

LÍNGUA PORTUGUESA

O que as aves que voam em bando nos ensinam sobre liderança

Liderança não pode ser solitária. E, para isso, precisamos exercer nossa vulnerabilidade sem moderação, abusando da rede de apoio para validar hipóteses.

Luciana Rodrigues 6 de outubro de 2021

Quem vê uma graciosa revoada no céu pode até não imaginar que, por trás daquela disposição aparentemente aleatória, estão lições muito úteis para nós aqui na terra. Além das questões relacionadas à aerodinâmica – que permitem que as aves migratórias economizem energia, por exemplo – o papel da ave mais experiente do grupo é essencial para definir a direção que o grupo inteiro deve tomar.

Nem sempre o líder é aquele que está à frente do bando. Quando está fatigado, ele reveza a dianteira com a ave que está imediatamente atrás. Uma das vantagens de andar em grupo é permitir que o bando tenha mais resistência para viagens longas e difíceis, e ainda aproveitem o impulso gerado pelo deslocamento de ar do pássaro que voa à frente. A formação em V também melhora a comunicação e a coordenação do bando. Se voassem sozinhas, cada uma por si, demorariam mais tempo, e chegar ao seu destino seria uma tarefa muito mais árdua. Aqui, fique à vontade para fazer qualquer paralelo com a sociedade em que vivemos.

Sinto que estamos tão obcecados com tecnologia e para estar constantemente atualizados sobre tudo o que acontece, a todo instante (olá, FOMO), que esquecemos de reservar um tempo para observar e aprender com a natureza. Parar e simplesmente contemplar. Faça um teste: tente lembrar a última vez que você sentiu tédio. Provavelmente, esse momento foi rapidamente interrompido por um “scroll” em uma rede social ou por uma notificação no celular.

Não me entenda mal, sou fã e tenho me dedicado a aprender cada vez mais sobre tecnologia. Mas ela deveria ser uma viabilizadora de ideias e movimentos, ajudando pessoas a se conectarem com seu propósito.

Para os privilegiados, e aí me incluo, a pandemia apresentou a possibilidade do trabalho remoto. No meu caso, também proporcionou um contato maior com a natureza. Tenho passado cada vez mais tempo no campo e daí veio a minha observação sobre os pássaros, que me levou a fazer este paralelo com liderança.

Liderança não pode ser solitária. E, para isso, precisamos exercer nossa vulnerabilidade sem

moderação: pedir ajuda, fazer perguntas, usar e abusar da nossa rede de apoio para validar hipóteses, e até mesmo tomar decisões erradas juntos. Bons líderes estão em constante desenvolvimento. Por isso, é normal e esperado cometer alguns erros nessa jornada.

Mais uma vez, volto a citar nesta coluna o “Livro da Desreceita”, criado a muitas mãos pelos líderes da empresa da qual sou CEO. Nele tem um capítulo inteiro dedicado a esse assunto, com o sugestivo título “Um time inteligente vale mais que um time de inteligentes”. Destaco aqui um trecho: “É provado na natureza que a inteligência coletiva supera os talentos individuais. Todavia, crescemos e aprendemos com um modelo que sempre se apoiou em exaltar talentos individuais, o brilhantismo de um indivíduo em sobreposição à competência coletiva.”

Assim como a ave líder que abre espaço para que outras sejam protagonistas, sempre tive como um dos meus mantras permitir que as pessoas ao meu redor voassem na frente. Contudo, precisei de muito tempo – na verdade, anos – para entender que por mais que você tenha a intenção genuína de fazer com que as pessoas cresçam, evoluam e sejam protagonistas da sua carreira, muitas vezes a forma que você quer aplicar – baseada na sua experiência – carrega uma história pessoal e, muitas vezes, distante da realidade de quem a recebe.

Alejandro Jodorowsky, cineasta, ator, poeta e escritor, sabiamente disse: “Entre o que eu penso, o que quero dizer, o que digo e o que você ouve, o que você quer ouvir e o que você acha que entendeu, há um abismo”.

Eu explico: quando assumi a posição de liderança em uma das maiores empresas de entretenimento do mundo para a América Latina, entendi que deveria conectar as pessoas e dar palco para elas ecoarem suas vozes. Queria encorajá-las, abrindo oportunidades para que pudessem expor suas histórias, sonhos, ideias e pudessem potencializar sua criatividade, mas poucos se animavam. Passei por outras empresas depois dessa, mas o meu objetivo nunca foi alcançado da forma que eu imaginava.

Uma das iniciativas que implementei foi um “Talent Show” para que as pessoas pudessem compartilhar seus projetos e, os que fizessem mais sentido, unindo criatividade e os objetivos de negócio da companhia, seriam produzidos. Para minha surpresa, após poucos meses, recebi um e-mail do “headquarters” dizendo que essa iniciativa estava deixando as pessoas incomodadas, algumas, mais sêniores, por acharem que suas posições estavam sendo ameaçadas, outras, por se sentirem

pressionadas, mesmo que a participação fosse totalmente opcional.

Mas por que as pessoas não “querem” ser protagonistas? Timidez? Preguiça? Não querem evoluir? Ou, simplesmente, por que escolheram um caminho diferente do meu? Acreditei cegamente que tinha a responsabilidade (e obrigação) de construir pontes e abrir portas para todos, sem exceção. Depois de muita reflexão, conversas e terapia, entendi que estava colocando a minha expectativa do que é sucesso no outro, e aprendi uma lição muito importante: sucesso é pessoal. Sucesso é ter a liberdade de dizer não.

Um dos trechos do Livro “Os Quatro Compromissos”, de Don Miguel Ruiz, diz o seguinte: “Nada do que os outros fazem é motivado por você. É por causa deles mesmos. Todas as pessoas vivem em seu próprio sonho, em sua própria mente; estão num mundo completamente diferente daquele no qual vivemos. Quando levamos algo para o lado pessoal, presumimos que os outros sabem o que está em nosso mundo – aquilo que tentamos impor ao mundo deles.”

Há poucos dias, recebi uma mensagem de uma profissional muito talentosa que trabalhou comigo. A mensagem era exatamente assim: “...carrego comigo a vontade de evoluir como líder e gestora e você vem com frequência na minha cabeça... acho até que antes eu não valorizava tanto a sua presença quanto eu faço hoje...”

Aprendo, todos os dias, que liderar não é sobre agradar e fazer o esperado, e sim, é sobre seguir com um propósito claro – Jodorowsky discordaria desse ponto sobre quão claro isso pode ser.

Sigo acreditando que este sábio provérbio africano, “se você quer ir rápido, vá sozinho. Se quer ir longe, vá acompanhado”, é a única forma possível para nós, humanos, ou para as aves, seguirem nessa jornada chamada vida.

Luciana Rodrigues é CEO e presidente da Grey Brasil, conselheira do board da Junior Achievement, membro do conselho MMA Brasil e do comitê estratégico de presidentes da Amcham. Também é aluna de pós-graduação em neurociências e comportamento.

Vocabulário:

- *scroll*: rolagem (na tela do celular ou do computador)
- *CEO*: diretor executivo
- *Talent Show*: show de talentos
- *headquarters*: sede de uma empresa

RODRIGUES, Luciana. O que as aves que voam em bando nos ensinam sobre liderança. *Forbes Brasil*, 06 de outubro de 2021. Disponível em:

<https://forbes.com.br/colunas/2021/10/luciana-rodrigues-o-que-as-aves-que-voam-em-bando-nos-ensinam-sobre-lideranca/>.

QUESTÃO 01

Qual das expressões a seguir representa mais precisamente o tema do texto de Luciana Rodrigues?

- (A) O papel dos shows de talentos na vida dos trabalhadores.
- (B) Os abismos da comunicação na era da tecnologia.
- (C) O sucesso como categoria psicológica individual.
- (D) Reflexões sobre os voos dos pássaros na era tecnológica.
- (E) A importância de uma liderança interessada na coletividade.

QUESTÃO 02

No segundo parágrafo, a autora sugere ao leitor que se sinta confortável “para fazer qualquer paralelo” entre o voo das aves e a vida em sociedade. Tal expressão significa que o leitor pode elaborar

- (A) hipóteses.
- (B) comparações.
- (C) condições.
- (D) proporções.
- (E) alternativas.

QUESTÃO 03

No quarto parágrafo, a autora faz uma crítica ao uso da tecnologia na contemporaneidade. Tal crítica se baseia no fato de que

- (A) as pessoas não querem transformar a tecnologia em boas ideias para seguirem.
- (B) as boas ideias e movimentos não têm atingido a população mais pobre.
- (C) a tecnologia não tem unido as pessoas a seus propósitos de vida.
- (D) ser fã da tecnologia não auxilia na criação de boas ideias.
- (E) a aprendizagem sobre a tecnologia retarda o foco em ideais de vida.

QUESTÃO 04

Na citação de Alejandro Jodorowsky (9º parágrafo), a palavra “abismo” foi utilizada

- (A) em seu sentido denotativo, a fim de concretizar as falhas de comunicação que existem na interação linguística.
- (B) em um sentido conotativo, no intuito de ilustrar a localização do interlocutor quando ele não entende uma mensagem.
- (C) em seu sentido denotativo, de modo a indicar para falantes e para ouvintes que a comunicação é gigantesca.
- (D) em um sentido conotativo, a fim de representar possíveis falhas de comunicação que existem na interação linguística.
- (E) em seu sentido denotativo, no intuito de precisar a localização do interlocutor quando ele transmite uma mensagem.

QUESTÃO 05

Levando-se em consideração as estratégias textuais da autora, a descrição do voo das aves feita por ela configura-se como

- (A) uma analogia.
- (B) um contraste.
- (C) uma dedução.
- (D) uma exemplificação.
- (E) uma justificativa.

QUESTÃO 06

Em “Há poucos dias, recebi uma mensagem de uma profissional muito talentosa que trabalhou comigo.” (14º parágrafo), a vírgula foi empregada para

- (A) separar elementos dispostos em uma sequência enumerativa.
- (B) sinalizar a presença de itens lexicais que sofreram elipse.
- (C) isolar uma expressão adverbial extensa deslocada.
- (D) delimitar uma estrutura de aposto explicativo.
- (E) isolar uma estrutura de vocativo.

QUESTÃO 07

Leia o excerto a seguir.

“Vivemos sob o impacto mundial das diferentes variantes do coronavírus que causa a covid-19. **Embora** contemos com tecnologia e conhecimento para que uma nova pandemia não nos pegue de surpresa, é preciso um investimento adicional: dirigir os esforços para a pesquisa da origem e da evolução desses vírus. Só assim aprimoraremos nosso entendimento sobre o comportamento e a diversidade das espécies para um combate mais eficaz e específico.”

BRANDÃO, Paulo Eduardo. A evolução não para. *Ciência Hoje*, 01 de abril de 2022. Disponível em: <https://cienciahoje.org.br/artigo/a-evolucao-nao-para/>.

A conjunção grifada nesse trecho pode ser substituída, sem prejuízo de sentido ao contexto em que ela foi empregada, por

- (A) “Contanto que”.
- (B) “Visto que”.
- (C) “À medida que”.
- (D) “Caso”.
- (E) “Não obstante”.

QUESTÃO 08

Leia o trecho a seguir.

“Emília tinha quatorze anos quando a vi pela primeira vez. Era uma menina muito feia, mas da fealdade núbil que promete a donzela esplendores de beleza.”

ALENCAR, José de. *Diva*. Disponível em: <http://www.dominiopublico.gov.br/download/texto/bv000131.pdf>.

O grau em que o adjetivo “feia” foi empregado no trecho apresentado é o

- (A) comparativo de igualdade.
- (B) comparativo de superioridade.
- (C) superlativo relativo de superioridade.
- (D) superlativo absoluto analítico.
- (E) superlativo absoluto sintético.

QUESTÃO 09

Leia o fragmento abaixo, observando as lacunas deixadas.

“Florestas tropicais úmidas ou secas como ____ do Brasil devem perder vigor e crescer mais devagar ____ medida que a temperatura média global continuar subindo e a distribuição das chuvas continuar mudando ao longo do ano, intensificando a estiagem nas estações secas e o aguaceiro nas mais chuvosas. ____ conclusões resultam da análise de 347 cronologias (registros de variação de crescimento anual) elaboradas ____ partir de uma amostragem inicial de 7.751 árvores que crescem em cinco continentes entre os 30 graus de latitude norte e 30 graus sul (entre as cidades de Houston, no Texas, Estados Unidos, e Porto Alegre, RS, Brasil).”

FIORAVANTI, Carlos. Com mais calor e menos água, florestas crescem mais devagar. *Pesquisa Fapesp*, 18 de abril de 2022. Disponível em:

<https://revistapesquisa.fapesp.br/com-mais-calor-e-menos-agua-florestas-crescem-mais-devagar/>.

Completam corretamente as lacunas do texto, na ordem em que elas aparecem,

- (A) às / a / Às / a.
- (B) as / a / As / à.
- (C) as / à / As / a.
- (D) às / à / Às / à.
- (E) às / a / As / à.

QUESTÃO 10

Leia o fragmento a seguir, observando as palavras em destaque.

“Um sarcófago de chumbo encontrado em março, durante os trabalhos de **reconstrução** da catedral gótica de Notre-Dame, em Paris, será **reaberto** para estudos de seu conteúdo.

Durante avaliações estruturais para instalação de andaimes, visando restaurar o icônico pináculo de Notre-Dame destruído por um incêndio em 2019, **trabalhadores** encontraram uma tubulação de tijolos de um antigo sistema de aquecimento do século 19. O sarcófago estava **enterrado** 20 metros abaixo do solo em meio a estes tubos, no coração da catedral, entre as ruínas da nave e do altar.”

MISTERIOSO sarcófago encontrado debaixo da catedral de Notre-Dame será aberto. *Scientific American Brasil*, 18 de abril de 2022. Disponível em:

<https://sciam.com.br/misterioso-sarcofago-encontrado-debaixo-da-catedral-de-notre-dame-sera-aberto/>.

Sobre esses vocábulos, assinale a alternativa correta.

- (A) Os vocábulos “reaberto”, “reconstrução” e “trabalhadores” são formados por derivação prefixal, enquanto “enterrado” apresenta formação por justaposição.
- (B) Os vocábulos “reaberto” e “reconstrução” são formados por derivação prefixal, “trabalhadores” tem derivação por sufixação, e “enterrado” apresenta parassíntese.
- (C) Os vocábulos “reaberto”, “reconstrução” e “trabalhadores” são formados por derivação sufixal, enquanto “enterrado” apresenta formação por aglutinação.
- (D) Os vocábulos “reaberto” e “reconstrução” são formados por derivação sufixal, “trabalhadores” tem derivação por prefixação, e “enterrado” apresenta parassíntese.
- (E) Os vocábulos “reaberto”, “reconstrução” e “trabalhadores” são formados por derivação parassintética, enquanto “enterrado” apresenta formação por justaposição.

**MATEMÁTICA E RACIOCÍNIO
LÓGICO****QUESTÃO 11**

Qual o valor da incógnita x que torna a igualdade $2x + 8 = 3x - 25$ verdadeira?

- (A) 6
- (B) 17
- (C) 23
- (D) 29
- (E) 33

QUESTÃO 12

O valor x que completa a sequência numérica abaixo é

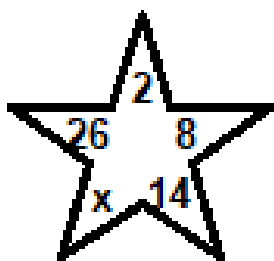

- (A) 6
- (B) 12
- (C) 17
- (D) 20
- (E) 25

QUESTÃO 13

Paulo e Marcela decidem viajar para a praia. Se viajarem com uma velocidade média de 80 km/h, iram gastar 3 horas para chegar ao destino. Desse modo, quanto tempo seria gasto para fazer esse mesmo percurso se a velocidade fosse de 120 km/h?

- (A) 30 minutos
- (B) 45 minutos
- (C) 1 hora e 25 minutos
- (D) 1 hora e 40 minutos
- (E) 2 horas

QUESTÃO 14

Os ângulos internos de um determinado triângulo são proporcionais aos números 4, 5 e 6. Considerando que a soma de todos esses ângulos seja igual a 180° , é correto afirmar que o maior ângulo mede:

- (A) 50°
- (B) 68°
- (C) 72°
- (D) 75°
- (E) 80°

QUESTÃO 15

Observe a sequência de números abaixo.

4, 8, 16, 32, 64 ...

Nesse sentido, é correto afirmar que o 12º item dessa sequência é:

- (A) 1024
- (B) 2048
- (C) 3072
- (D) 4096
- (E) 8192

QUESTÃO 16

Uma empresa deseja produzir embalagens em forma de um prisma triangular, como observado na figura abaixo:

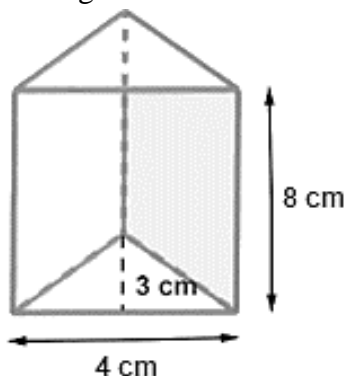

A partir das medidas indicadas no desenho e desconsiderando as dobras para colagem, é correto afirmar que a quantidade mínima de papel, em cm^2 , necessária para confeccionar cada uma dessas embalagens é de:

- (A) 38 cm^2
- (B) 96 cm^2
- (C) 108 cm^2
- (D) 110 cm^2
- (E) 120 cm^2

QUESTÃO 17

Uma determinada escola possui 140 alunos. A partir dos resultados de uma pesquisa foi possível afirmar que 68 desses gostam de matemática e 92 gostam de história. Se todos os alunos gostam de pelo menos uma dessas duas disciplinas, qual é o número total de alunos que gostam de matemática e história ao mesmo tempo?

- (A) 10
- (B) 12
- (C) 15
- (D) 17
- (E) 20

QUESTÃO 18

Dona Clara deseja preparar a seguinte receita de pão caseiro:

- 100% de farinha de trigo
- 0,5% de sal
- 2,5% de fermento

Considerando que ela possuía apenas 280 gramas de farinha para essa receita, é correto afirmar que a quantidade em gramas de sal e fermento, respectivamente, será de:

- (A) 1,2 g e 7 g
- (B) 1,4 g e 6,8 g
- (C) 1,4 g e 7g
- (D) 1,2 g e 6,8 g
- (E) 1,4 g e 7,2 g

QUESTÃO 19

O dono de uma loja realizou uma pesquisa com 100 clientes. As pessoas deveriam dar uma nota de 0 a 5 para o atendimento que receberam na loja. Os resultados obtidos foram organizados na seguinte tabela:

Nota	Número de entrevistados
0	20
1	15
2	18
3	22
4	10
5	15

Desse modo, a nota média aproximada dada pelos clientes dessa loja para o serviço prestado foi de:

- (A) 6,7
- (B) 15,5
- (C) 16,7
- (D) 20
- (E) 38

QUESTÃO 20

Para a disputa de futebol, a International Football Association Board, órgão que regulamenta as regras do futebol desde 1883, prevê campos com as dimensões mínimas de 45 m x 90 m, e máximas de 90 m x 120 m. O treinador de determinado time de futebol pede aos jogadores para dar oito voltas correndo ao redor de um campo com dimensões máximas. Dessa forma, quantos metros eles percorreram após realizar todas as voltas?

- (A) 420 metros
- (B) 1080 metros
- (C) 1680 metros
- (D) 2160 metros
- (E) 3360 metros

CONHECIMENTOS ESPECÍFICOS**QUESTÃO 21**

São princípios da contabilidade, entre outros, exceto:

- (A) o da CONTINUIDADE.
- (B) o da OBJETIVIDADE.
- (C) o da COMPETÊNCIA.
- (D) o da OPORTUNIDADE.
- (E) o do REGISTRO PELO VALOR ORIGINAL.

QUESTÃO 22

Neste grupo ficam as contas nas quais são registrados os bens, créditos e direitos que compõem o patrimônio da empresa. Alguns exemplos são: estoque (de produtos acabados ou de matéria-prima); bens, como máquinas, equipamentos e prédios; e ainda investimentos ou duplicatas a receber.

Sobre a classificação das contas contábeis, o texto acima se refere a:

- (A) Passivo.
- (B) Receita.
- (C) Ativo.
- (D) Despesa.
- (E) Investimento.

QUESTÃO 23

Reconhece o Patrimônio como objeto da Contabilidade e afirma a autonomia patrimonial, a necessidade da diferenciação de um Patrimônio particular no universo dos patrimônios existentes, independentemente de pertencer a uma pessoa, um conjunto de pessoas, uma sociedade ou instituição de qualquer natureza ou finalidade, com ou sem fins lucrativos. Por consequência, nesta acepção, o Patrimônio não se confunde com aqueles dos seus sócios ou proprietários, no caso de sociedade ou instituição.

A qual princípio da contabilidade o texto acima se refere?

- (A) o da CONTINUIDADE.
- (B) o da ENTIDADE.
- (C) o da OBJETIVIDADE.
- (D) o da CONSISTÊNCIA.
- (E) o da COMPETÊNCIA.

QUESTÃO 24

§ 1º As seguintes bases de mensuração devem ser utilizadas em graus distintos e combinadas, ao longo do tempo, de diferentes formas:

I – Custo histórico.

II – Variação do custo histórico.

- a) Custo corrente.
- b) Valor realizável.
- c) Valor presente.
- d) Valor justo.
- e) Atualização monetária.

O parágrafo acima se refere a:

- (A) A convenção da Materialidade.
- (B) A convenção da Competência.
- (C) A convenção do Conservadorismo.
- (D) O Princípio do Registro pelo Valor Original.
- (E) O Princípio da Prudência.

QUESTÃO 25

Com base na grande margem de liberdade na qual os Princípios de Contabilidade apresentam para o contador, as convenções restringem ou delimitam estes princípios definindo de forma mais clara e precisa seu significado.

Refere-se a utilização dos mesmos métodos para os mesmos itens, uma vez adotado um tipo de processo, dentre os métodos possíveis de atender um mesmo objetivo em geral. Este método não deve ser mudado com frequência, pois prejudica a comparabilidade dos relatórios contábeis.

O texto acima se refere a qual das convenções da contabilidade?

- (A) A convenção da Continuidade.
- (B) A convenção do Registro pelo Valor Original.
- (C) A convenção da Objetividade.
- (D) A convenção do Conservadorismo.
- (E) A convenção da Consistência.

QUESTÃO 26

A escrituração contábil é o registro regular dos atos e fatos administrativos, através de processo manual, mecanizado ou eletrônico.

A escrituração será executada, exceto:

- (A) em idioma e moeda corrente nacionais.
- (B) em forma contábil.
- (C) em ordem cronológica de dia, mês e ano.
- (D) com ausência de espaços em branco, entrelinhas, borrões, rasuras, emendas ou transportes para as margens.
- (E) com base em documentos de origem somente externa ou, na sua falta, em elementos que comprovem ou evidenciem fatos e a prática de atos relativos as contas.

QUESTÃO 27

Leia os pontos a seguir:

- Registra todas as operações que envolvam o patrimônio da empresa no decorrer de um período.
- Deve ser autenticado e é de uso obrigatório.
- É um livro que se registra todas as operações contábeis da Entidade, em ordem cronológica e com a observância de regras, como as suas folhas numeradas sequencialmente e serão lançados os atos ou operações da atividade que altere ou possam vir alterar a situação patrimonial da empresa.
- Deverá conter o termo de abertura e encerramento, a ser submetido ao órgão competente do Registro do Comércio dentro do prazo previsto na legislação, sob pena de multa prevista no Imposto de Renda.

Sobre os Livros Contábeis, os pontos acima se referem ao(s):

- (A) Livros Sociais.
- (B) Livros Fiscais.
- (C) Livros auxiliares.
- (D) Livro diário.
- (E) Livro razão.

QUESTÃO 28

É composto pelas contas em que são registrados todos os desembolsos realizados pela organização, como pagamento de funcionários e fornecedores, compra de matéria-prima ou equipamentos e pagamento por serviços de terceiros. Caso não exista esse registro, há possibilidade de ocorrer 2 problemas: erro no processo ou falta de pagamento. Ambos são graves e devem ser motivo de preocupação para os gestores.

Sobre a classificação das contas contábeis, o texto acima se refere a:

- (A) Ativo.
- (B) Passivo.
- (C) Despesa.
- (D) Investimento.
- (E) Receita.

QUESTÃO 29

São gastos que não se alteram, independe do volume de produção ou vendas. São valores consumidos ou aplicados independentemente de a empresa estar produzindo ou parada. Mantém-se a nível global e oscilam a nível unitário, isto é, maior produção, não significa aumentos desses gastos, mas para cada item produzido irá significar uma redução do valor do custo de sua fabricação, em função de se ter uma quantidade maior de itens produzidos para receber o mesmo custo total. Por exemplo: aluguel, propaganda, depreciação etc.

Sobre conceitos básicos de custos, o texto acima se refere a:

- (A) Custos semivariáveis.
- (B) Custos diretos.
- (C) Custos indiretos.
- (D) Custos variáveis.
- (E) Custos fixos.

QUESTÃO 30

Cada empresa deve elaborar seu plano de contas de acordo com suas necessidades, mas sempre obedecendo à estrutura estabelecida pela lei nº 6.404/1976 e 11.638/2007. Em qualquer elenco de contas, seja qual for o tipo de empresa, as contas devem ser agrupadas de acordo com a estrutura estabelecida por estas duas leis, visando facilitar as demonstrações contábeis. (RIBEIRO, 2010, p. 38).

As contas que representam os bens e os direitos serão reunidas no ativo em dois grupos, são eles:

- (A) Ativos variáveis e não variáveis.
- (B) Ativos fixos e não fixos.
- (C) Ativos circulantes e não circulantes.
- (D) Ativos financeiros e não financeiros.
- (E) Ativos líquidos e brutos.

QUESTÃO 31

Cada conta recebe um conjunto de algarismos utilizado para de identificá-la dentro do plano de conta da entidade que é chamado código da conta.

No elenco de contas a seguir, você percebe que as conta que representam:

- I. o ativo tem o algarismo 1 para identificá-las;
- II. o passivo, o algarismo 2;
- III. receitas, o algarismo 3;
- IV. contas de despesas, o algarismo 4; e
- V. apuração do resultado, o algarismo 5.

Sobre o plano de contas, assinale a alternativa correta:

- (A) Somente as afirmativas I, III e V estão corretas.
- (B) Somente as afirmativas I, II e IV estão corretas.
- (C) Somente as afirmativas I, III e IV estão corretas.
- (D) Somente as afirmativas II, III e V estão corretas.
- (E) Somente as afirmativas I, II e V estão corretas.

QUESTÃO 32

No cenário ideal, como boa prática de gestão contábil, as empresas devem fazer o acompanhamento mensal das demonstrações contábeis. Assim, ao fim de um ano, elas podem ter o panorama do período de exercício de 12 meses.

O conjunto completo de demonstrações contábeis é formado por seis componentes, são eles, entre outros, exceto:

- (A) Balanço patrimonial.
- (B) Demonstração do resultado.
- (C) Demonstração dos lucros ou prejuízos acumulados, que pode ser substituído pela demonstração das mutações do patrimônio líquido.
- (D) Demonstração dos fluxos de caixa.
- (E) Demonstração da somatória dos dividendos.

QUESTÃO 33

É um relatório que apresenta o resumo financeiro das operações e dos resultados obtidos pela empresa dentro de um período de tempo. Ou seja, revela a saúde financeira de uma organização, mostrando se ela gera rendimentos ou prejuízos. Além disso, essa demonstração é uma ferramenta de apuração de impostos.

O texto acima se refere a:

- (A) Balanço Patrimonial.
- (B) Demonstração dos lucros ou prejuízos acumulados (DLPA).
- (C) Demonstração do Fluxo de Caixa (DFC).
- (D) Demonstração do Resultado do Exercício (DRE).
- (E) Demonstração das Mutações do Patrimônio Líquido (DMPL).

QUESTÃO 34

Nesse tipo de regime há uma forma de tributação simplificada para estabelecer a base de cálculo do Imposto de Renda de Pessoa Jurídica (IRPJ) e a Contribuição Social Sobre o Lucro Líquido (CSLL) das empresas. Para os dois impostos as alíquotas podem variar conforme a atividade exercida, sendo de 8% para atividades que envolvam a indústria e comércio e de 32% nos casos de prestação de serviços. Pode ser a escolha de empresas que faturam até R\$ 78 milhões por ano, além de, também, ser indicado para aquelas com lucro elevado. Pode ser um regime benéfico para empresas que tenham as margens de lucro acima da presunção, poucos custos operacionais e uma folha de pagamento baixa.

O texto acima se refere a qual regime de tributação?

- (A) Lucro Presumido.
- (B) Microempreendedor Individual.
- (C) Lucro Real.
- (D) Lucro Arbitrado.
- (E) Simples Nacional.

QUESTÃO 35

Segundo o Art. 1º da LEI Nº 9.430, de 27 de dezembro de 1996: A partir do ano-calendário de 1997, o imposto de renda das pessoas jurídicas será determinado com base no lucro real, presumido, ou arbitrado, por períodos de apuração trimestrais, encerrados nos dias:

- (A) 31 de março, 31 de julho, 31 de outubro e 31 de dezembro de cada ano-calendário, observada a legislação vigente, com as alterações desta Lei.
- (B) 31 de março, 31 de maio, 30 de setembro e 31 de dezembro de cada ano-calendário, observada a legislação vigente, com as alterações desta Lei.
- (C) 31 de março, 31 de julho, 30 de setembro e 31 de dezembro de cada ano-calendário, observada a legislação vigente, com as alterações desta Lei.
- (D) 31 de março, 31 de maio, 31 de outubro e 31 de dezembro de cada ano-calendário, observada a legislação vigente, com as alterações desta Lei.
- (E) 31 de março, 30 de junho, 30 de setembro e 31 de dezembro de cada ano-calendário, observada a legislação vigente, com as alterações desta Lei.

QUESTÃO 36

Previsto, de forma expressa, pelo caput do art. 2º da Lei no 4.320/1964, determina existência de orçamento único para cada um dos entes federados – União, estados, Distrito Federal e municípios – com a finalidade de se evitarem múltiplos orçamentos paralelos dentro da mesma pessoa política. Dessa forma, todas as receitas previstas e despesas fixadas, em cada exercício financeiro, devem integrar um único documento legal dentro de cada esfera federativa: a Lei Orçamentária Anual (LOA).

O texto acima se refere a qual dos Princípios Orçamentários?

- (A) UNIDADE OU TOTALIDADE.
- (B) UNIVERSALIDADE.
- (C) TRANSPARÊNCIA.
- (D) PUBLICIDADE.
- (E) IMPESSOALIDADE.

QUESTÃO 37

Segundo o Art. 2º da LEI Nº 9.430, de 27 de dezembro de 1996, em seu § 4º: Para efeito de determinação do saldo de imposto a pagar ou a ser compensado, a pessoa jurídica poderá deduzir do imposto devido o valor:

I - dos incentivos fiscais de dedução do imposto, observados os limites e prazos fixados na legislação vigente, bem como o disposto no § 4º do art. 3º da Lei nº 9.249, de 26 de dezembro de 1995;

II - dos incentivos fiscais de redução e isenção do imposto, calculados com base no lucro da exportação;

III - do imposto de renda pago ou retido na fonte, incidente sobre receitas computadas na determinação do lucro real;

IV - do imposto de renda pago na forma deste artigo.

Assinale a alternativa correta:

- (A) O inciso I está incorreto.
- (B) O inciso II está incorreto.
- (C) O inciso III está incorreto.
- (D) O inciso IV está incorreto.
- (E) Os incisos I e II estão incorretos.

QUESTÃO 38

Os Princípios Orçamentários visam estabelecer diretrizes norteadoras básicas, a fim de conferir racionalidade, eficiência e transparência para os processos de elaboração, execução e controle do orçamento público. Válidos para os Poderes Executivo, Legislativo e Judiciário de todos os entes federativos – União, estados, Distrito Federal e municípios – são estabelecidos e disciplinados por normas constitucionais, infraconstitucionais e pela doutrina.

São alguns dos Princípios Orçamentários, exceto o que se afirma em:

- (A) NÃO-VINCULAÇÃO (NÃO-AFETAÇÃO) DA RECEITA DE IMPOSTOS.
- (B) IGUALDADE.
- (C) LEGALIDADE.
- (D) ORÇAMENTO BRUTO.
- (E) EXCLUSIVIDADE.

QUESTÃO 39

São arrecadadas dentro do exercício financeiro, aumentam as disponibilidades financeiras do Estado e constituem instrumento para financiar os objetivos definidos nos programas e ações orçamentários, com vistas a satisfazer finalidades públicas. São provenientes de tributos; de contribuições; da exploração do patrimônio estatal (Patrimonial); da exploração de atividades econômicas (Agropecuária, Industrial e de Serviços) e de recursos financeiros recebidos de outras pessoas de direito público ou privado [...]

Sobre a Classificação e estruturação orçamentária, o texto acima se refere a:

- (A) Receitas Correntes.
- (B) Receitas de Capital.
- (C) Receitas de Operações Intraorçamentárias.
- (D) Despesa Orçamentária Efetiva.
- (E) Despesa Orçamentária Não Efetiva.

QUESTÃO 40

Trata-se de uma classificação independente dos programas e de aplicação comum e obrigatória, no âmbito da União, dos Estados, do Distrito Federal e dos Municípios, o que permite a consolidação nacional dos gastos do setor público. Segrega as dotações orçamentárias em funções e subfunções, buscando responder basicamente à indagação “em que área” de ação governamental a despesa será realizada. É representada por cinco dígitos: Os dois primeiros referem-se à função, enquanto que os três últimos dígitos representam a subfunção, que podem ser traduzidos como agregadores das diversas áreas de atuação do setor público, nas esferas legislativa, executiva e judiciária.

O texto acima se refere a qual das classificações da despesa orçamentária?

- (A) Classificação Funcional.
- (B) Classificação Institucional.
- (C) Classificação por Estrutura Programática.
- (D) Classificação por Categoria Econômica.
- (E) Classificação da Despesa Orçamentária por Natureza.

QUESTÃO 41

Assinale "I" para auditoria interna e "E" para auditoria externa nas assertivas abaixo:

() É inserida através do sistema de controle das empresas, que

tem como maior objetivo assegurar sua própria adequação efetiva para contribuir para melhores resultados da empresa.

() Instituída para avaliar as empresas de capital aberto com enfoque contábil.

() Ela avalia e examina adequadamente a eficiência e qualidade dos sistemas e processos, e das áreas ligadas à empresa como um todo.

() Atualmente segmentou para avaliações de entidades com atividades ambientais, entidades que têm responsabilidade social, e, ainda, entidades que exercem atividades no ramo da saúde.

() Seu maior objetivo é de dar aos administradores da entidade, informações que vão ajudá-los e direcioná-los melhor nas atividades nas quais eles estão responsáveis.

() Tem que haver a contratação de uma profissional independente.

() Pode ser definida como um processo sistemático de análise e evidenciação dos procedimentos de uma certa entidade observando o maior grau de independência nas opiniões das atividades.

Assinale a alternativa que apresenta corretamente a sequência de "I" e "E" das assertivas acima:

(A) I – I – E – E – I – E – I.

(B) I – E – I – E – I – E – E.

(C) I – E – I – E – I – E – I.

(D) E – I – E – I – E – I – E.

(E) E – E – I – I – I – E – E.

QUESTÃO 42

Segundo a Lei Federal n.º 4.320/1964, em seu Art. 13, nas Despesas Correntes, são consideradas despesas de custeio, exceto:

(A) Pessoa Civil.

(B) Pessoal Militar.

(C) Material de Consumo.

(D) Serviços Primários.

(E) Encargos Diversos.

QUESTÃO 43

Segundo a Lei Federal n.º 4.320/1964, em seu Art. 33: Não se admitirão emendas ao projeto de Lei de Orçamento que visem a:

a) alterar a dotação solicitada para despesa de custeio, salvo quando provada, nesse ponto a inexatidão da proposta;

b) conceder dotação para o início de obra cujo projeto não esteja aprovado pelos órgãos competentes;

c) conceder dotação para instalação ou funcionamento de serviço que já esteja anteriormente criado;

d) conceder dotação superior aos quantitativos previamente fixados em resolução do Poder Legislativo para concessão de auxílios e subvenções.

Sobre a Lei Federal n.º 4.320/1964, nas alíneas citadas acima contém erro, assinale a alternativa que apresenta qual ou quais alíneas está ou estão incorretas:

(A) Somente as alíneas "a" e "b" estão incorretas.

(B) Somente a alínea "a" está incorreta.

(C) Somente a alínea "b" está incorreta.

(D) Somente a alínea "c" está incorreta.

(E) Somente a alínea "d" está incorreta.

QUESTÃO 44

Segundo a Lei Federal n.º 8.429/1992 em seu Art. 19: Constitui crime a representação por ato de improbidade contra agente público ou terceiro beneficiário, quando o autor da denúncia o sabe inocente.

A pena, estabelecida nesta lei, para tal crime é:

- (A) Detenção de três a seis anos e multa.
- (B) Detenção de três a seis meses e multa.
- (C) Detenção de seis meses a dez anos e multa.
- (D) Detenção de seis a dez meses e multa.
- (E) Detenção de seis a dez anos e multa.

QUESTÃO 45

Segundo a Lei Federal n.º 8.666/1993, em seu Art. 6º, inciso III, a definição de compra é:

- (A) toda aquisição remunerada de bens para fornecimento de uma só vez ou parceladamente.
- (B) toda aquisição não remunerada de bens para fornecimento de uma só vez ou parceladamente.
- (C) toda aquisição remunerada de bens para fornecimento de uma só vez.
- (D) toda aquisição remunerada de bens para fornecimento, parceladamente.
- (E) toda aquisição não remunerada de bens para fornecimento, parceladamente.

QUESTÃO 46

Segundo a Lei Complementar n.º 101/2000, em seu Art. 19: Para os fins do disposto no caput do art. 169 da Constituição, a despesa total com pessoal, em cada período de apuração e em cada ente da Federação, não poderá exceder os percentuais da receita corrente líquida.

Segundo o artigo, qual o percentual não poderá ser excedido para a despesa total com o pessoal nos municípios?

- (A) 30% (trinta por cento).
- (B) 40% (quarenta por cento).
- (C) 50% (cinquenta por cento).
- (D) 60% (sessenta por cento).
- (E) 70% (setenta por cento).

QUESTÃO 47

Segundo a Lei Federal n.º 8.666/1993, em seu Art. 15, § 7º: Nas compras deverão ser observadas, ainda:

I - a especificação completa do bem a ser adquirido sem indicação de marca;

II - a definição das unidades e das quantidades a serem adquiridas em função do consumo e utilização prováveis, cuja estimativa será obtida, sempre que possível, mediante adequadas técnicas quantitativas de estimação;

III - as condições de guarda e armazenamento que permitam a deterioração do material.

Assinale a alternativa correta:

- (A) Somente o inciso I está incorreto.
- (B) Somente o inciso II está incorreto.
- (C) Somente o inciso III está incorreto.
- (D) Somente os incisos II e III estão incorretos.
- (E) Somente os incisos I e II estão incorretos.

QUESTÃO 48

Segundo a Lei Federal n.º 10.520/2002, em seu Art. 5º: É vedada a exigência de:

I - garantia de proposta;

II - aquisição do edital pelos licitantes, como condição para participação no certame;

III - pagamento de taxas e emolumentos, salvo os referentes a fornecimento do edital, que não serão superiores ao custo de sua reprodução gráfica, e aos custos de utilização de recursos de tecnologia da informação, quando for o caso.

Assinale a alternativa correta:

- (A) Somente o inciso I está correto.
- (B) Somente o inciso II está correto.
- (C) Somente o inciso III está correto.
- (D) Todos os incisos estão corretos.
- (E) Nenhum inciso está correto.

QUESTÃO 49

Segundo a Lei Complementar n.º 131/2009, em seu Art. 1º, no parágrafo único: A transparência será assegurada também mediante:

I – incentivo à participação popular e realização de audiências públicas, durante os processos de elaboração e discussão dos planos, lei de diretrizes orçamentárias e orçamentos;

II – liberação ao pleno conhecimento e acompanhamento da sociedade, em tempo real, de informações pormenorizadas sobre a execução orçamentária e financeira, em meios eletrônicos de acesso público;

III – adoção de sistema integrado de administração financeira e controle, que atenda a padrão mínimo de qualidade estabelecido pelo Poder Executivo da União e ao disposto no art. 48-A.” (NR)

Sobre a Lei Complementar n.º 131/2009 que acrescenta dispositivos à Lei Complementar n.º 101, de 4 de maio de 2000, assinale a alternativa correta:

- (A) Somente os incisos I e II estão corretos.
- (B) Somente os incisos II e III estão corretos.
- (C) Somente os incisos I e III estão corretos.
- (D) Nenhum inciso está correto.
- (E) Todos os incisos estão corretos.

QUESTÃO 50

Observe a figura a seguir:

Compra de um veículo da Sul Ltda., conforme nota fiscal nº 202, pagamento à vista R\$ 50.000,00.

Pelotas, XX de XXXXX, de 20XX.

Débito - veículos

Crédito - caixa

Histórico: compra de um veículo da Sul Ltda., conforme nota fiscal nº 202
..... 50.000,00.

A figura acima é um exemplo de lançamento no livro:

- (A) Livro Razão.
- (B) Livro de Registro de Inventário.
- (C) Livro Registro de Duplicatas.
- (D) Livro Diário.
- (E) Livro de Registro de Prestação de Serviços.