LÍNGUA PORTUGUESA

Leia o texto a seguir para responder às questões de 1 a 3.

Ansiedade da quarentena tem relação com a falta de controle

Entre todos os sentimentos que o período de distanciamento ou até de quarentena por conta do Novo Coronavírus pode trazer, provavelmente o mais comum é a ansiedade. “Qualquer condição de baixa controlabilidade, de dificuldade de previsão do que está por vir, costuma aumentar o nível de ansiedade. Então, não é surpreendente que muitas pessoas, ou todos nós em algum nível, já estejamos experimentando sentimentos desse tipo”, explica a psicóloga clínica Júlia Daher Fink.

Diferentemente do estereótipo da ansiedade, nem sempre quem é ou está ansioso fica agitado, inquieto, suando frio. A ansiedade constitui um espectro que tem muitos sintomas menos exuberantes, e é importante conhecê-los para saber se você se encontra nessa situação. Assim, poderá tomar atitudes para aliviá-la.

No início da quarentena, pode ser que sua mente fique tomada pelo assunto. Tudo o que você pensa é relacionado a Coronavírus e o dedo coça para ver mais uma notícia sobre o problema, o que o leva a não conseguir trabalhar direito, tampouco realizar uma atividade relaxante, mesmo que não esteja agitado. Isso é dificuldade para se concentrar. “O que a gente sente privadamente não é necessariamente igual àquilo que é manifesto publicamente”, afirma a especialista. Então, você pode estar se sentindo muito ansioso e não deixar transparecer. Ou seja, se sua mente está preocupada, a ansiedade pode estar presente, mesmo que seu corpo aparente tranquilidade.

Segundo Fink, outras manifestações comuns nesse período são medo de contágio pela Covid-19, pensamentos invasivos e pessimistas, insônia e aumento ou redução da ingestão de alimentos. Na origem deles, está novamente a incerteza em relação ao futuro, fruto da falta de controle sobre a situação. Um ponto de vista interessante a se reforçar é que essa falta de controle não é total. É preciso dar valor ao que está ao nosso alcance e colocar em prática as ações que nos devolvem a sensação de controle.

[...]

Reconhecer e mitigar efeitos da ansiedade precocemente são essenciais para qualidade de vida e para prevenir maiores problemas futuros. “Quanto menos controle a gente tem e quanto mais prolongado for esse contexto de restrição da liberdade, além da ansiedade pode entrar em cena um fenômeno chamado ‘desamparo aprendido’, que se parece mais com a depressão”, afirma Fink. É uma condição em que, de tanto ser submetido a um quadro opressivo ou doloroso, o paciente torna-se mais apático e deixa de tomar atitudes para combater esse quadro. Se você identificar sinais de ansiedade, acione sua rede de amigos e familiares para relaxar e, se necessário, procure ajuda especializada.

Adaptado

<https://drauziovarella.uol.com.br>

QUESTÃO 01

O posicionamento de Fink em relação à ansiedade na quarentena é marcado por

- A) ceticismo.
- B) insipiência.
- C) presunção.
- D) falácia.
- E) proficiência.

QUESTÃO 02

O modo pelo qual as palavras se relacionam no texto é determinante para a construção de sentidos. O autor exprime ideia de consequência na seguinte frase:

- A) “Então, você pode estar se sentindo muito ansioso e não deixar transparecer.” 3º§
- B) “É uma condição em que, de tanto ser submetido a um quadro opressivo ou doloroso, o paciente torna-se mais apático [...]” 5º§
- C) “Um ponto de vista interessante a se reforçar é que essa falta de controle não é total.” 4º§
- D) “Diferentemente do estereótipo da ansiedade, nem sempre quem é ou está ansioso fica agitado, inquieto, suando frio.” 2º§
- E) “Reconhecer e mitigar efeitos da ansiedade precocemente são essenciais para qualidade de vida [...]” 5º§

QUESTÃO 03

“Se você identificar sinais de ansiedade, acione sua rede de amigos e familiares para relaxar [...]” 5º§

A vírgula foi empregada na frase acima para separar:

- A) oração subordinada adverbial antecipada.
- B) oração subordinada adjetiva explicativa.
- C) oração coordenada assindética.
- D) palavras com a mesma função sintática.
- E) termo deslocado.

QUESTÃO 04

Na frase “Estima-se que muitas pessoas sofram algum transtorno psíquico durante a pandemia.”, a forma verbal sublinhada está no modo:

- A) infinitivo.
- B) particípio.
- C) imperativo.
- D) subjuntivo.
- E) indicativo.

QUESTÃO 05

Assinale a alternativa que preenche corretamente os espaços da frase a seguir.

Informe _____ presidente _____ muitos candidatos aspiram _____ cargo de assistente social.

- A) ao – de que – ao.
- B) ao – de que – o.
- C) ao – que – ao.
- D) ao – que – o.
- E) o – de que – o.

MATEMÁTICA E RACIOCÍNIO LÓGICO

QUESTÃO 06

Raquel deseja comprar 15 litros de uma bebida vendida na seguinte embalagem:

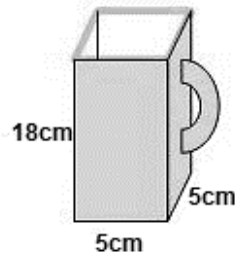

Quantas embalagens iguais a essa, no mínimo, devem ser adquiridas?

- A) 15 embalagens.
- B) 30 embalagens.
- C) 34 embalagens.
- D) 45 embalagens.
- E) 53 embalagens.

QUESTÃO 07

Uma festa tem 250 pessoas. Se para cada 20 homens, há 30 mulheres, quantos homens e quantas mulheres, há nessa festa?

- A) 100 homens e 150 mulheres.
- B) 160 homens e 90 mulheres.
- C) 125 homens e 125 mulheres.
- D) 150 homens e 100 mulheres.
- E) 90 mulheres e 160 homens.

QUESTÃO 08

Uma mercadoria, que custa R\$ 500,00 à vista, foi adquirida a prazo, com duas parcelas mensais de R\$ 270,00. A taxa de juros mensal, cobrada nessa operação, foi de:

- A) 5%.
- B) 6%.
- C) 7%.
- D) 8%.
- E) 9%.

QUESTÃO 09

Observe a sequência de números abaixo:

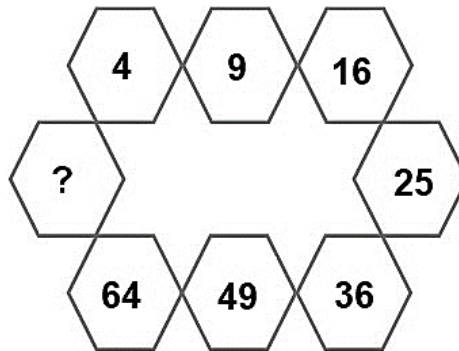

Qual será o próximo número dessa sequência?

- A) 65.
- B) 68.
- C) 72.
- D) 79.
- E) 81.

QUESTÃO 10

Observe a figura abaixo:

Considere $\pi = 3$

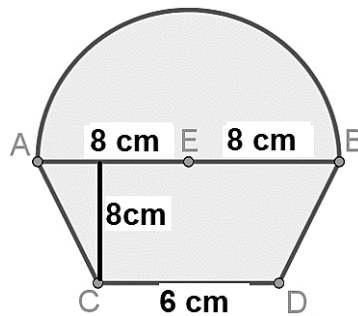

A área da figura, em cm^2 , é de:

- A) 88cm^2 .
- B) 96cm^2 .
- C) 112 cm^2 .
- D) 184 cm^2 .
- E) 208 cm^2 .

LEGISLAÇÃO EDUCACIONAL
QUESTÃO 11

De acordo com o Estatuto da Criança e do Adolescente (Lei 8069/90), a criança e o adolescente têm direito à educação, visando ao pleno desenvolvimento de sua pessoa, preparo para o exercício da cidadania e qualificação para o trabalho. É dever do Estado assegurar à criança e ao adolescente, EXCETO:

- (A) Ensino fundamental, obrigatório e gratuito, inclusive para os que a ele não tiveram acesso na idade própria.
 - (B) Atendimento em creche e pré-escola às crianças de zero a seis anos de idade.
 - (C) Progressiva extensão da obrigatoriedade e gratuidade ao ensino médio.
 - (D) Atendimento educacional especializado aos portadores de deficiência, preferencialmente na rede regular de ensino.
 - (E) Oferta de ensino noturno regular, adequado às condições do adolescente trabalhador.
-

QUESTÃO 12

De acordo com o Estatuto da Criança e do Adolescente (Lei 8069/90), é direito da criança e do adolescente ser criado e educado no seio de sua família e, excepcionalmente, em família substituta, assegurada a convivência familiar e comunitária, em ambiente que garanta seu desenvolvimento integral. Sendo assim, assinale a alternativa CORRETA.

- (A) A permanência da criança e do adolescente em programa de acolhimento institucional não se prolongará por mais de 2 (dois) anos, salvo comprovada necessidade que atenda ao seu superior interesse, devidamente fundamentada pela autoridade judiciária.
 - (B) A permanência da criança e do adolescente em programa de acolhimento institucional não se prolongará por mais de 6 (seis meses), salvo comprovada necessidade que atenda ao seu superior interesse, devidamente fundamentada pela autoridade judiciária.
 - (C) A permanência da criança e do adolescente em programa de acolhimento institucional não se prolongará por mais de 3 (três) anos, salvo comprovada necessidade que atenda ao seu superior interesse, devidamente fundamentada pela autoridade judiciária.
 - (D) A permanência da criança e do adolescente em programa de acolhimento institucional não se prolongará por mais de 18 (dezoito meses), salvo comprovada necessidade que atenda ao seu superior interesse, devidamente fundamentada pela autoridade judiciária.
 - (E) A permanência da criança e do adolescente em programa de acolhimento institucional não se prolongará por mais de 15 (quinze meses), salvo comprovada necessidade que atenda ao seu superior interesse, devidamente fundamentada pela autoridade judiciária.
-

QUESTÃO 13

Considerando o disposto no Estatuto da pessoa com deficiência, incumbe ao poder público assegurar, criar, desenvolver, implementar, incentivar, acompanhar e avaliar, EXCETO:

- (A) A adoção de práticas pedagógicas inclusivas pelos programas de formação inicial e continuada de professores e oferta de formação continuada para o atendimento educacional especializado.
 - (B) A inclusão em conteúdos curriculares, em cursos de nível superior e de educação profissional técnica e tecnológica, de temas relacionados à pessoa com deficiência nos respectivos campos de conhecimento.
 - (C) A oferta de ensino da Libras, do Sistema Braille e de uso de recursos de tecnologia assistiva, de forma a ampliar habilidades funcionais dos estudantes, promovendo sua autonomia e participação.
 - (D) A oferta de educação bilíngue, em Libras como segunda língua e na modalidade escrita da língua portuguesa como primeira língua, em escolas e classes bilíngues e em escolas inclusivas.
 - (E) A adoção de medidas individualizadas e coletivas em ambientes que maximizem o desenvolvimento acadêmico e social dos estudantes com deficiência, favorecendo o acesso, a permanência, a participação e a aprendizagem em instituições de ensino.
-

QUESTÃO 14

Os currículos da educação infantil, do ensino fundamental e do ensino médio devem ter base nacional comum, a ser complementada, em cada sistema de ensino e em cada estabelecimento escolar, por uma parte diversificada, exigida pelas características regionais e locais da sociedade, da cultura, da economia e dos educandos. Nesse sentido, assinale a afirmativa CORRETA.

- (A) O ensino da arte, especialmente em suas expressões regionais, constituirá componente curricular facultativo da educação básica.
- (B) A educação física, integrada à proposta pedagógica da escola, é componente curricular obrigatório da educação básica, sendo sua prática facultativa ao aluno que cumpra jornada de trabalho igual ou superior a doze horas.
- (C) O ensino da História do Brasil não levará em conta as contribuições das diferentes culturas e etnias para a formação do povo brasileiro, especialmente das matrizes indígena, africana e europeia.
- (D) Conteúdos relativos aos direitos humanos e à prevenção de todas as formas de violência contra a criança, o adolescente e a mulher serão incluídos, como temas transversais, nos currículos de que trata o caput deste artigo, observadas as diretrizes da legislação correspondente e a produção e distribuição de material didático adequado a cada nível de ensino.
- (E) No currículo do ensino fundamental, a partir do primeiro ano, será ofertada a língua inglesa.

QUESTÃO 15

Conforme previsto na Lei de Diretrizes e Bases da Educação Nacional (LDBEN 9394/96), a educação básica, nos níveis fundamental e médio, será organizada de acordo com as seguintes regras comuns, EXCETO:

- (A) Nos estabelecimentos que adotam a progressão regular por série, o regimento escolar pode admitir formas de progressão parcial, desde que preservada a sequência do currículo, observadas as normas do respectivo sistema de ensino.
- (B) Poderão organizar-se classes, ou turmas, com alunos de séries distintas, com níveis equivalentes de adiantamento na matéria, para o ensino de línguas estrangeiras, artes, ou outros componentes curriculares.
- (C) Os sistemas de ensino disporão sobre a oferta de educação de jovens e adultos e de ensino noturno regular, adequado às condições do educando.
- (D) A carga horária mínima anual será de duzentas horas para o ensino fundamental e para o ensino médio, distribuídas por um mínimo de oitocentos dias de efetivo trabalho escolar, excluído o tempo reservado aos exames finais, quando houver.
- (E) O controle de frequência fica a cargo da escola, conforme o disposto no seu regimento e nas normas do respectivo sistema de ensino, exigida a frequência mínima de setenta e cinco por cento do total de horas letivas para aprovação

CONHECIMENTOS PEDAGÓGICOS**QUESTÃO 16**

Leia o trecho a seguir:

Observando a estrutura de funcionamento da metodologia expositiva, verificamos que o grande trabalho do professor se concentra na exposição, o mais clara e precisa possível, a respeito do objeto de estudo, onde procura trazer para os alunos os elementos mais importantes para a compreensão do mesmo, recuperando o conhecimento acumulado pela humanidade.

Fonte: VASCONCELLOS, Celso. Construção do conhecimento em sala de aula. Libertad – Centro de Pesquisa, formação e Assessoria Pedagógica. 14ª Edição – 2002.

Originalmente, eram considerados passos didáticos na concepção teórica da educação tradicional de Herbart, EXCETO:

- (A) Preparação.
- (B) Apresentação.
- (C) Assimilação.
- (D) Generalização.
- (E) Publicação.

QUESTÃO 17

De acordo com Maria Teresa E. Mantoan, a exclusão escolar manifesta-se das mais diversas e perversas maneiras, e quase sempre o que está em jogo é a ignorância do aluno diante dos padrões de cientificidade do saber escolar. Sendo assim, assinale a alternativa INCORRETA.

- (A) O pensamento subdividido em áreas específicas é uma grande barreira para os que pretendem inovar a escola.
- (B) Toda trajetória escolar precisa ser repensada, considerando-se os efeitos cada vez mais nefastos das hiperespecializações dos saberes, que dificultam a articulação de uns com os outros e de termos igualmente uma visão do essencial e do global.
- (C) Os sistemas escolares estão montados a partir de um pensamento que recorta a realidade, que permite dividir os alunos em normais e deficientes, as modalidades de ensino em regular e especial, os professores em especialistas nesta e naquela manifestação das diferenças.
- (D) Para que uma escola seja inclusiva, é urgente que seus planos se redefinam para uma educação voltada para a cidadania global, plena, livre de preconceitos e que reconhece e valoriza as diferenças.
- (E) O ensino curricular das escolas, organizado em disciplinas, reconhece as suas interrelações, em vez de isolar, separar os conhecimentos.

QUESTÃO 18

Leia as afirmativas a seguir e marque V para verdadeiro e F para falso.

() Pela integração escolar, o aluno tem acesso às escolas por meio de um leque de possibilidades educacionais, que vai da inserção às salas de aula do ensino regular ao ensino em escolas especiais.

() O processo de integração trata de uma concepção de inserção total, porque o sistema prevê serviços educacionais unificados.

() Nas situações de integração escolar, nem todos os alunos com deficiência cabem nas turmas de ensino regular, pois há uma seleção prévia dos que estão aptos à inserção.

() O objetivo da inclusão é inserir um aluno, ou um grupo de alunos, que já foi anteriormente excluído, e o mote da integração, ao contrário, é o de não deixar ninguém no exterior do ensino regular, desde o começo da vida escolar.

A sequência CORRETA é:

(A) F – V – F – V.

(B) V – F – V – F.

(C) V – V – F – V.

(D) F – V – V – F.

(E) V – F – F – V.

QUESTÃO 19

Para falar da moralidade infantil é preciso considerar que a criança tem uma concepção do que é certo, do que é errado, do valor de verdade, do valor de mentira, completamente diferente do adulto. Nesse contexto, analise as afirmativas a seguir.

I – Para uma criança pequena, uma mentira que é considerada grave é uma mentira em que você não pode acreditar.

II – A criança considera o engano e a mentira a mesma coisa.

III – É preciso dizer para a criança o porquê de você não acreditar no que ela está dizendo e mostrar onde está a mentira no que ela falou. Explicar quais são as consequências da mentira na relação entre duas pessoas.

IV – Moralidade envolve uma série de regras e essas regras só existem porque na convivência entre as pessoas são desnecessárias.

Estão CORRETAS as afirmativas:

(A) II e IV.

(B) II, III e IV.

(C) I, III e IV.

(D) I, II e III.

(E) I, II, III e IV.

QUESTÃO 20

Leia o trecho a seguir.

Observando a estrutura de funcionamento da metodologia expositiva, verificamos que o grande trabalho do professor se concentra na exposição, o mais clara e precisa possível, a respeito do objeto de estudo, onde procura trazer para os alunos os elementos mais importantes para a compreensão do mesmo, recuperando o conhecimento acumulado pela humanidade.

Fonte: VASCONCELLOS, Celso. Construção do conhecimento em sala de aula. Libertad – Centro de Pesquisa, formação e Assessoria Pedagógica. 14ª Edição – 2002.

São considerados problemas básicos da metodologia expositiva, EXCETO:

- (A) Formação do homem crítico.
- (B) Alto risco de não aprendizagem.
- (C) Baixo nível de interação sujeito-objeto de conhecimento.
- (D) Baixo grau de probabilidade de interação.
- (E) Formação do homem passivo.

CONHECIMENTOS ESPECÍFICOS

QUESTÃO 21

Como se sabe, as primeiras civilizações eram nômades e se deslocavam conforme a necessidade de obter alimentos, de garantir a sua sobrevivência. Durante o período neolítico essa situação sofreu mudanças, promoveram-se as primeiras formas de agricultura e conseqüentemente os grupos humanos passaram a se fixar por mais tempo em uma determinada região. Sobre a arquitetura artística dessa época, chamados de monumentos megalíticos, temos como correto que:

- (A) menires, galerias cobertas que possibilitavam o acesso a uma tumba; cromlech, que são grandes pedras cravadas no chão de forma vertical; e os dólmens, que são organizados em círculo, sendo o mais conhecido o de Stonehenge.
- (B) menires, galerias cobertas que possibilitavam o acesso a uma tumba; dólmens, que são grandes pedras cravadas no chão de forma vertical; e os cromlech, que são organizados em círculo, sendo o mais conhecido o de Stonehenge.
- (C) dólmens, galerias cobertas que possibilitavam o acesso a uma tumba; menires, que são grandes pedras cravadas no chão de forma vertical; e os cromlech, que são organizados em círculo, sendo o mais conhecido o de Stonehenge.
- (D) dólmens, galerias cobertas que possibilitavam o acesso a uma tumba; cromlech, que são grandes pedras cravadas no chão de forma vertical; e os menires, que são organizados em círculo, sendo o mais conhecido o de Stonehenge.
- (E) cromlech, galerias cobertas que possibilitavam o acesso a uma tumba; dólmens, que são grandes pedras cravadas no chão de forma vertical; e os menires, que são organizados em círculo, sendo o mais conhecido o de Stonehenge.

QUESTÃO 22

Na área de linguagens, na Disciplina de Língua Portuguesa, temos a descrição da seguinte habilidade:

“A formação desse leitor-fruidor exige o desenvolvimento de habilidades, a vivência de experiências significativas e aprendizagens que, por um lado, permitam a compreensão dos modos de produção, circulação e recepção das obras e produções culturais e o desvelamento dos interesses e dos conflitos que permeiam suas condições de produção e, por outro lado, garantam a análise dos recursos linguísticos e semióticos necessária à elaboração da experiência estética pretendida”.

Dessa habilidade, especificamente, a Base Nacional Comum Curricular – BNCC, aponta algumas competências, das quais citamos:

I - Inferir a presença de valores sociais, culturais e humanos e de diferentes visões de mundo, em textos literários, reconhecendo nesses textos formas de estabelecer múltiplos olhares sobre as identidades, sociedades e culturas e considerando a autoria e o contexto social e histórico de sua produção.

II - Posicionar-se criticamente em relação a textos pertencentes a gêneros como quarta-capa, programa (de teatro, dança, exposição etc.), sinopse, resenha crítica, comentário em blog/vlog cultural etc., para selecionar obras literárias e outras manifestações artísticas (cinema, teatro, exposições, espetáculos, CD's, DVD's etc.), diferenciando as sequências descritivas e avaliativas e reconhecendo-os como gêneros que apoiam a escolha do livro ou produção cultural e consultando-os no momento de fazer escolhas, quando for o caso.

III - Participar de práticas de compartilhamento de leitura/recepção de obras literárias/ manifestações artísticas, como rodas de leitura, clubes de leitura, eventos de contação de histórias, de leituras dramáticas, de apresentações teatrais, musicais e de filmes, cineclubes, festivais de vídeo, saraus, slams, canais de booktubers, redes sociais temáticas (de leitores, de cinéfilos, de música etc.), dentre outros, tecendo, quando possível, comentários de ordem estética e afetiva e justificando suas apreciações, escrevendo comentários e resenhas para jornais, blogs e redes sociais e utilizando formas de expressão das culturas juvenis, tais como, vlogs e podcasts culturais (literatura, cinema, teatro, música), playlists comentadas, fanfics, fanzines, e-zines, fanvídeos, fanclipes, posts em fanpages, trailer honesto, vídeo-minuto, dentre outras possibilidades de práticas de apreciação e de manifestação da cultura de fãs.

Partindo da ideia de interdisciplinaridade entre Língua Portuguesa e Artes, quais das competências, citadas, podem ser desenvolvidas por ambas as disciplinas?

- (A) I e II, apenas.
- (B) I e III, apenas.
- (C) II e III, apenas.
- (D) I, II e III.
- (E) Nenhuma delas.

QUESTÃO 23

É importante que o componente curricular Arte leve em conta o diálogo entre as Linguagens do Ensino Fundamental e o diálogo com a literatura. Essa interação possibilita ao educando:

- (A) o contato e a reflexão acerca das formas estéticas híbridas, tais como as artes circenses, o cinema e a performance.
- (B) criação ficcional de tempos, espaços e sujeitos distintos de si próprios, por meio do verbal, não verbal e da ação física.
- (C) troca de experiências entre os alunos e aprimora a percepção corporal.
- (D) projetar saberes se integrem, gerando experiências de aprendizagem básicas.
- (E) um trânsito criativo, fluido e desfragmentado entre as linguagens artísticas.

QUESTÃO 24

Ao trabalhar a temática “Artes Integradas”, como alunos do Ensino Fundamental, são considerados objetos de conhecimento desse tema, exceto:

- (A) Processos de criação.
- (B) Patrimônio cultural.
- (C) Arte e tecnologia.
- (D) Materialidades.
- (E) Matrizes estéticas culturais.

QUESTÃO 25

Na composição cênica, são considerados elementos, exceto:

- (A) Trilha sonora.
- (B) Palco.
- (C) Figurinos.
- (D) Cenário.
- (E) Iluminação.

QUESTÃO 26

É correto afirmar que, em Artes, a _____ trata do apreender o que está em jogo durante o fazer artístico, processo permeado por tomadas de decisão, entraves, desafios, conflitos, negociações e inquietações.

Assinale a alternativa que preenche, corretamente, a lacuna do texto:

- (A) Criação.
- (B) Crítica.
- (C) Estesia.
- (D) Fruição.
- (E) Expressão.

QUESTÃO 27

Explorar e identificar diferentes formas de registro musical, leva o educador a desenvolver com seus alunos, temas que envolvem:

- I - notação musical tradicional.
- II - partituras criativas.
- III - procedimentos da música contemporânea.

Está correto o que se afirma em:

- (A) I e II, apenas.
- (B) I e III, apenas.
- (C) II e III, apenas.
- (D) Todos os itens.
- (E) Nenhum dos itens.

QUESTÃO 28

Uma das habilidades desenvolvidas, no ensino da linguagem artística “Teatro”, na disciplina de Artes, é explorar diferentes elementos envolvidos na composição dos acontecimentos cênicos (_____) e reconhecer seus vocabulários.

Assinale a alternativa que preenche, corretamente, a lacuna do texto:

- (A) espaços convencionais e não-convencionais.
- (B) dramaturgias, acontecimento teatral e diálogo com o teatro contemporâneo.
- (C) trabalho artístico coletivo e colaborativo.
- (D) composições, arranjos, jingles, trilhas sonoras.
- (E) figurinos, adereços, cenário, iluminação e sonoplastia.

QUESTÃO 29

No Ensino das Artes, não é uma habilidade a ser desenvolvida na disciplina:

- (A) Relacionar as práticas artísticas às diferentes dimensões da vida social, cultural, política, histórica, econômica, estética e ética.
- (B) Analisar e explorar, em projetos temáticos, as relações processuais entre diversas linguagens artísticas.
- (C) Analisar aspectos históricos, sociais e políticos da produção artística, problematizando as narrativas eurocêntricas e as diversas categorizações da arte (arte, artesanato, folclore, design etc.).
- (D) Analisar e valorizar o patrimônio cultural, material e imaterial, de culturas diversas, em especial a brasileira, incluindo suas matrizes indígenas, africanas e europeias, de diferentes épocas, e favorecendo a construção de vocabulário e repertório relativos às diferentes linguagens artísticas.
- (E) identificar e manipular diferentes tecnologias e recursos digitais para acessar, apreciar, produzir, registrar e compartilhar práticas e repertórios artísticos, de modo humano, solidário, acrítico e contemporâneo.

QUESTÃO 30

Podemos conceituar “Reflexão”, em Artes, como:

- (A) atitude de perceber, analisar e interpretar as manifestações artísticas e culturais, seja como criador, seja como leitor.
- (B) disponibilidade dos sujeitos para a relação continuada com produções artísticas e culturais oriundas das mais diversas épocas, lugares e grupos sociais.
- (C) a experiência artística com os elementos constitutivos de cada linguagem, dos seus vocabulários específicos e das suas materialidades.
- (D) sendo o corpo, em sua totalidade (emoção, percepção, intuição, sensibilidade e intelecto), o protagonista da experiência.
- (E) articular ação e pensamento propositivos, envolvendo aspectos estéticos, políticos, históricos, filosóficos, sociais, econômicos e culturais.

QUESTÃO 31

Sobre as Artes Visuais, podemos afirmar que:

I - são os processos e produtos artísticos e culturais, nos diversos tempos históricos e contextos sociais, que têm a expressão visual como elemento de comunicação.

II - se constituem como prática artística pelo pensamento e sentimento do corpo, mediante a articulação dos processos cognitivos e das experiências sensíveis implicados no movimento.

III - possibilitam aos alunos explorar múltiplas culturas visuais, dialogar com as diferenças e conhecer outros espaços e possibilidades inventivas e expressivas, de modo a ampliar os limites escolares e criar novas formas de interação artística e de produção cultural, sejam elas concretas, sejam elas simbólicas.

Está correto o que se afirma em:

- (A) I e II, apenas.
- (B) I e III, apenas.
- (C) II e III, apenas.
- (D) Todos os itens.
- (E) Nenhum dos itens.

QUESTÃO 32



Como apontado na questão anterior, o Stonehenge é um monumento megalítico, da arte pré-histórica. É localizado:

- (A) no Peru.
- (B) na Inglaterra.
- (C) na Islândia.
- (D) na Rússia.
- (E) na Nova Zelândia.

QUESTÃO 33

Sobre a arquitetura da Mesopotâmia, é incorreto afirmar que:

- (A) É a mais desenvolvida das artes daquele povo, tão notável quanto a egípcia.
- (B) Nas construções, empregavam argilas, ladrilhos e tijolos.
- (C) Desse período, o zigurate é uma torre piramidal, de base retangular, composto de vários pisos superpostos, formados por sucessivos andares, cada um menor que o anterior.
- (D) Construíram templos e palácios que eram considerados cópias dos existentes nos céus, de tijolos, por ser escassa a pedra na região.
- (E) Caracterizou-se pelo exibicionismo e pelo luxo.

QUESTÃO 34

A Pintura e Escultura egípcia obedeciam a modelos rígidos de representação da figura humana. Conforme Strickland e Boswell (2014), em muitos desenhos e entalhes em pedra, a forma humana é representada em visão frontal do olho e dos ombros e em perfil de cabeça, braços e pernas. No estudo da arte, essa concepção ficou conhecida como:

- (A) mastaba.
- (B) técnica cúbica.
- (C) pirâmide truncada.
- (D) ligação privilegiada.
- (E) lei da frontalidade.

QUESTÃO 35

Em matéria de artes plásticas os cretenses nada ignoravam, produziram obras-primas de arquitetura, escultura, pintura e cerâmica. O gosto pela expressão do belo parece ter sido instintivo nos habitantes de Creta. Temos como exemplo, na cerâmica, os vasos encontrados em Zacro, ornados com motivos do tipo:

- (A) delfins.
- (B) vegetais.
- (C) mariscos.
- (D) florais.
- (E) angelicais.

QUESTÃO 36



Partenon ou Partenão foi um templo dedicado à deusa grega Atena, construído no século V a.C. na Acrópole de Atenas, na Grécia Antiga, por iniciativa de Péricles, governante da cidade. Sobre a arte grega, é correto afirmar que o Partenon, tem características do estilo:

- (A) dórico.
- (B) bélico.
- (C) corfu.
- (D) jônico.
- (E) coríntio.

QUESTÃO 37

O Festival de Parintins acontece na cidade de Parintins, no Amazonas, desde o ano de 1965. São três dias consecutivos de desfiles e competição entre os dois bois que representam a festa, sendo eles:

- (A) Boi Garantido e Boi Bumbá.
- (B) Boi Garantido e Boi Caprichoso.
- (C) Boi Bumbá e Boi Caprichoso.
- (D) Boi Generoso e Boi Caprichoso.
- (E) Boi Generoso e Boi Bumbá.

QUESTÃO 38

Na escultura, os romanos eram muito distantes, em alguns aspectos, dos gregos. Eles possuíam um estilo mais literal, não representavam o ideal do belo, e buscavam a cópia fiel das pessoas, retratando seus traços particulares. Exemplificando, podemos citar:

I - A Coluna de ____: construída no século I da era cristã, que apresenta a luta do imperador romano com os exércitos romanos na Dácia.

II - A Coluna de ____: construída um século depois, que simbolizava a vitória dos romanos sob um povo da Alemanha do Norte.

Assinale a alternativa que preenche, correta e respectivamente, as lacunas dos itens:

- (A) Marco Aurélio; Trajano.
- (B) Augusto; Trajano.
- (C) Augusto; Marco Aurélio.
- (D) Trajano; Augusto.
- (E) Trajano; Marco Aurélio.

QUESTÃO 39

É uma dança típica do Nordeste, especialmente, das cidades de Recife e Olinda, em Pernambuco. É considerada Patrimônio Imaterial da Humanidade pela UNESCO. Trata-se do:

- (A) Frevo.
- (B) Baião.
- (C) Afoxé.
- (D) Maculelê.
- (E) Forró.

QUESTÃO 40

Observe a imagem, abaixo:



Observamos, claramente, à imagem:

- (A) Aspectos fortes da cultura popular brasileira, nascida em território nacional.
- (B) Influências europeias tradicionais sobre a cultura brasileira.
- (C) Influências de vestuário e alimentos, de matriz oriental, sobre a cultura brasileira.
- (D) Influências de religiões de matriz indiana sobre a cultura brasileira.
- (E) Influências de religiões de matriz-africana sobre a cultura brasileira