

---

**LÍNGUA PORTUGUESA**

---

**Leia o texto a seguir para responder às questões de 1 a 3.**

Ansiedade da quarentena tem relação com a falta de controle

Entre todos os sentimentos que o período de distanciamento ou até de quarentena por conta do Novo Coronavírus pode trazer, provavelmente o mais comum é a ansiedade. “Qualquer condição de baixa controlabilidade, de dificuldade de previsão do que está por vir, costuma aumentar o nível de ansiedade. Então, não é surpreendente que muitas pessoas, ou todos nós em algum nível, já estejamos experimentando sentimentos desse tipo”, explica a psicóloga clínica Júlia Daher Fink.

Diferentemente do estereótipo da ansiedade, nem sempre quem é ou está ansioso fica agitado, inquieto, suando frio. A ansiedade constitui um espectro que tem muitos sintomas menos exuberantes, e é importante conhecê-los para saber se você se encontra nessa situação. Assim, poderá tomar atitudes para aliviá-la.

No início da quarentena, pode ser que sua mente fique tomada pelo assunto. Tudo o que você pensa é relacionado a Coronavírus e o dedo coça para ver mais uma notícia sobre o problema, o que o leva a não conseguir trabalhar direito, tampouco realizar uma atividade relaxante, mesmo que não esteja agitado. Isso é dificuldade para se concentrar. “O que a gente sente privadamente não é necessariamente igual àquilo que é manifesto publicamente”, afirma a especialista. Então, você pode estar se sentindo muito ansioso e não deixar transparecer. Ou seja, se sua mente está preocupada, a ansiedade pode estar presente, mesmo que seu corpo aparente tranquilidade.

Segundo Fink, outras manifestações comuns nesse período são medo de contágio pela Covid-19, pensamentos invasivos e pessimistas, insônia e aumento ou redução da ingestão de alimentos. Na origem deles, está novamente a incerteza em relação ao futuro, fruto da falta de controle sobre a situação. Um ponto de vista interessante a se reforçar é que essa falta de controle não é total. É preciso dar valor ao que está ao nosso alcance e colocar em prática as ações que nos devolvem a sensação de controle.

[...]

Reconhecer e mitigar efeitos da ansiedade precocemente são essenciais para qualidade de vida e para prevenir maiores problemas futuros. “Quanto menos controle a gente tem e quanto mais prolongado for esse contexto de restrição da liberdade, além da ansiedade pode entrar em cena um fenômeno chamado ‘desamparo aprendido’, que se parece mais com a depressão”, afirma Fink. É uma condição em que, de tanto ser submetido a um quadro opressivo ou doloroso, o paciente torna-se mais apático e deixa de tomar atitudes para combater esse quadro. Se você identificar sinais de ansiedade, acione sua rede de amigos e familiares para relaxar e, se necessário, procure ajuda especializada.

*Adaptado*

<https://drauziovarella.uol.com.br>

---

**QUESTÃO 01**

---

O posicionamento de Fink em relação à ansiedade na quarentena é marcado por

- A) ceticismo.
- B) insipiência.
- C) presunção.
- D) falácia.
- E) proficiência.

---

**QUESTÃO 02**

---

O modo pelo qual as palavras se relacionam no texto é determinante para a construção de sentidos. O autor exprime ideia de consequência na seguinte frase:

- A) “Então, você pode estar se sentindo muito ansioso e não deixar transparecer.” 3º§
- B) “É uma condição em que, de tanto ser submetido a um quadro opressivo ou doloroso, o paciente torna-se mais apático [...]” 5º§
- C) “Um ponto de vista interessante a se reforçar é que essa falta de controle não é total.” 4º§
- D) “Diferentemente do estereótipo da ansiedade, nem sempre quem é ou está ansioso fica agitado, inquieto, suando frio.” 2º§
- E) “Reconhecer e mitigar efeitos da ansiedade precocemente são essenciais para qualidade de vida [...]” 5º§

---

**QUESTÃO 03**

---

“Se você identificar sinais de ansiedade, acione sua rede de amigos e familiares para relaxar [...]” 5º§

A vírgula foi empregada na frase acima para separar:

- A) oração subordinada adverbial antecipada.
- B) oração subordinada adjetiva explicativa.
- C) oração coordenada assindética.
- D) palavras com a mesma função sintática.
- E) termo deslocado.

---

**QUESTÃO 04**

---

Na frase “Estima-se que muitas pessoas sofram algum transtorno psíquico durante a pandemia.”, a forma verbal sublinhada está no modo:

- A) infinitivo.
- B) particípio.
- C) imperativo.
- D) subjuntivo.
- E) indicativo.

---

**QUESTÃO 05**

---

Assinale a alternativa que preenche corretamente os espaços da frase a seguir.

Informe \_\_\_\_\_ presidente \_\_\_\_\_ muitos candidatos aspiram \_\_\_\_\_ cargo de assistente social.

- A) ao – de que – ao.
- B) ao – de que – o.
- C) ao – que – ao.
- D) ao – que – o.
- E) o – de que – o.

---

**MATEMÁTICA E RACIOCÍNIO LÓGICO**

---

**QUESTÃO 06**

---

Raquel deseja comprar 15 litros de uma bebida vendida na seguinte embalagem:

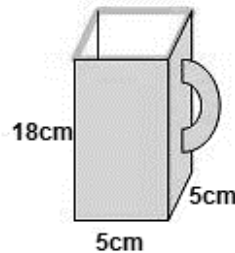

Quantas embalagens iguais a essa, no mínimo, devem ser adquiridas?

- A) 15 embalagens.
- B) 30 embalagens.
- C) 34 embalagens.
- D) 45 embalagens.
- E) 53 embalagens.

---

**QUESTÃO 07**

---

Uma festa tem 250 pessoas. Se para cada 20 homens, há 30 mulheres, quantos homens e quantas mulheres, há nessa festa?

- A) 100 homens e 150 mulheres.
- B) 160 homens e 90 mulheres.
- C) 125 homens e 125 mulheres.
- D) 150 homens e 100 mulheres.
- E) 90 mulheres e 160 homens.

---

**QUESTÃO 08**

---

Uma mercadoria, que custa R\$ 500,00 à vista, foi adquirida a prazo, com duas parcelas mensais de R\$ 270,00. A taxa de juros mensal, cobrada nessa operação, foi de:

- A) 5%.
- B) 6%.
- C) 7%.
- D) 8%.
- E) 9%.

**QUESTÃO 09**

Observe a sequência de números abaixo:

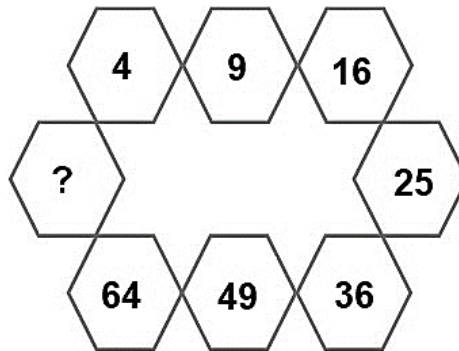

Qual será o próximo número dessa sequência?

- A) 65.
- B) 68.
- C) 72.
- D) 79.
- E) 81.

**QUESTÃO 10**

Observe a figura abaixo:

Considere  $\pi = 3$

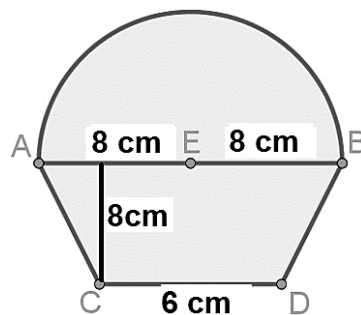

A área da figura, em  $\text{cm}^2$ , é de:

- A)  $88\text{cm}^2$ .
- B)  $96\text{cm}^2$ .
- C)  $112\text{ cm}^2$ .
- D)  $184\text{ cm}^2$ .
- E)  $208\text{ cm}^2$ .

---

**LEGISLAÇÃO EDUCACIONAL**  
**QUESTÃO 11**

---

De acordo com o Estatuto da Criança e do Adolescente (Lei 8069/90), a criança e o adolescente têm direito à educação, visando ao pleno desenvolvimento de sua pessoa, preparo para o exercício da cidadania e qualificação para o trabalho. É dever do Estado assegurar à criança e ao adolescente, EXCETO:

- (A) Ensino fundamental, obrigatório e gratuito, inclusive para os que a ele não tiveram acesso na idade própria.
  - (B) Atendimento em creche e pré-escola às crianças de zero a seis anos de idade.
  - (C) Progressiva extensão da obrigatoriedade e gratuidade ao ensino médio.
  - (D) Atendimento educacional especializado aos portadores de deficiência, preferencialmente na rede regular de ensino.
  - (E) Oferta de ensino noturno regular, adequado às condições do adolescente trabalhador.
- 

**QUESTÃO 12**

---

De acordo com o Estatuto da Criança e do Adolescente (Lei 8069/90), é direito da criança e do adolescente ser criado e educado no seio de sua família e, excepcionalmente, em família substituta, assegurada a convivência familiar e comunitária, em ambiente que garanta seu desenvolvimento integral. Sendo assim, assinale a alternativa CORRETA.

- (A) A permanência da criança e do adolescente em programa de acolhimento institucional não se prolongará por mais de 2 (dois) anos, salvo comprovada necessidade que atenda ao seu superior interesse, devidamente fundamentada pela autoridade judiciária.
  - (B) A permanência da criança e do adolescente em programa de acolhimento institucional não se prolongará por mais de 6 (seis meses), salvo comprovada necessidade que atenda ao seu superior interesse, devidamente fundamentada pela autoridade judiciária.
  - (C) A permanência da criança e do adolescente em programa de acolhimento institucional não se prolongará por mais de 3 (três) anos, salvo comprovada necessidade que atenda ao seu superior interesse, devidamente fundamentada pela autoridade judiciária.
  - (D) A permanência da criança e do adolescente em programa de acolhimento institucional não se prolongará por mais de 18 (dezoito meses), salvo comprovada necessidade que atenda ao seu superior interesse, devidamente fundamentada pela autoridade judiciária.
  - (E) A permanência da criança e do adolescente em programa de acolhimento institucional não se prolongará por mais de 15 (quinze meses), salvo comprovada necessidade que atenda ao seu superior interesse, devidamente fundamentada pela autoridade judiciária.
- 

**QUESTÃO 13**

---

Considerando o disposto no Estatuto da pessoa com deficiência, incumbe ao poder público assegurar, criar, desenvolver, implementar, incentivar, acompanhar e avaliar, EXCETO:

- (A) A adoção de práticas pedagógicas inclusivas pelos programas de formação inicial e continuada de professores e oferta de formação continuada para o atendimento educacional especializado.
  - (B) A inclusão em conteúdos curriculares, em cursos de nível superior e de educação profissional técnica e tecnológica, de temas relacionados à pessoa com deficiência nos respectivos campos de conhecimento.
  - (C) A oferta de ensino da Libras, do Sistema Braille e de uso de recursos de tecnologia assistiva, de forma a ampliar habilidades funcionais dos estudantes, promovendo sua autonomia e participação.
  - (D) A oferta de educação bilíngue, em Libras como segunda língua e na modalidade escrita da língua portuguesa como primeira língua, em escolas e classes bilíngues e em escolas inclusivas.
  - (E) A adoção de medidas individualizadas e coletivas em ambientes que maximizem o desenvolvimento acadêmico e social dos estudantes com deficiência, favorecendo o acesso, a permanência, a participação e a aprendizagem em instituições de ensino.
-

---

**QUESTÃO 14**

---

Os currículos da educação infantil, do ensino fundamental e do ensino médio devem ter base nacional comum, a ser complementada, em cada sistema de ensino e em cada estabelecimento escolar, por uma parte diversificada, exigida pelas características regionais e locais da sociedade, da cultura, da economia e dos educandos. Nesse sentido, assinale a afirmativa CORRETA.

- (A) O ensino da arte, especialmente em suas expressões regionais, constituirá componente curricular facultativo da educação básica.
- (B) A educação física, integrada à proposta pedagógica da escola, é componente curricular obrigatório da educação básica, sendo sua prática facultativa ao aluno que cumpra jornada de trabalho igual ou superior a doze horas.
- (C) O ensino da História do Brasil não levará em conta as contribuições das diferentes culturas e etnias para a formação do povo brasileiro, especialmente das matrizes indígena, africana e europeia.
- (D) Conteúdos relativos aos direitos humanos e à prevenção de todas as formas de violência contra a criança, o adolescente e a mulher serão incluídos, como temas transversais, nos currículos de que trata o caput deste artigo, observadas as diretrizes da legislação correspondente e a produção e distribuição de material didático adequado a cada nível de ensino.
- (E) No currículo do ensino fundamental, a partir do primeiro ano, será ofertada a língua inglesa.

---

**QUESTÃO 15**

---

Conforme previsto na Lei de Diretrizes e Bases da Educação Nacional (LDBEN 9394/96), a educação básica, nos níveis fundamental e médio, será organizada de acordo com as seguintes regras comuns, EXCETO:

- (A) Nos estabelecimentos que adotam a progressão regular por série, o regimento escolar pode admitir formas de progressão parcial, desde que preservada a sequência do currículo, observadas as normas do respectivo sistema de ensino.
- (B) Poderão organizar-se classes, ou turmas, com alunos de séries distintas, com níveis equivalentes de adiantamento na matéria, para o ensino de línguas estrangeiras, artes, ou outros componentes curriculares.
- (C) Os sistemas de ensino disporão sobre a oferta de educação de jovens e adultos e de ensino noturno regular, adequado às condições do educando.
- (D) A carga horária mínima anual será de duzentas horas para o ensino fundamental e para o ensino médio, distribuídas por um mínimo de oitocentos dias de efetivo trabalho escolar, excluído o tempo reservado aos exames finais, quando houver.
- (E) O controle de frequência fica a cargo da escola, conforme o disposto no seu regimento e nas normas do respectivo sistema de ensino, exigida a frequência mínima de setenta e cinco por cento do total de horas letivas para aprovação

---

**CONHECIMENTOS PEDAGÓGICOS****QUESTÃO 16**

---

Leia o trecho a seguir:

*Observando a estrutura de funcionamento da metodologia expositiva, verificamos que o grande trabalho do professor se concentra na exposição, o mais clara e precisa possível, a respeito do objeto de estudo, onde procura trazer para os alunos os elementos mais importantes para a compreensão do mesmo, recuperando o conhecimento acumulado pela humanidade.*

Fonte: VASCONCELLOS, Celso. Construção do conhecimento em sala de aula. Libertad – Centro de Pesquisa, formação e Assessoria Pedagógica. 14ª Edição – 2002.

Originalmente, eram considerados passos didáticos na concepção teórica da educação tradicional de Herbart, EXCETO:

- (A) Preparação.
- (B) Apresentação.
- (C) Assimilação.
- (D) Generalização.
- (E) Publicação.

---

**QUESTÃO 17**

---

De acordo com Maria Teresa E. Mantoan, a exclusão escolar manifesta-se das mais diversas e perversas maneiras, e quase sempre o que está em jogo é a ignorância do aluno diante dos padrões de cientificidade do saber escolar. Sendo assim, assinale a alternativa INCORRETA.

- (A) O pensamento subdividido em áreas específicas é uma grande barreira para os que pretendem inovar a escola.
- (B) Toda trajetória escolar precisa ser repensada, considerando-se os efeitos cada vez mais nefastos das hiperespecializações dos saberes, que dificultam a articulação de uns com os outros e de termos igualmente uma visão do essencial e do global.
- (C) Os sistemas escolares estão montados a partir de um pensamento que recorta a realidade, que permite dividir os alunos em normais e deficientes, as modalidades de ensino em regular e especial, os professores em especialistas nesta e naquela manifestação das diferenças.
- (D) Para que uma escola seja inclusiva, é urgente que seus planos se redefinam para uma educação voltada para a cidadania global, plena, livre de preconceitos e que reconhece e valoriza as diferenças.
- (E) O ensino curricular das escolas, organizado em disciplinas, reconhece as suas interrelações, em vez de isolar, separar os conhecimentos.

---

**QUESTÃO 18**

---

Leia as afirmativas a seguir e marque V para verdadeiro e F para falso.

( ) Pela integração escolar, o aluno tem acesso às escolas por meio de um leque de possibilidades educacionais, que vai da inserção às salas de aula do ensino regular ao ensino em escolas especiais.

( ) O processo de integração trata de uma concepção de inserção total, porque o sistema prevê serviços educacionais unificados.

( ) Nas situações de integração escolar, nem todos os alunos com deficiência cabem nas turmas de ensino regular, pois há uma seleção prévia dos que estão aptos à inserção.

( ) O objetivo da inclusão é inserir um aluno, ou um grupo de alunos, que já foi anteriormente excluído, e o mote da integração, ao contrário, é o de não deixar ninguém no exterior do ensino regular, desde o começo da vida escolar.

A sequência CORRETA é:

(A) F – V – F – V.

(B) V – F – V – F.

(C) V – V – F – V.

(D) F – V – V – F.

(E) V – F – F – V.

---

**QUESTÃO 19**

---

Para falar da moralidade infantil é preciso considerar que a criança tem uma concepção do que é certo, do que é errado, do valor de verdade, do valor de mentira, completamente diferente do adulto. Nesse contexto, analise as afirmativas a seguir.

I – Para uma criança pequena, uma mentira que é considerada grave é uma mentira em que você não pode acreditar.

II – A criança considera o engano e a mentira a mesma coisa.

III – É preciso dizer para a criança o porquê de você não acreditar no que ela está dizendo e mostrar onde está a mentira no que ela falou. Explicar quais são as consequências da mentira na relação entre duas pessoas.

IV – Moralidade envolve uma série de regras e essas regras só existem porque na convivência entre as pessoas são desnecessárias.

Estão CORRETAS as afirmativas:

(A) II e IV.

(B) II, III e IV.

(C) I, III e IV.

(D) I, II e III.

(E) I, II, III e IV.



---

**QUESTÃO 20**

---

Leia o trecho a seguir.

*Observando a estrutura de funcionamento da metodologia expositiva, verificamos que o grande trabalho do professor se concentra na exposição, o mais clara e precisa possível, a respeito do objeto de estudo, onde procura trazer para os alunos os elementos mais importantes para a compreensão do mesmo, recuperando o conhecimento acumulado pela humanidade.*

Fonte: VASCONCELLOS, Celso. Construção do conhecimento em sala de aula. Libertad – Centro de Pesquisa, formação e Assessoria Pedagógica. 14ª Edição – 2002.

São considerados problemas básicos da metodologia expositiva, EXCETO:

- (A) Formação do homem crítico.
- (B) Alto risco de não aprendizagem.
- (C) Baixo nível de interação sujeito-objeto de conhecimento.
- (D) Baixo grau de probabilidade de interação.
- (E) Formação do homem passivo.

---

**CONHECIMENTOS ESPECÍFICOS**

---

**QUESTÃO 21**

---

Entre os princípios pelos quais o Ensino deverá ser ministrado, de acordo com a Lei de Diretrizes e Bases da Educação - LDB, encontra-se o **RESPEITO**:

- (A) do ensino público em estabelecimentos oficiais.
- (B) das pessoas surdas, surdo-cegas e com deficiência auditiva.
- (C) à liberdade e apreço à tolerância.
- (D) do ensino público, na forma desta Lei e da legislação dos sistemas de ensino.
- (E) da experiência extraescolar.

---

**QUESTÃO 22**

---

Considere a alternativa incorreta com base na LDB:

- (A) É dever do estado assegurar educação infantil gratuita às crianças de até 5 (cinco) anos de idade.
- (B) É dever do estado assegurar vaga na escola pública de educação infantil ou de ensino fundamental mais próxima de sua residência a toda criança a partir do dia em que completar 5 (cinco) anos de idade.
- (C) É incumbência da União estabelecer, em colaboração com os Estados, o Distrito Federal e os Municípios, competências e diretrizes para a educação infantil, o ensino fundamental e o ensino médio, que nortearão os currículos e seus conteúdos mínimos, de modo a assegurar formação básica comum.
- (D) Os municípios devem oferecer a educação infantil em creches e pré-escolas, e, com prioridade, o ensino fundamental, permitida a atuação em outros níveis de ensino somente quando estiverem atendidas plenamente as necessidades de sua área de competência e com recursos acima dos percentuais mínimos vinculados pela Constituição Federal à manutenção e desenvolvimento do ensino.
- (E) No Distrito Federal, as instituições de educação infantil, criadas e mantidas pela iniciativa privada, integram seu sistema de ensino.

---

**QUESTÃO 23**

---

Participar da vida política, na forma da lei, bem como brincar, praticar esportes e divertir-se, são aspectos, trazidos pelo Estatuto da Criança e do Adolescente - ECA, pertinente à/ao:

- (A) Garantia de segurança.
- (B) Garantia de acolhida.
- (C) Garantia de prioridade.
- (D) Direito ao respeito.
- (E) Direito à liberdade.

---

**QUESTÃO 24**

---

De acordo com o ECA, ao adolescente até \_\_\_\_\_ anos de idade é assegurada bolsa de aprendizagem.

- (A) 12
- (B) 13
- (C) 14
- (D) 15
- (E) 16

---

**QUESTÃO 25**

---

O Ministério da Educação – MEC relata que a instituição de educação infantil deve tornar acessível a todas as crianças que a frequentam, indiscriminadamente, elementos da cultura que:

- (A) hierarquizam os profissionais e instituições que atuam com as crianças pequenas e/ou aqueles que trabalham com as maiores
- (B) ocorrem de maneira individual no processo de desenvolvimento infantil.
- (C) propiciam situações de cuidados e brincadeiras.
- (D) enriquecem o seu desenvolvimento e inserção social.
- (E) incorporem de maneira integrada as funções de educar e cuidar.

---

**QUESTÃO 26**

---

Leia:

Para cuidar é preciso antes de tudo estar comprometido com o outro, com sua singularidade, ser solidário com suas necessidades, confiando em suas capacidades. Disso depende \_\_\_\_\_ entre quem cuida e quem é cuidado.

Fonte: [http://portal.mec.gov.br/seb/arquivos/pdf/rcnei\\_vol1.pdf](http://portal.mec.gov.br/seb/arquivos/pdf/rcnei_vol1.pdf)

Assinale a alternativa que preenche, corretamente, a lacuna do texto:

- (A) várias formas de comunicação
- (B) concepções de desenvolvimento e aprendizagem infantis.
- (C) identificar suas necessidades e priorizá-las.
- (D) pistas importantes sobre a qualidade.
- (E) a construção de um vínculo.

---

**QUESTÃO 27**

---

Sobre o Brincar, na Educação Infantil, é incorreto afirmar que:

- (A) A brincadeira é uma linguagem infantil que mantém um vínculo essencial com aquilo que é o “não-brincar”.
- (B) Se a brincadeira é uma ação que ocorre no plano da imaginação isto implica que aquele que brinca tenha não domine a linguagem simbólica.
- (C) No ato de brincar, os sinais, os gestos, os objetos e os espaços valem e significam outra coisa daquilo que aparentam ser.
- (D) Ao brincar as crianças recriam e repensam os acontecimentos que lhes deram origem, sabendo que estão brincando.
- (E) A brincadeira favorece a autoestima das crianças, auxiliando-as a superar progressivamente suas aquisições de forma criativa.

---

**QUESTÃO 28**

---

Pelos princípios da Escola Ativa, para se trabalhar o eixo \_\_\_\_\_, o Educador poderá trabalhar, desde o início da escolaridade, com os textos que pertencem à tradição oral. São textos que as crianças normalmente conhecem, gostam de cantar ou recitar, e memorizam com muita facilidade.

Assinale a alternativa que preenche, corretamente, a lacuna do texto:

- (A) Leitura.
- (B) Desenvolvimento da Oralidade.
- (C) Produção de Textos Escritos.
- (D) Compreensão e Valorização da Cultura Escrita.
- (E) Apropriação do Sistema De Escrita.

---

**QUESTÃO 29**

---

Observe a imagem:



Fonte: <https://br.depositphotos.com/stock-photos/fantoches.html>

Sobre os fantoches de mão na Educação Infantil, podemos afirmar que:

- I - a linguagem oral e gestual oferecem vários níveis de organização a serem utilizados para brincar.
- II – favorecem os conteúdos sociais, como papéis, situações, valores e atitudes que se referem à forma como o universo social se constrói.
- III – promovem a relação com os objetos e suas propriedades físicas assim como a combinação e associação entre eles.

Está correto o que se afirma em:

- (A) I e II, apenas.
- (B) I e III, apenas.
- (C) II e III, apenas.
- (D) Todos os itens.
- (E) Nenhum dos itens.

---

**QUESTÃO 30**

---

A Escola Ativa baseia os conhecimentos ligados à Alfabetização e Letramento em 5 eixos. Ao trabalhar \_\_\_\_\_, o educador, está introduzindo seus educandos no mundo letrado. Trata-se do processo de letramento que não deve ser trabalhado separado do trabalho específico da alfabetização. É preciso investir nos dois ao mesmo tempo.

Assinale a alternativa que preenche, corretamente, a lacuna do texto:

- (A) Leitura.
- (B) Desenvolvimento da Oralidade.
- (C) Produção de Textos Escritos.
- (D) Compreensão e Valorização da Cultura Escrita.
- (E) Apropriação do Sistema De Escrita.

---

**QUESTÃO 31**

---

Qual das alternativas, abaixo, não discorre, adequadamente, sobre um ambiente alfabetizador?

- (A) É fazer da sala de aula um espaço onde ricos estímulos de aprendizagem estejam sempre presentes.
- (B) É um ambiente que promove um conjunto de situações de uso real de leitura e de escrita.
- (C) É um ambiente em que os educandos têm a oportunidade de participar.
- (D) Um ambiente alfabetizador possui variedades de textos, com ou sem funções sociais.
- (E) Um ambiente alfabetizador é aquele que tem diferentes tipos de texto que são consultados frequentemente, e devem ser substituídos de acordo com sua funcionalidade, além de estarem ao alcance do grupo.

---

**QUESTÃO 32**

---

Os princípios de Alfabetização e Letramento da Escola Ativa versam sobre a necessidade de reavivar a confiança nas capacidades dos alunos de dar conta dos desafios e dificuldades que terão de vencer. Fator relevante em qualquer processo de aprendizagem é:

- (A) a formação docente.
- (B) trabalhar a autoestima.
- (C) o embasamento teórico.
- (D) favorecer leitura significativa.
- (E) mudar processos didáticos, frequentemente.

---

**QUESTÃO 33**

---

Identificar os conhecimentos prévios e saber explorá-los é fundamental para qualquer aprendizagem. Logo, no processo de Alfabetização e Letramento, o Educador deve:

- (A) Capacitar-se.
- (B) Promover leitura e escrita prazerosa.
- (C) Propor intervenções conscientizadoras.
- (D) Propor intervenções problematizadoras.
- (E) Realizar Diagnósticos.

---

**QUESTÃO 34**

---

São Fatos conceituais observados no nível \_\_\_\_\_: a criança pensa que é possível ler nomes diferentes com grafias iguais. Elas ainda não conseguem entender que o que a escrita representa no papel são os sons da fala.

Assinale a alternativa que preenche, corretamente, a lacuna do texto:

- (A) silábico.
- (B) alfabético.
- (C) silábico-alfabético.
- (D) pré-alfabético.
- (E) pré-silábico.

---

**QUESTÃO 35**

---

Com relação ao nível silábico-alfabético, temos que:

I - apresenta-se como uma transição entre o nível silábico e o nível alfabético.

II - diante dos conflitos da hipótese silábica, a criança descobre que o esquema de uma letra para cada sílaba não funciona e, assim, procura acrescentar letras à escrita da fase anterior.

III – é comum nessa fase a omissão de letras, que, de acordo com Emilia Ferrero, trata-se de um leve retrocesso, que sempre deve ser corrigido e não estimulado.

Está correto o que se afirma em:

- (A) I e II, apenas.
- (B) I e III, apenas.
- (C) II e III, apenas.
- (D) Todos os itens.
- (E) Nenhum dos itens.

---

**QUESTÃO 36**

---

Sobre as Estratégias de Leitura, responda verdadeiro (V) ou falso (F) e assinale a alternativa que traz a sequência correta:

(\_\_\_) Verificação: confirmação e checagem das demais estratégias na medida em que se lê.

(\_\_\_) Antecipação: utilização durante a leitura do que é útil para a interpretação do texto, desprezando o que não é importante.

(\_\_\_) Seleção: não está escrito no texto. Vai se confirmando ou não, de acordo com a leitura.

- (A) V – V – F.
- (B) V – F – F.
- (C) V – V – V.
- (D) F – V – V.
- (E) F – V – F.

---

**QUESTÃO 37**

---

Aprender as correspondências que existem entre sons da linguagem e os signos, ou os conjuntos de signos gráficos, é a estratégia de leitura denominada:

- (A) Identificar.
- (B) Codificar.
- (C) Decodificar.
- (D) Inferência.
- (E) Aferência.

---

**QUESTÃO 38**

---

Ao trabalhar com livros na Educação Infantil, uma proposta do Educador, que possibilite inserir os educandos em situações em que a escrita apareça de forma dinâmica, para atender às suas diferentes funções sociais, tem como foco de aprendizagem:

- (A) Letramento.
- (B) Diversidade textual.
- (C) Gêneros textuais.
- (D) Aquisição do sistema de escrita alfabético.
- (E) Construção do sistema de escrita alfabético.

---

**QUESTÃO 39**

---



Ana Maria Machado é escritora e jornalista, e foi a primeira autora de literatura infantil a fazer parte da Academia Brasileira de Letras. Seu primeiro livro de literatura infantil publicado, em 1977, foi:

- (A) Menina Bonita do Laço de Fita.
- (B) Marcelo, Marmelo, Martelo.
- (C) O Primeiro Menino.
- (D) Poemas para Ler com Palmas.
- (E) Bento que Bento é o Frade.

---

**QUESTÃO 40**

---



Natural de Pelotas, no Rio Grande do Sul, Lygia Bojunga iniciou sua trajetória na literatura infantil no ano de 1972, com o lançamento do livro “Os Colegas”. Em sua carreira, recebeu importantes troféus como o Prêmio Jabuti, o Prêmio Hans Christian Andersen, onde foi a primeira mulher fora dos Estados Unidos e Europa a conquistá-lo. Além deles, no ano de 2004, a escritora recebeu de Vitória, princesa da Suécia, o Prêmio Astrid Lindgren de Literatura pelo conjunto de toda sua obra.

Fonte: <https://www.dentrodahistoria.com.br/blog/literatura/autores-literatura-infantil-brasileira/>

Um dos tradicionais livros da Literatura Infanto-juvenil, de Lygia Bojunga é:

- (A) Drufs.
- (B) Histórias Trazidas por um Cavalo-marinho.
- (C) Rita, não grita!
- (D) A Bolsa Amarela.
- (E) Agora Eu Sou.