



UNIVERSIDADE DO ESTADO DO RIO DE JANEIRO - UERJ

## CONCURSO PÚBLICO

# MAQUINARIA

ASSISTENTE EM ARTES / TÉCNICO UNIVERSITÁRIO I (102)

### INSTRUÇÕES

Você recebeu o seguinte material:

- Um CADERNO DE QUESTÕES constituído de **quarenta** questões de múltipla escolha, com **quatro** alternativas cada, e **uma** opção correta;
- Um CARTÃO RESPOSTA personalizado.

- 1) Após a autorização para o início da prova, confira o material recebido, verificando se a sequência da numeração das questões e a paginação estão corretas. Caso contenha alguma irregularidade, comunique a um dos fiscais.
- 2) Confira, no CARTÃO RESPOSTA, se seu nome, número de inscrição, cargo escolhido e demais dados pessoais estão corretos.
- 3) O CADERNO DE QUESTÕES poderá ser utilizado para anotações, mas somente as respostas assinaladas no CARTÃO RESPOSTA serão objeto de correção.
- 4) Leia atentamente cada enunciado e assinale, no CARTÃO RESPOSTA, a alternativa que responde, corretamente, a cada uma das questões.
- 5) O candidato terá **quatro horas** para realização da prova.
- 6) Após o término da prova, entregue ao fiscal o CARTÃO RESPOSTA e o CADERNO DE QUESTÕES.
- 7) Por motivo de segurança, o candidato só poderá se ausentar, definitivamente do recinto das provas após uma hora contada a partir de seu início.
- 8) O CADERNO DE QUESTÕES somente poderá ser levado pelo candidato faltando uma hora para término da prova.
- 9) Os três últimos candidatos só poderão deixar o local de prova depois que o último entregar seu CARTÃO RESPOSTA.

Todos os casos e nomes utilizados nas provas do CEPUERJ são fictícios. Qualquer semelhança com casos reais constitui mera coincidência.



## LÍNGUA PORTUGUESA

### Continho

Era uma vez um menino triste, magro e barrigudinho, do sertão de Pernambuco. Na soalheira danada de meio-dia, ele estava sentado na poeira do caminho, imaginando bobagem, quando passou um gordo vigário a cavalo:

- Você aí, menino, para onde vai essa estrada?
- Ela não vai não: nós é que vamos nela.
- Engraçadinho duma figa! Como você se chama?
- Eu não me chamo não, os outros é que me chamam de Zé.

Paulo Campos Mendes

**1)** O tom humorístico predominante no texto é construído com base no(a):

- a) forma metafórica que o enunciador inicia o diálogo dentro do texto
- b) maneira como o mais velho interpela o menino durante a conversa
- c) sentido literal como o menino compreende e responde ao interlocutor
- d) diálogo curto e objetivo entre os interlocutores que constroem o discurso

**2)** “Na soalheira danada de meio-dia...” Nesse contexto, o termo sublinhado pode ser substituído, sem prejuízo de sentido, por:

- a) telha
- b) calor
- c) soleira
- d) frescor

**3)** O modo discursivo predominante no texto é o:

- a) argumentativo
- b) dissertativo
- c) descritivo
- d) narrativo

**4)** A presença de diálogos determina o que se pode nomear, linguisticamente, de discurso:

- a) citado
- b) direto
- c) indireto
- d) indireto livre

**5)** “... do sertão de Pernambuco.” A expressão sublinhada tem função sintática igual à palavra/expressão sublinhada em:

- a) “... um gordo vigário a cavalo...”
- b) “... para onde vai essa estrada?”
- c) “... imaginando bobagem...”
- d) “... chamam de Zé.”

ORGANIZADOR

6) É possível observar marca de oralidade no fragmento:

- a) “Ele estava sentado...”
- b) “Como você se chama?”
- c) “Eu não me chamo não...”
- d) “Era uma vez um menino triste...”

7) “... imaginando bobagem, quando passou um gordo vigário...” A conjunção sublinhada tem valor semântico de:

- a) consequência
- b) finalidade
- c) causa
- d) tempo

8) “... os outros é que me chamam de Zé.” O sujeito sublinhado é classificado sintaticamente como:

- a) simples
- b) composto
- c) inexistente
- d) indeterminado

### RACIOCÍNIO LÓGICO

Leia as informações a seguir para responder as questões 9 e 10:

Num teatro, os assentos são identificados por um código que é formado por uma vogal seguida por dois algarismos, sendo que o primeiro não pode ser igual a zero.

9) João vai assistir a um espetáculo nesse teatro e compra um ingresso aleatoriamente. A probabilidade de o código do ingresso de João ser formado pela letra A ou pela letra E, seguida de um número com os dois algarismos iguais é de:

- a) 2%
- b) 4%
- c) 20%
- d) 40%

10) Alguns minutos antes do espetáculo começar, foi observado que todos os assentos estavam ocupados, exceto aqueles com as seguintes características:

- O código iniciava pela letra A;
- O algarismo das dezenas era menor que o das unidades.

Assim, o número de assentos que **NÃO** estavam ocupados era igual a:

- a) 36
- b) 45
- c) 48
- d) 54

ORGANIZADOR

**11)** Numa floresta, o leão dorme enquanto a preguiça está acordada, e está acordado enquanto a preguiça dorme. Além disso, o leão dorme tanto numa semana, quanto a preguiça dorme em um dia. Considerando esses fatos, conclui-se que:

- a) a preguiça dorme 21 horas por semana
- b) a preguiça dorme três horas por dia
- c) o leão dorme 35 horas por semana
- d) o leão dorme três horas por dia

**12)** Leia a proposição a seguir:

Se João passar no concurso, então ele viajará para a Europa.

Assim, pode-se concluir que:

- a) João viajará para a Europa somente se passar no concurso
- b) se João não passar no concurso, então ele não viajará para a Europa
- c) passar no concurso é uma condição necessária para João viajar para a Europa
- d) passar no concurso é uma condição suficiente para João viajar para a Europa

**13)** Para a encenação de uma peça, o diretor pediu que fosse construído um palco com um círculo sobreposto a um quadrado, de modo que ambos tivessem o mesmo centro, conforme sugere o desenho abaixo:

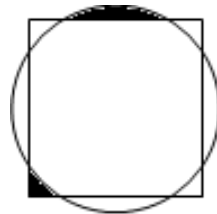

Considerando que as regiões sombreadas têm a mesma área, e que a área ocupada pelo círculo é igual a 1, a área do quadrado será igual a:

- a) 0,75
- b) 1,00
- c) 1,25
- d) 1,50

ORGANIZADOR

**14)** No Departamento Cultural da UERJ, os servidores que trabalham no setor de produção falam, pelo menos, uma das três línguas: português, inglês ou espanhol. Nenhum desses servidores fala outra língua diferente das que foram citadas. O coordenador do setor observou que, entre esses servidores:

- Nove falam português;
- Oito falam inglês;
- Sete falam espanhol;
- Cinco falam inglês e português;
- Quatro falam inglês e espanhol;
- Três falam espanhol e português;
- Apenas dois falam as três línguas.

Portanto, o número de servidores do Departamento Cultural que trabalham na produção e não falam português é igual a:

- a) 5
- b) 8
- c) 16
- d) 19

**15)** Para a realização de uma determinada cena, o diretor de uma peça pediu para o operador de luz acender um painel luminoso que possui oito lâmpadas de cores diferentes, de modo que pelo menos uma das lâmpadas fique acesa durante toda a cena. Conseqüentemente, o número de possibilidades distintas que o operador tem para atender essa solicitação é igual a:

- a) 28
- b) 64
- c) 255
- d) 256

**16)** A equipe de operadores de som do Departamento Cultural é formada por três profissionais, cuja média aritmética das idades é igual a 40 anos. Foi contratado mais um operador e, com isso, a média de idade da equipe caiu para 38 anos. Logo, a idade do operador contratado é, em anos, equivalente a:

- a) 30
- b) 36
- c) 32
- d) 38

ORGANIZADOR

**CONHECIMENTO TÉCNICO**

17) Analise as imagens a seguir:

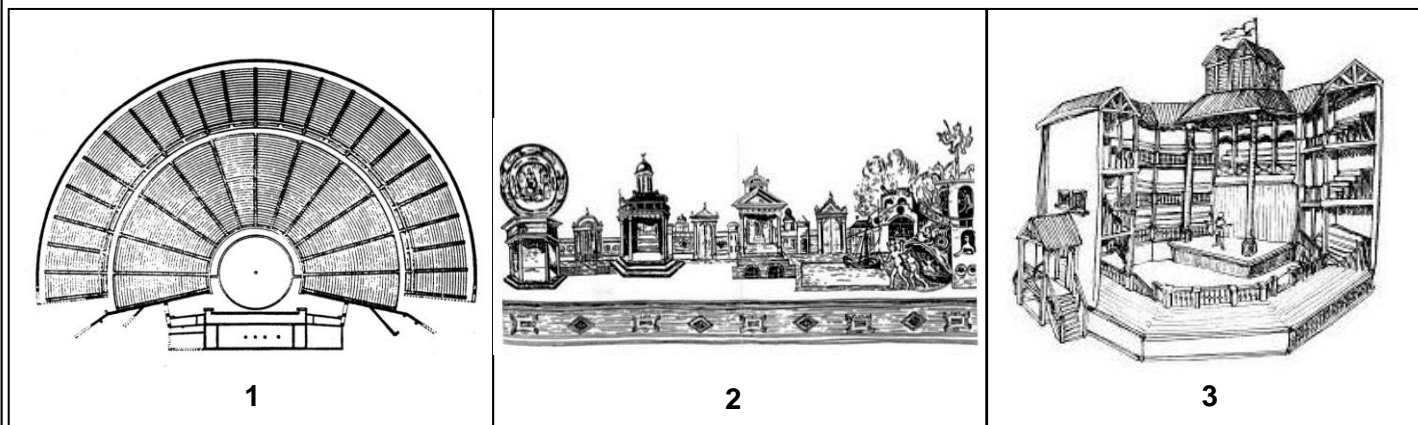

Correspondem, respectivamente, às imagens 1, 2 e 3, os teatros:

- a) grego / romano / barroco
- b) romano / medieval / italiano
- c) semiarena / de rua / italiano
- d) grego / medieval / elisabetano

18) O instrumento de desenho técnico utilizado para desenhar objetos em escala ou facilitar a leitura das medidas de desenhos representados em escala é o(a):

- a) escalímetro
- b) compasso
- c) régua “T”
- d) metro

19) Segundo a NBR 6492, existem escalas de redução recomendadas para a representação de projetos de arquitetura. A área de cenografia utiliza-se da linguagem de representação da arquitetura. Por isso, as escalas mais utilizadas são:

- a) 1:10, 1:30 e 1:60
- b) 1:20, 1:21 e 1:22
- c) 1:20, 1:25 e 1:50
- d) 1:2, 1:5 e 1:10

ORGANIZADOR

**20)** As imagens a seguir representam objetos muito utilizados na marcenaria:

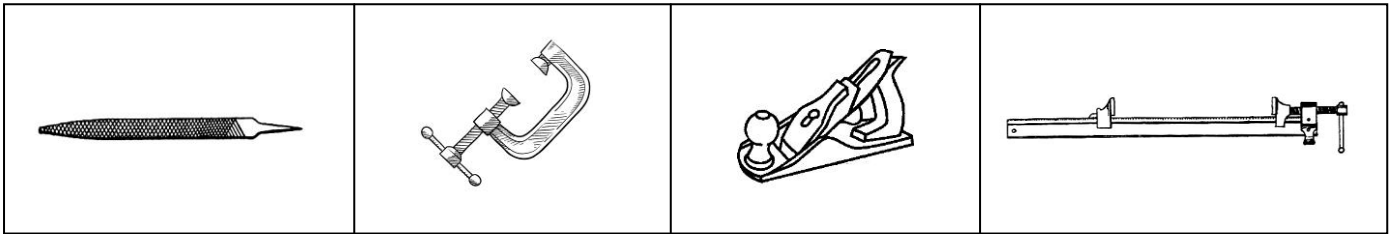

Essas imagens correspondem, da esquerda para a direita respectivamente, ao(à):

- a) plaina / sargento / lima / grampo
- b) lima / grampo / plaina / sargento
- c) grampo / plaina / sargento / lima
- d) sargento / lima / grampo / plaina

**21)** O nome que se dá ao conjunto de folhas descascadas, faqueadas ou serradas, e coladas, em número ímpar, uma sobre a outra, com as fibras cruzadas, é o de madeira:

- a) compensada
- b) entrelaçada
- c) folheada
- d) fibrada

**22)** Linóleo é um tapete formado por várias passadeiras, usado especialmente para dança. Por isso, sua fixação ao piso do teatro é de extrema importância para a segurança dos bailarinos. Pensando na preservação do madeiramento do palco, essa fixação será feita com fita:

- a) dupla face diretamente sobre o piso e sobre ela cola de contato
- b) crepe diretamente sobre o piso e sobre ela fita dupla face
- c) crepe diretamente sobre o piso e sobre ela cola branca
- d) dupla face e sobre ela fazer a fixação com grampeador

**23)** Entre as atribuições inerentes à maquinaria encontram-se as seguintes atividades:

- a) efetuar a montagem de som dos eventos, observando a regulamentação vigente, não ultrapassando 60dB durante o dia e 55dB durante a noite; zelar pela conservação dos equipamentos
- b) efetuar as montagens de som e luz de acordo com as normas de segurança vigente; cuidar da conservação e manutenção de todas as áreas do teatro (externas e internas)
- c) criar a iluminação dos eventos e exposições, efetuando sua montagem e respeitando o posicionamento das respectivas varas e suportes; zelar pela conservação dos equipamentos
- d) montar e desmontar cenários de acordo com o projeto cenográfico; cuidar da manutenção da maquinaria e do urdimento, zelando por sua conservação

ORGANIZADOR

**24) Planta baixa refere-se ao(à):**

- a) plano vertical representado na planta de construção de elementos cenográficos
- b) planta de pequena altura utilizada para decorar o palco e representada no plano horizontal de corte
- c) plano horizontal de corte feito na altura de 1,50m da construção. O essencial é que as janelas sejam cortadas pelo plano horizontal
- d) plano vertical de corte feito na distância de 1,50m da construção. O essencial é que as janelas sejam cortadas pelo plano vertical

**25) Observe os desenhos em perspectiva abaixo:**

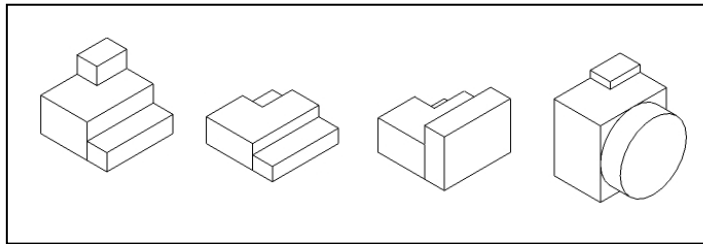

Considerando a representação dessas imagens em planta baixa, elas correspondem, da esquerda para a direita, respectivamente, à sequência:

- a)
- b)
- c)
- d)

ORGANIZADOR



**26)** Observe a imagem de um cenário:

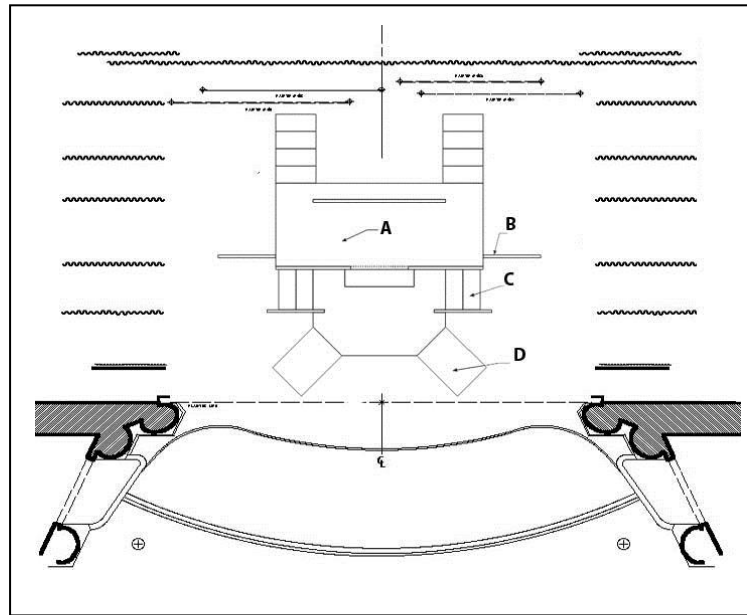

Os elementos representados por **A**, **B**, **C** e **D** correspondem, respectivamente, ao(à):

- a) módulo / parede / escada / quartelada
- b) praticável / tapadeira / escada / rampa
- c) quartelada / trainel / módulo / rampa
- d) poléa / parede / módulo / subida

**27)** Os espaços de serviço e circulação não visíveis ao público, localizados nas partes laterais do palco e também ao fundo, sendo a zona delimitada entre as paredes laterais do palco e as vestimentas, são os(as):

- a) coxias
- b) rotundas
- c) camarins
- d) passarelas

**28)** Tanto no Brasil como nos Estados Unidos, o palco é dividido por área: direita alta (fundo do palco) e baixa (frente do palco); esquerda alta e baixa. Essa denominação serve para determinar tanto entradas e saídas de cena, quanto marcações. Porém, deve-se levar em conta, nessa convenção, a posição de quem:

- a) está em cena
- b) dirige o espetáculo
- c) assiste ao espetáculo
- d) está operando a luz do espetáculo

ORGANIZADOR

**29)** Aviamento é um conceito que se caracteriza pelo uso de materiais adequados que possibilitam e aviam a concretização da cenotécnica. Alguns desses aviamentos são:

- a) sino, escada, molinete e monta-carga
- b) broca, esquadro, grampeador e martelo
- c) abraçadeira, corda de ataque, aldrava e ilhós
- d) barra de afinação, barra de malaguetas, ponte e varanda

**30)** Pequena cortina fixa na parte superior da boca de cena, feita do mesmo material e da mesma cor da bambolina mestra é o(a):

- a) teleta
- b) lambrequim
- c) pano de boca
- d) contra regulador

**31)** Segundo Pavis (1999, p. 304), “o praticável é empregado frequentemente, não como objeto decorativo, mas funcional, particularmente para nele se apoiar, caminhar e evoluir como em um plano cênico firme.” Observe essa imagem de um praticável desmontável:

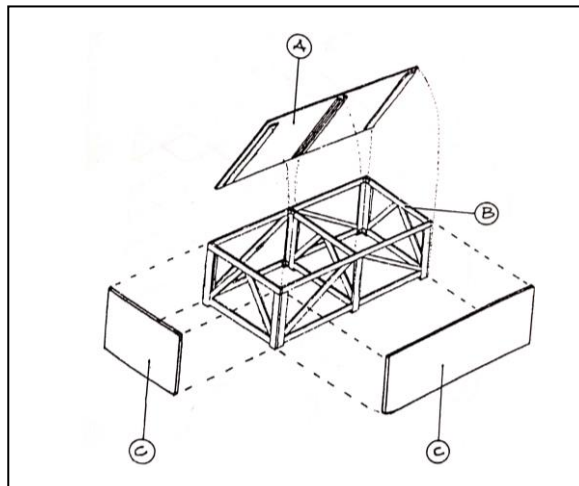

Considerando que uma das partes é a americana, as partes apresentadas por **A**, **B** e **C** correspondem, respectivamente ao(à):

- a) poleia / grelha / espelho
- b) tampo / poleia / espelho
- c) piso / poleia / cambota
- d) tábua / grade / treliça

**32)** A vestimenta é um conjunto que compõe o fechamento e afinação da caixa preta do palco italiano. Seus principais elementos são:

- a) ciclorama, pernas e bambolinas
- b) pernas, bambolinas e rotunda
- c) telão, urdimento e ciclorama
- d) rotunda, telão e urdimento

ORGANIZADOR

**33)** A grande tela com armação em forma de “U” aberto, localizada ao fundo do palco, utilizada para projeções e como fundo infinito, confeccionada em tecido sintético, podendo ser nas cores branco, cinza ou azul claro é o(a):

- a) telão
- b) rotunda
- c) bastidor
- d) ciclorama

**34)** Considerando o avanço histórico do palco italiano, com seus recursos técnicos em relação à maquinaria e equipamentos, torna-se necessário um conhecimento mínimo da tipologia adequada aos diversos espaços. As diferentes formas do palco italiano são:

- a) retangular, circular, misto
- b) triangular, ovalado, misto, circular
- c) retangular, semicircular, ferradura, misto
- d) semicircular, quadrado,  $\frac{3}{4}$  de círculo, defasado, circular

**35)** O elevador no porão do palco é um recurso montado com sistema de contrapeso mecânico ou manual para movimentar artistas ou cenografia. Considerando essas informações, observe a imagem a seguir:

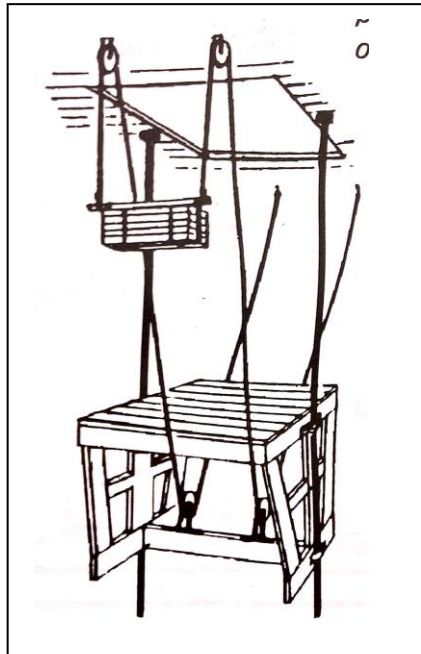

Para um elevador com 80kg, com carga de 100kg, o peso ideal do contrapeso, em kg, para se realizar uma manobra manual suave para o maquinista, é de:

- a) 200
- b) 190
- c) 180
- d) 170

ORGANIZADOR

**36)** O dispositivo por onde passam todas as cordas das manobras, que vão da vara até a caixa de contrapeso, ou até a barra de malaguetas é o(a):

- a) gorne de cabeça
- b) roldana
- c) catraca
- d) sofito

**37)** No palco italiano, uma das laterais é reservada às manobras da maquinária. Entre outros elementos, existe uma barra onde se concentram as cordas das manobras. O elemento, normalmente de madeira ou metal, móvel ou fixo nesta barra, que tem a finalidade de receber as amarras das cordas não contrapesadas é o(a):

- a) malagueta
- b) palmilha
- c) malhete
- d) baquete

**38)** Urdimento é definido como:

- a) recurso de montagem com corda ou cabo para desempenar algum painel ou trilho empenado
- b) arremate das vestimentas, sendo a inferior em forma de bolsa, onde se introduz tubo, sarrafo ou corrente para seu estiramento
- c) vão aberto na caixa cênica que determina a máxima abertura do palco, que pode ser reduzida em altura e largura pela bambolina mestra e pelos reguladores
- d) espaço onde se desenvolve o movimento dos tiros e das varas que sustentam as peças cenográficas planas ou volumétricas dependuradas, bem como das varas de luz

**39)** Os espaços transversais do piso do palco, contínuos a partir da linha da cortina e entre as pernas, são denominados de:

- a) falso proscênio
- b) ribalta
- c) coxia
- d) rua

**40)** Para um teatro de palco italiano perfeito, a grelha é fundamental. A melhor definição para esse elemento é:

- a) plano superior do urdimento, fortemente estruturado, formado pelas longarinas e talhos, onde se deslocam os técnicos e se fixam dispositivos mecânicos para o trabalho das manobras
- b) espaço aberto em qualquer parte do piso do palco que possibilita o uso do porão para entradas e saídas de cena, tanto de artistas como de material cenográfico
- c) estrutura triangular vertical, de madeira ou metal, usada como recurso para a sustentação de elementos cenográficos
- d) totalidade das cordas ou cabos de aço que formam um plano horizontal, apoiado nos gornes e nas roldanas

ORGANIZADOR

**RASCUNHO DE GABARITO**

<b>01</b>	<b>02</b>	<b>03</b>	<b>04</b>	<b>05</b>	<b>06</b>	<b>07</b>	<b>08</b>	<b>09</b>	<b>10</b>

<b>11</b>	<b>12</b>	<b>13</b>	<b>14</b>	<b>15</b>	<b>16</b>	<b>17</b>	<b>18</b>	<b>19</b>	<b>20</b>

<b>21</b>	<b>22</b>	<b>23</b>	<b>24</b>	<b>25</b>	<b>26</b>	<b>27</b>	<b>28</b>	<b>29</b>	<b>30</b>

<b>31</b>	<b>32</b>	<b>33</b>	<b>34</b>	<b>35</b>	<b>36</b>	<b>37</b>	<b>38</b>	<b>39</b>	<b>40</b>

ORGANIZADOR