

## PROFISSIONAL DE NÍVEL MÉDIO OPERACIONAL FORMAÇÃO: TÉCNICO EM ELETROMECAÂNICA

### LEIA ATENTAMENTE AS INSTRUÇÕES ABAIXO.

01 - O candidato recebeu do fiscal o seguinte material:

a) este **CADERNO DE QUESTÕES**, com o enunciado das 50 (cinquenta) questões objetivas, sem repetição ou falha, com a seguinte distribuição:

CONHECIMENTOS BÁSICOS				CONHECIMENTOS ESPECÍFICOS	
LÍNGUA PORTUGUESA I		LÍNGUA INGLESA I		Questões	Pontos
Questões	Pontos	Questões	Pontos		
1 a 15	1,0 cada	16 a 25	1,0 cada	26 a 50	1,0 cada
Total: 15,0 pontos		Total: 10,0 pontos		Total: 25,0 pontos	
Total: 25,0 pontos					
<b>Total: 50,0 pontos</b>					

b) **CARTÃO-RESPOSTA** destinado às respostas das questões objetivas formuladas nas provas.

02 - O candidato deve verificar se este material está em ordem e se o seu nome e o seu número de inscrição conferem com os que aparecem no **CARTÃO-RESPOSTA**. Caso não esteja e os dados não confirmem, o fato deve ser **IMEDIATAMENTE** notificado ao fiscal.

03 - Após a conferência, o candidato deverá assinar, no espaço próprio do **CARTÃO-RESPOSTA**, com **caneta esferográfica de tinta preta, fabricada em material transparente**.

04 - No **CARTÃO-RESPOSTA**, a marcação das letras correspondentes às respostas certas deve ser feita cobrindo a letra e preenchendo todo o espaço compreendido pelos círculos, com **caneta esferográfica de tinta preta, fabricada em material transparente**, de forma contínua e densa. A leitura ótica do **CARTÃO-RESPOSTA** é sensível a marcas escuras; portanto, os campos de marcação devem ser preenchidos completamente, sem deixar claros.

Exemplo: (A) ● (C) (D) (E)

05 - O candidato deve ter muito cuidado com o **CARTÃO-RESPOSTA**, para não o **DOBRAR, AMASSAR** ou **MANCHAR**. O **CARTÃO-RESPOSTA SOMENTE** poderá ser substituído se, no ato da entrega ao candidato, já estiver danificado.

06 - Imediatamente após a autorização para o início das provas, o candidato deve conferir se este **CADERNO DE QUESTÕES** está em ordem e com todas as páginas. Caso não esteja nessas condições, o fato deve ser **IMEDIATAMENTE** notificado ao fiscal.

07 - As questões objetivas são identificadas pelo número que se situa acima de seu enunciado.

08 - Para cada uma das questões objetivas, são apresentadas 5 alternativas classificadas com as letras (A), (B), (C), (D) e (E); só uma responde adequadamente ao quesito proposto. O candidato só deve assinalar **UMA RESPOSTA**: a marcação em mais de uma alternativa anula a questão, **MESMO QUE UMA DAS RESPOSTAS ESTEJA CORRETA**.

09 - **SERÁ ELIMINADO** deste Concurso Público o candidato que:

a) for surpreendido, durante as provas, em qualquer tipo de comunicação com outro candidato;

b) portar ou usar, durante a realização das provas, aparelhos sonoros, fonográficos, de comunicação ou de registro, eletrônicos ou não, tais como agendas, relógios de qualquer natureza, *notebook*, transmissor de dados e mensagens, máquina fotográfica, telefones celulares, *paggers*, microcomputadores portáteis e/ou similares;

c) se ausentar da sala em que se realizam as provas levando consigo o **CADERNO DE QUESTÕES** e/ou o **CARTÃO-RESPOSTA**;

d) se recusar a entregar o **CADERNO DE QUESTÕES** e/ou o **CARTÃO-RESPOSTA**, quando terminar o tempo estabelecido;

e) não assinar a **LISTA DE PRESENÇA** e/ou o **CARTÃO-RESPOSTA**.

**Obs.** O candidato só poderá ausentar-se do recinto das provas após **2 (duas) horas** contadas a partir do efetivo início das mesmas. Por motivos de segurança, o candidato **NÃO PODERÁ LEVAR O CADERNO DE QUESTÕES**, a qualquer momento.

10 - O candidato deve reservar os 30 (trinta) minutos finais para marcar seu **CARTÃO-RESPOSTA**. Os rascunhos e as marcações assinaladas no **CADERNO DE QUESTÕES NÃO SERÃO LEVADOS EM CONTA**.

11 - O candidato deve, ao terminar as provas, entregar ao fiscal o **CADERNO DE QUESTÕES** e o **CARTÃO-RESPOSTA** e **ASSINAR A LISTA DE PRESENÇA**.

12 - **O TEMPO DISPONÍVEL PARA ESTAS PROVAS DE QUESTÕES OBJETIVAS É DE 4 (QUATRO) HORAS**, já incluído o tempo para marcação do seu **CARTÃO-RESPOSTA**, findo o qual o candidato deverá, obrigatoriamente, entregar o **CARTÃO-RESPOSTA** e o **CADERNO DE QUESTÕES**.

13 - As questões e os gabaritos das Provas Objetivas serão divulgados a partir do primeiro dia útil após sua realização, no endereço eletrônico da **FUNDAÇÃO CESGRANRIO** (<http://www.cesgranrio.org.br>).

CONHECIMENTOS BÁSICOS  
LÍNGUA PORTUGUESA I

Maria José

Paulo Mendes Campos

- 1 Faz um ano que Maria José morreu. Era meiga quase sempre, violenta quando necessário. Eu era menino e apanhava de um companheiro maior, quando ela me gritou da sacada se eu não via a pedra que marcava o gol. Dei uma pedrada no outro e acabei com a briga por milagre.
- 2 Visitava os miseráveis, internava indigentes enfermos, devotava-se ao alívio de misérias físicas e morais do próximo, estudava o mistério teológico, exigia sempre o mais difícil de si mesma, comungava todos os dias, ingressou na Ordem Terceira de São Francisco. Mas nunca deixou de ter na gaveta o revólver que havia recebido, menina-e-moça, das mãos do pai, e que empunhou no quintal noturno, perseguindo um ladrão, para espanto de meus cinco anos.
- 3 Já perto dos setenta anos, ela explicava para um amigo meu que tinha chegado à humildade da velhice; já não se importava com quem tentasse ofendê-la, mas conservava o revólver para a defesa dos filhos e dos netos.
- 4 Tratou-me com a dureza e o carinho que mereciam a rebeldia e o verdor da minha meninice. Ensinou-me a ler as primeiras sentenças; me falava do Cura d'Ars e nos dois Franciscos, o de Sales e o de Assis; apresentou-me aos contos de Edgar Poe e aos poemas de Baudelaire; dizia-me sorrindo versos de Antônio Nobre que havia decorado quando menina; discutia comigo as ideias finais de Tolstoi; escutava maternalmente meus contos toscos. Quando me desgarrei nos primeiros envoltimentos adolescentes, Maria José, com irônico afeto, me repetia a advertência de Drummond: "Paulo, sossegue, o amor é isso que você está vendo: hoje beija, amanhã não beija, depois de amanhã é domingo e segunda-feira ninguém sabe o que será".
- 5 Logo que me fiz homenzinho, deixou a dureza e se fez minha amiga: nada me perguntava, adivinhava tudo.
- 6 Terna e firme, nunca lhe vi a fraqueza da pieguice. Com o gosto espontâneo da qualidade das coisas, renunciou às vaidades mais singelas. Sensível, alegre, aprendeu a encarar o sofrimento de olhos lúcidos. Fiel à disciplina religiosa, compreendia celestialmente as almas que perdiam o rumo. Fé, Esperança e Caridade eram para ela a flecha e o alvo das criaturas.
- 7 Tornara-se tão íntima da substância terrestre – a dor – que se fazia difícil para o médico saber o que sentia; acabava dizendo que doía um pouco, por delicadeza.
- 8 Capaz de longos jejuns e abstinências, já no

final da vida, podia acompanhar um casal amigo a Copacabana, passar do bar da moda ao restaurante diferente, beber dois cafés ou três uísques em santa serenidade e aceitar com alegria o prato exótico.

- 9 Gostava das pessoas erradas, consumidas de paixão, admirava São Paulo e Santo Agostinho, acreditava que era preciso se fazer violência para entrar no reino celeste.
- 10 Poucas horas antes de morrer, pediu um conhaque e sorriu, destemida e doce, como quem vai partir para o céu. Santificara-se. Deus era o dia e a noite de seu coração, o Pai, a piedade, o fogo do espírito. Perdi quem me amava e perdoava, quem me encomendava à compaixão do Criador e me defendia contra o mundo de revólver na mão.

Disponível em: <https://cronicabrasileira.org.br/cronicas/7173/maria-jose>. Acesso em: 05 fev. 2022.

- 1 No texto, o narrador apresenta Maria José ao leitor, descrevendo-a a partir de aspectos subjetivos, como em:
- (A) "Faz um ano que Maria José morreu." (parágrafo 1)  
(B) "Visitava os miseráveis, internava indigentes enfermos" (parágrafo 2)  
(C) "comungava todos os dias" (parágrafo 2)  
(D) "apresentou-me aos contos de Edgar Poe e aos poemas de Baudelaire" (parágrafo 4)  
(E) "Terna e firme, nunca lhe vi a fraqueza da pieguice." (parágrafo 6)
- 2 De acordo com o narrador, Maria José "Era meiga quase sempre, violenta quando necessário" (parágrafo 1) Essa violência a que o narrador se refere pode ser comprovada no trecho:
- (A) "ela me gritou da sacada se eu não via a pedra que marcava o gol. Dei uma pedrada no outro" (parágrafo 1)  
(B) "Tratou-me com a dureza e o carinho que mereciam a rebeldia e o verdor da minha meninice." (parágrafo 4)  
(C) "Fé, Esperança e Caridade eram para ela a flecha e o alvo das criaturas." (parágrafo 6)  
(D) "Tornara-se tão íntima da substância terrestre – a dor" (parágrafo 7)  
(E) "Gostava das pessoas erradas, consumidas de paixão" (parágrafo 9)
- 3 No trecho: "Mas nunca deixou de ter na gaveta o revólver que recebera, menina-e-moça, das mãos do pai, e que empunhou no quintal noturno, **perseguindo um ladrão**", (parágrafo 2), a oração destacada pode ser substituída, sem prejuízo de seu significado, por
- (A) por isso perseguia um ladrão.  
(B) enquanto perseguia um ladrão.  
(C) embora perseguisse um ladrão.  
(D) desde que perseguisse um ladrão.  
(E) por mais que perseguisse um ladrão.

4

No trecho do parágrafo 3 “Já perto dos setenta anos, ela explicava para um amigo meu que tinha chegado à humildade da velhice”, percebe-se que o processo de envelhecimento provocou mudanças em Maria José.

De acordo com o texto, o que nela **NÃO** mudou durante a velhice foi o(a)

- (A) hábito de praticar atos de caridade em prol dos necessitados.
- (B) gosto por iniciar as crianças da família na literatura.
- (C) instinto de sempre proteger os filhos e os netos.
- (D) capacidade de se submeter a longos jejuns e a abstinências.
- (E) tendência de responder às ofensas sofridas com violência.

5

No fragmento do parágrafo 3 “tinha chegado à humildade da velhice; **já não se importava com quem tentasse ofendê-la**”, o trecho destacado apresenta, em relação ao trecho anterior, uma ideia de

- (A) modo
- (B) tempo
- (C) condição
- (D) comparação
- (E) conclusão

6

No trecho do parágrafo 3 “já não se importava com quem tentasse ofendê-la, mas conservava o revólver para a defesa dos filhos e netos”, a conjunção **mas** pode ser substituída, sem alteração de sentido, por

- (A) caso
- (B) portanto
- (C) logo
- (D) porque
- (E) porém

7

Em “escutava maternalmente meus contos toscos” (parágrafo 4), a palavra **toscas** pode ser substituída, sem a alteração de seu significado no contexto, por

- (A) criativos
- (B) malfeitos
- (C) primorosos
- (D) incompletos
- (E) sofisticados

8

A partir do trecho do parágrafo 6 “Terna e firme, nunca lhe vi a fraqueza da pieguice”, entende-se que Maria José era uma mulher

- (A) afetada
- (B) vaidosa
- (C) corajosa
- (D) tímida
- (E) extravagante

9

Geralmente, a linguagem da crônica caracteriza-se por ser coloquial e simples. A crônica “Maria José”, entretanto, apresenta linguagem formal, diferente da informal pela(o)

- (A) seleção de vocabulário comum, do dia a dia, como em: “homenzinho”.
- (B) antecipação do adjunto adverbial, como em: “Já perto dos setenta anos, ela explicava”.
- (C) ausência de conectores entre orações, como em: “nada me perguntava, adivinhava tudo.”
- (D) uso do pronome oblíquo átono após o verbo, como em: “devotava-se”.
- (E) emprego de frases curtas, como em: “Faz um ano que Maria José morreu.”

10

Considerando-se o emprego da vírgula, a frase que está de acordo com o padrão formal escrito da língua é

- (A) Eu que era frágil, sentia-me seguro, em sua presença.
- (B) Todos os dias, Maria José lia poemas para seu filho.
- (C) Seu desejo, era sempre, estar por perto para me proteger.
- (D) Maria José era uma mulher terna e, ao mesmo tempo firme.
- (E) Nem ela, nem o médico, nem eu, esperávamos aquele desfecho, triste.

11

A frase que tem a palavra ou expressão em destaque empregada de acordo com o que prevê a norma escrita padrão é

- (A) Perguntam-me **porque** Maria José era tão querida.
- (B) O céu é **aonde** Maria José deve estar agora.
- (C) Apresentou-me a muitos autores, **por isso** tornei-me um leitor voraz.
- (D) **Mau** ela se foi, já sinto sua falta.
- (E) Perdi quem me protegeu **a** um ano.

12

De acordo com a norma-padrão da Língua Portuguesa, o uso do acento grave indicativo da crase é obrigatório na palavra destacada em:

- (A) Ela foi **a** gaveta pegar o revólver.
- (B) Maria José ensinou-me **a** amar a literatura.
- (C) Sempre passeávamos **a** pé no final da tarde.
- (D) Aprendi a ter fé **a** partir da convivência com Maria José.
- (E) A caridade **a** qual praticava era uma marca de sua personalidade.

 Continua

13

Em que frase o verbo irregular destacado está empregado de acordo com a norma-padrão da Língua Portuguesa?

- (A) Os médicos **preveram** que ela teria complicações da doença. (verbo PREVER)
- (B) Se eu me **oposse** a suas orientações, ela me advertia. (verbo OPOR)
- (C) Minha mãe sempre me **acodia** nos momentos difíceis. (verbo ACUDIR)
- (D) Maria José sempre **soube** defender filhos e netos. (verbo SABER)
- (E) Quando entrava numa briga, ela sempre **intervia** em meu favor. (verbo INTERVIR)

14

No texto, Maria José é descrita como alguém que apresenta características muitas vezes opostas, o que a faz possuidora de uma rica personalidade.

Um adjetivo usado para caracterizar Maria José é “terna”, que, no texto, se opõe a

- (A) violenta
- (B) alegre
- (C) caridosa
- (D) doce
- (E) carinhosa

15

A partir da leitura do parágrafo final do texto, entende-se que, diante da morte de Maria José, o narrador experimentou um sentimento de

- (A) raiva
- (B) pavor
- (C) alegria
- (D) desamparo
- (E) alívio

## LÍNGUA INGLESA I

### U.S. domestic air conditioning use could exceed electric capacity in next decade due to climate change

- 1 Climate change will provoke an increase in summer air conditioning use in the United States that will probably cause prolonged blackouts during peak summer heat if states do not expand capacity or improve efficiency, according to a new study of domestic-level demand.
- 2 Human emissions have put the global climate on a trajectory to exceed 1.5 degrees Celsius of warming by the early 2030s, the IPCC reported in its 2021 evaluation. Without significant alleviation, global temperatures will probably exceed the 2.0-degree Celsius limit by the end of the century.
- 3 Previous research has examined the impacts of higher future temperatures on annual electricity consumption for specific cities or states. The new study is the first to project residential air conditioning demand on a domestic basis at a wide scale. It incorporates observed and predicted air temperature and heat, humidity and discomfort indices with air conditioning use by statistically representative domiciles across the contiguous United States, collected by the U.S. Energy Information Administration (EIA) in 2005-2019.
- 4 “It’s a pretty clear warning to all of us that we can’t keep doing what we are doing or our energy system will fail completely in the next few decades, simply because of the summertime air conditioning,” said Susanne Benz, a geographer and climate scientist at Dalhousie University in Halifax, Nova Scotia.
- 5 The heaviest air conditioning use with the greatest risk for overcharging the transmission lines comes during heat waves, which also present the highest risk to health. Electricity generation tends to be below peak during heat waves as well, reducing capacity to even lower levels, said Renee Obringer, an environmental engineer at Penn State University. Without enough capacity to satisfy demand, energy companies may have to adopt systematic blackouts during heat waves to avoid network failure, like California’s energy organizations did in August 2020 during an extended period of record heat sometimes topping 117 degrees Fahrenheit. “We’ve seen this in California already -- state power companies had to institute blackouts because they couldn’t provide the needed electricity,” Obringer said. The state attributed 599 deaths to the heat, but the true number may have been closer to 3,900.
- 6 The new study predicted the largest increases in kilowatt-hours of electricity demand in the already hot south and southwest. If all Arizona houses were to increase air conditioning use by the estimated 6%

RASCUNHO



needed at 1.5 degrees Celsius of global warming, for example, amounting to 30 kilowatt-hours per month, this would place an additional 54.5 million kilowatt-hours of demand on the electrical network monthly.

Available at: [www.sciencedaily.com/releases/2022/02/220204093124.htm](http://www.sciencedaily.com/releases/2022/02/220204093124.htm). Retrieved on: Feb. 9, 2022. Adapted.

16

The main purpose of the text is to

- (A) describe past events related to summer weather in the southwest.
- (B) mention the positive changes in Americans' habits concerning air conditioning.
- (C) advocate against the use of air conditioning in domiciles.
- (D) discuss possible problems to satisfy the demand for electric energy in the near future.
- (E) encourage people to cut down residential carbon emissions.

17

The term **domestic**, in the expression "domestic air conditioning use", in the title of the text, is synonymous with

- (A) residential
- (B) commercial
- (C) municipal
- (D) individual
- (E) national

18

In paragraph 1, the fragment "Climate change will provoke an increase in summer air conditioning use in the United States that will probably cause prolonged blackouts" implies that prolonged blackouts

- (A) are happening.
- (B) had happened.
- (C) have happened.
- (D) may happen.
- (E) will have happened.

19

In the 2<sup>nd</sup> paragraph, it is noticed that, according to the IPCC report in 2021, the global temperature will probably rise 1.5 degrees Celsius by the early 2030s due to

- (A) air conditioning use
- (B) human emissions
- (C) electricity consumption
- (D) electric capacity overcharge
- (E) blackouts

20

In the segment of paragraph 4 "we can't keep doing what we are doing or our energy system will fail completely in the next few decades", the term **fail completely** is synonymous with

- (A) expand
- (B) divide
- (C) improve
- (D) work
- (E) collapse

21

The fragment in paragraph 5 "Electricity generation tends to be below peak" means that

- (A) there is usually no electricity left by that time of year.
- (B) electricity generation is not at its maximum capacity.
- (C) the quality of electricity generation is not acceptable.
- (D) excess electricity is being generated.
- (E) the electricity companies easily satisfy the increased demand.

22

In the sentence of paragraph 5, "The heaviest air conditioning use with the greatest risk for overcharging the transmission lines comes during heat waves, which also present the highest risk to health", the word **which** makes reference to

- (A) risk to health
- (B) air conditioning use
- (C) heat waves
- (D) the transmission lines
- (E) risk for overcharging

23

The fragment in paragraph 5 "an extended period of record heat sometimes topping 117 degrees Fahrenheit" describes a climate condition characterized by

- (A) low and mild temperatures
- (B) quickly oscillating temperatures
- (C) exceptionally high temperatures
- (D) alternating hot and dry weather
- (E) moderate temperatures and bad weather

24

In the fragment of paragraph 6 "If all Arizona houses were to increase air conditioning use", **if** signals a(n)

- (A) condition
- (B) opposition
- (C) negation
- (D) conclusion
- (E) explanation

25

In the fragment of paragraph 5 "the heaviest air conditioning use", the term **heaviest** could be replaced, with no change in meaning, by

- (A) most intense
- (B) most unexpected
- (C) most difficult
- (D) most adequate
- (E) most moderate



## CONHECIMENTOS ESPECÍFICOS

26

Objetivando a redução do consumo de energia elétrica, uma empresa substituiu um motor de indução trifásico antigo, com baixo nível de eficiência, por um novo, mais moderno e mais eficiente.

Conforme informado na placa de identificação, o novo motor tem potência de 4,5 kW, com rendimento de 90,0% a plena carga.

Nesse contexto, as perdas totais do motor, em watts, serão de, aproximadamente,

- (A) 500
- (B) 900
- (C) 2.200
- (D) 4.500
- (E) 5.000

27

Segundo a ABNT, um equipamento eletrônico digital, com *hardware* e *software* compatíveis com aplicações industriais, especializado em funções de controle e monitoramento de máquinas e processos industriais de diversos tipos e níveis de complexidade, através de programas específicos, é comumente conhecido como

- (A) controlador lógico programável
- (B) relé digital
- (C) inversor de frequência
- (D) *soft starter*
- (E) contator

28

Unidades Terminais Remotas (do inglês Remote Terminal Units, RTUs) são empregadas em sistemas SCADA (Supervisory Control And Data Acquisition) e são partes constituintes da configuração típica desses sistemas.

Qual funcionalidade **NÃO** pode ser realizada por uma RTU?

- (A) Baixar (realizar download) programas e configurações dinamicamente de estações centrais de controle.
- (B) Receber configuração de unidade de programação de RTU local.
- (C) Realizar a aquisição de dados de um equipamento em local remoto.
- (D) Realizar comunicação ponto a ponto com outra RTU.
- (E) Realizar sensoriamento em um equipamento em local remoto.

29

Em uma instalação elétrica, uma das preocupações do projetista é proteger os usuários contra contatos indiretos.

Em relação a esse assunto, o dispositivo usado com essa finalidade em instalações é o

- (A) disjuntor
- (B) dispositivo DR
- (C) *three-way*
- (D) fusível
- (E) DPS

30

Um técnico, ao medir a corrente alternada que supre um equipamento, sem interromper o circuito, utilizou um alicate amperímetro. Para realizar a medida, ele usou o artifício de fazer 10 espiras enroladas na garra do medidor, com o fio onde está sendo medida a corrente. O alicate amperímetro indicou 8 A.

Diante do exposto, qual será o valor aproximado, em amperes, da corrente que alimenta o equipamento?

- (A) 80
- (B) 8
- (C) 0,8
- (D) 0,08
- (E) 0,008

31

Um circuito elétrico foi dimensionado com um condutor de 2,5 mm<sup>2</sup>. A corrente nominal no circuito é de 21 A, e a sua capacidade de condução nas condições da instalação é de 24 A. Sabe-se ainda que o circuito alimenta uma única carga que permanece ligada ininterruptamente, que o fator de atuação dos disjuntores da linha escolhida é igual a 1,2 e que a máxima sobrecarga, no tempo de atuação, que o circuito pode suportar é de 50%. Os disjuntores disponíveis apresentam os seguintes valores: 15 A, 20 A, 25 A, 30 A e 35 A.

A escolha da proteção deve ser:

- (A) disjuntores de 15 A ou 20 A
- (B) disjuntor 20 A, somente
- (C) disjuntores de 25 A ou 30 A
- (D) disjuntor 25 A, somente
- (E) disjuntor 35 A, somente

32

Atuadores são elementos que produzem movimentos atendendo a comandos que podem ser manuais ou automáticos.

Os atuadores cilíndricos pneumáticos possuem

- (A) relação força/inércia alta
- (B) relação rigidez/peso baixa
- (C) relação força/peso alta
- (D) baixo índice de ruído
- (E) custo elevado

RASCUNHO

33

Para realizar a reenergização de um sistema elétrico, primeiramente retiram-se as ferramentas e utensílios do local e, em seguida, deve-se proceder a uma sequência de ações, que deve respeitar esta ordem:

- (A) retirada de todos os trabalhadores não envolvidos no processo, remoção da sinalização de impedimento de reenergização, remoção do aterramento temporário e de todas as proteções adicionais e religação dos dispositivos de seccionamento.
- (B) retirada de todos os trabalhadores não envolvidos no processo, remoção do aterramento temporário e de todas as proteções adicionais, religação dos dispositivos de seccionamento e remoção da sinalização de impedimento de reenergização.
- (C) retirada de todos os trabalhadores não envolvidos no processo, remoção do aterramento temporário e de todas as proteções adicionais, remoção da sinalização de impedimento de reenergização e religação dos dispositivos de seccionamento.
- (D) remoção da sinalização de impedimento de reenergização, retirada de todos os trabalhadores não envolvidos no processo, remoção do aterramento temporário e de todas as proteções adicionais e religação dos dispositivos de seccionamento.
- (E) remoção da sinalização de impedimento de reenergização, retirada de todos os trabalhadores não envolvidos no processo, religação dos dispositivos de seccionamento e remoção do aterramento temporário e de todas as proteções adicionais.

34

Um profissional deseja mover um desenho no Autocad da Posição 1 para a Posição 2, conforme a Figura abaixo.

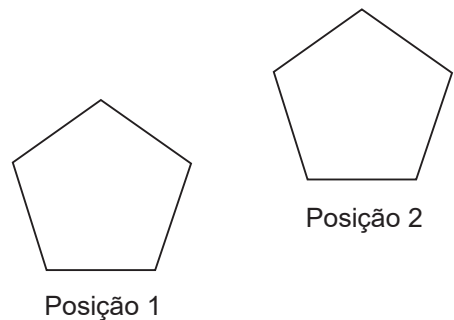

Para fazer esse movimento, deve-se realizar esta sequência de comandos após a seleção de MOVE:

- (A) selecionar objeto, acionar ENTER, marcar ponto inicial de deslocamento, marcar ponto final de deslocamento.
- (B) marcar ponto inicial de deslocamento, selecionar objeto, acionar ENTER, marcar ponto final de deslocamento.
- (C) marcar ponto inicial de deslocamento, marcar ponto final de deslocamento, selecionar objeto, acionar ENTER.
- (D) marcar ponto inicial de deslocamento, marcar ponto final de deslocamento, acionar ENTER, selecionar objeto.
- (E) selecionar objeto, marcar ponto final de deslocamento, marcar ponto inicial de deslocamento, acionar ENTER.

35

A leitura, em milímetros, registrada no micrômetro da Figura abaixo é

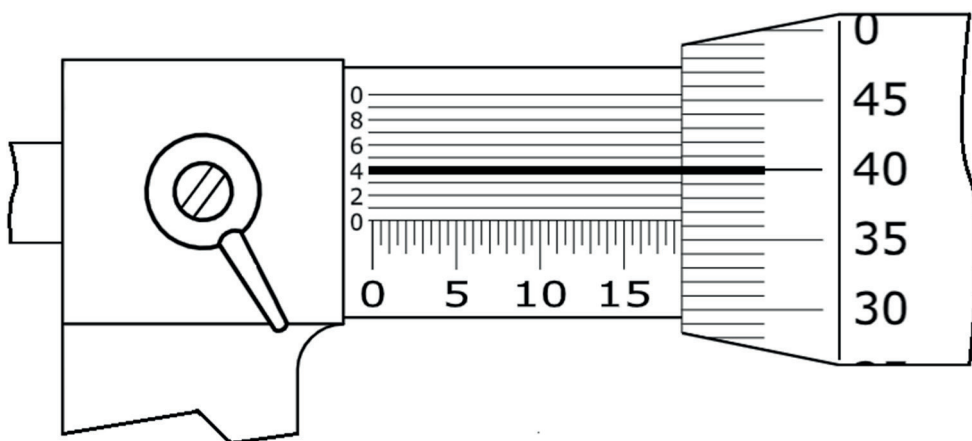

- (A) 15,404
- (B) 15,440
- (C) 18,364
- (D) 18,436
- (E) 18,440

36  
 Considere o circuito hidráulico da Figura abaixo e o respectivo quadro de operação.

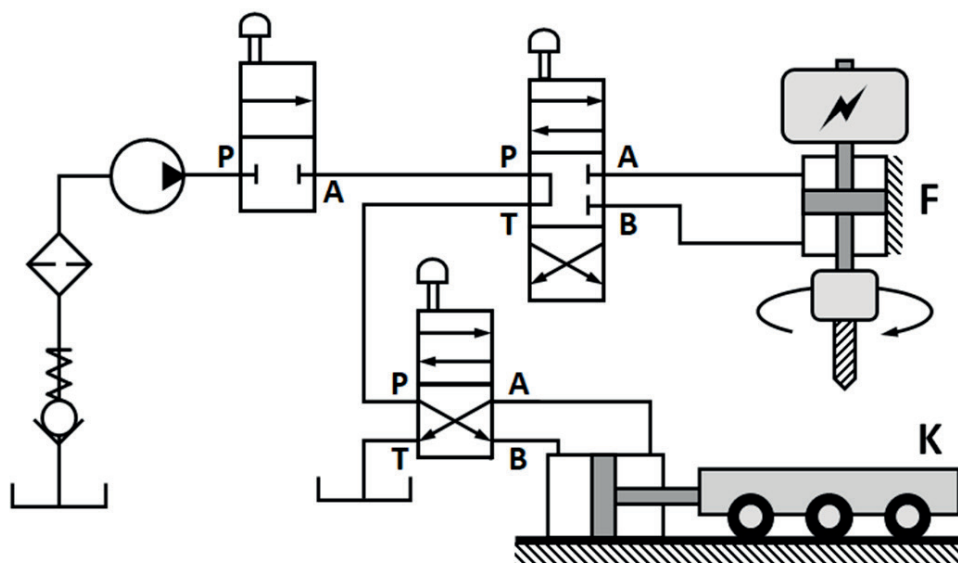

Quadro de Operação do Circuito

Válvula	Ação do operador
4 vias e 3 posições (4/3)	Empurrar para baixo
2 vias e 2 posições – normalmente fechada (2/2 NF)	Empurrar para baixo
4 vias e 2 posições (4/2)	Não acionar

Um operador aciona manualmente as três válvulas de controle direcionais do circuito hidráulico da Figura acima, seguindo as instruções escritas no Quadro de Operação do Circuito.

Como resultado da operação, os deslocamentos lineares resultantes da broca da furadeira F e da plataforma móvel K são, respectivamente,

- (A) para baixo e para a esquerda
- (B) para baixo e para a direita
- (C) nulo e para a esquerda
- (D) nulo e para a direita
- (E) ambos nulos

37  
 Uma tubulação metálica submersa em água salgada é composta por um tubo de aço carbono atarraxado ao corpo de uma válvula confeccionada em bronze. Observou-se que há um furo passante na parede do tubo na região de rosqueamento.

O furo é fruto de corrosão conhecida como

- (A) alveolar
- (B) corrosão grafitica
- (C) pilha de aeração diferencial
- (D) pilha de concentração iônica
- (E) pilha galvânica

38  
 O equipamento usado em um sistema pneumático tem uma única entrada de ar comprimido para mover, ao longo de sua linha longitudinal até uma posição desejada, um êmbolo dotado de haste, cujo movimento de recuo resulta da ação direta de uma mola.

Esse equipamento é denominado atuador

- (A) linear de dupla ação
- (B) linear de ação simples
- (C) rotativo de dupla ação
- (D) rotativo de ação simples
- (E) rotativo de ação conjugada



39

Considere o redutor movido por motor elétrico da Figura abaixo.

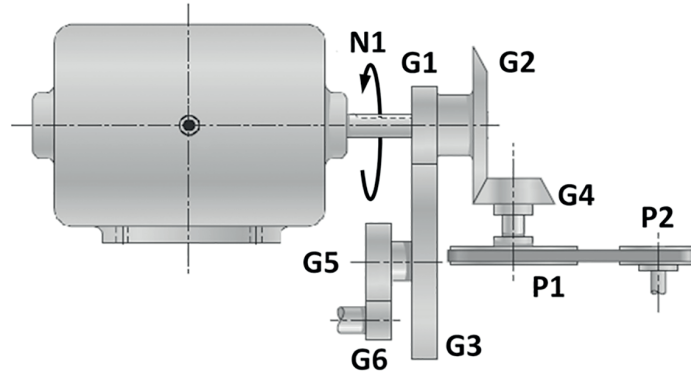

Nesse redutor,

- A velocidade angular  $N_1$  do motor elétrico é igual a 1.400 rpm;
- P1 e P2 são polias vinculadas entre si por meio de uma correia trapezoidal com raios medindo, respectivamente, 280mm e 140mm;
- G1, G3, G5 e G6 são engrenagens cilíndricas de dentes retos, enquanto G2 e G4 são engrenagens cônicas de dentes retos. A quantidade de dentes de cada engrenagem está listada no quadro abaixo.

G1	G2	G3	G4	G5	G6
20	36	50	18	22	11

A partir dessas informações, as velocidades angulares da polia P2 e da engrenagem G6, em rpm são, respectivamente,

- (A) -350, -1.750
- (B) -350, 1.750
- (C) 350, 1.120
- (D) -5.600, -1.120
- (E) -5.600, 1.120

40

O sensor, cuja simbologia é mostrada na Figura abaixo, é capaz de detectar, pela variação de espessura ou área de um dielétrico, tanto materiais metálicos quanto não metálicos, sejam sólidos ou líquidos.

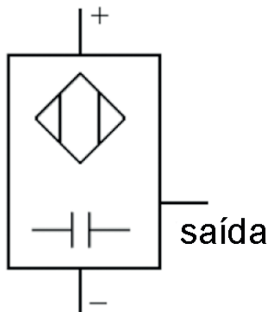

Esse é um sensor

- (A) chave magnética
- (B) capacitivo
- (C) indutivo
- (D) ótico
- (E) potenciométrico

41

No exame de macrografia, um corpo de prova confeccionado em liga de aço, após passar pela etapa de preparo da superfície, é posto em contato com uma folha de papel fotográfico convenientemente umedecida com um reagente apropriado, obtendo-se uma imagem que mostra como os sulfetos se encontram distribuídos no material testado.

Esse método de ataque com reagente é denominado

- (A) ataque por imersão
- (B) ataque por aplicação
- (C) impressão direta de Fry
- (D) impressão direta de Baumann
- (E) impressão espelhada de Humfrey

RASCUNHO



42

No acumulador da Figura abaixo, o ar comprimido exerce pressão sobre a semiesfera, que, ao se deslocar, comprime a mola helicoidal linear em que está rigidamente assentada.

Considerando-se que a semiesfera de diâmetro  $d$  igual a 8 mm empurra a mola de constante de rigidez  $K$  igual a 25,6 N/mm por uma distância  $L$  igual a 3,14 mm, o valor da pressão  $P$ , em  $\text{N/mm}^2$ , é

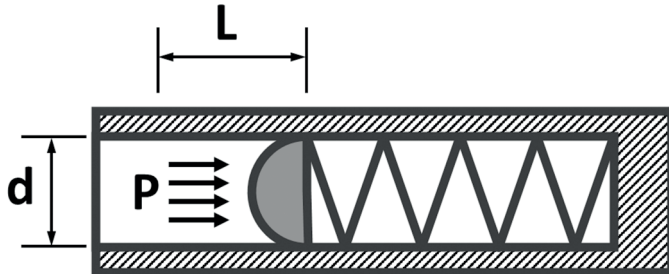

Dado:  
 $\pi = 3,14$

- (A) 0,2
- (B) 0,4
- (C) 0,8
- (D) 1,6
- (E) 3,2

43



Figura 1



Figura 2

Um PLC hipotético de 3 entradas e 2 saídas conectadas a lâmpadas é mostrado na Figura 1. A Figura 2 mostra o diagrama LADDER armazenado na memória do PLC.

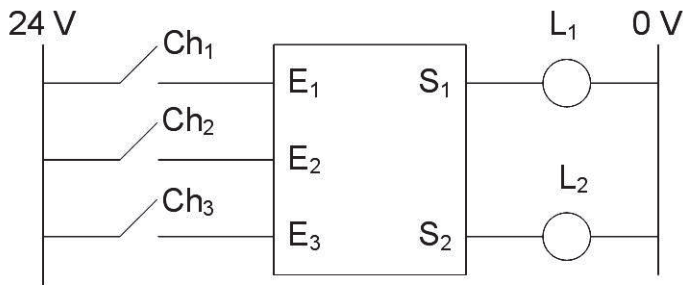
Da análise do PLC e do diagrama LADDER, e considerando-se que, inicialmente, todas as chaves estão abertas, pode-se concluir que as duas lâmpadas acenderão fechando-se

- (A) as três chaves
- (B) Ch3, apenas
- (C) Ch2, apenas
- (D) Ch1, apenas
- (E) nenhuma configuração das chaves

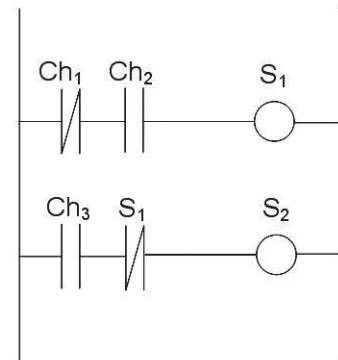
RASCUNHO

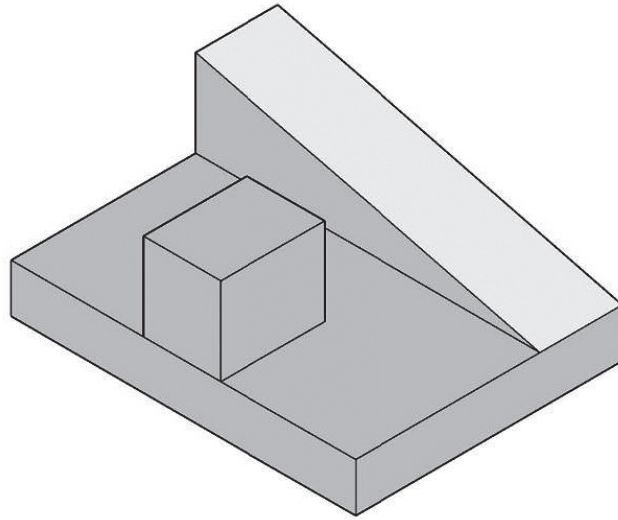

A Figura acima mostra a perspectiva isométrica de uma peça.  
A vista frontal no 1º diedro é:

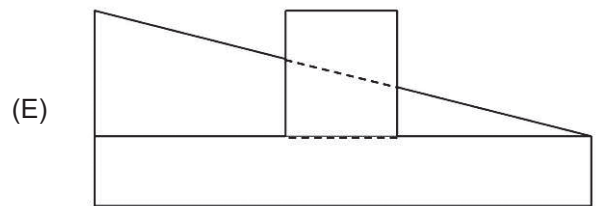
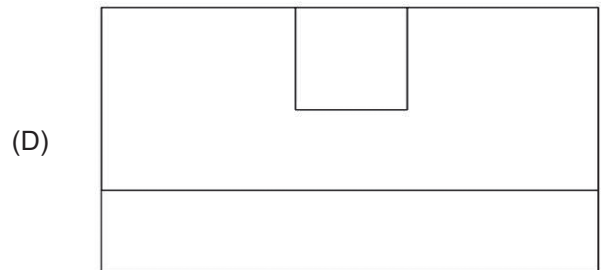
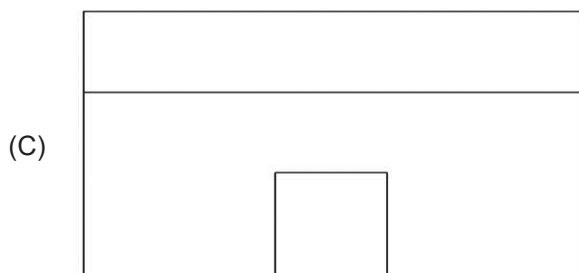
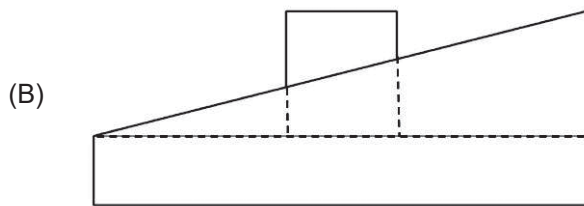
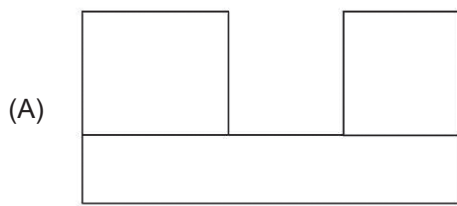

45

Na atualidade, para se tornarem mais competitivas, diversas empresas têm incorporado o trabalho por projetos com o objetivo de produzirem com economia de recursos produtos de melhor qualidade e no menor intervalo de tempo.

De acordo com os fundamentos de gestão de projetos, projetos são

- (A) atividades contínuas e estão relacionados à vida vegetativa da empresa.
- (B) um conjunto de programas relacionados às atividades rotineiras da empresa.
- (C) realizados no escopo das atividades em aberto para posterior definição.
- (D) dependentes da estrutura organizacional da empresa.
- (E) atividades executadas com a ciência do resultado a ser alcançado.

46

A leitura da corrente de linha de uma instalação fabril é realizada usando-se um TC, de relação de transformação 250:5.

Sabendo-se que a corrente do secundário de TC é 3,5 A, a corrente de linha, em A, será

- (A) 285
- (B) 175
- (C) 150
- (D) 125
- (E) 100

47

Em uma instalação elétrica com um Sistema de Proteção contra Descargas Atmosféricas (SPDA),

- (A) é necessário garantir que o para-raios esteja conectado a uma das fases da instalação.
- (B) a instalação de Dispositivos de Proteção Contra Surtos (DPS) substitui a necessidade de instalação de disjuntores termomagnéticos para proteção dos circuitos.
- (C) é necessário garantir o aterramento do mastro metálico da antena externa de televisão ou sua torre de suporte instalados sobre uma estrutura.
- (D) os elementos metálicos com origem exterior à estrutura e que penetram na estrutura devem ser isolados da ligação equipotencial da instalação.
- (E) o dispositivo de proteção à corrente diferencial-residual (dispositivo DR) deve ser instalado entre o para-raios e os cabos de descida da instalação.

48

O sistema de aterramento tem papel importante na garantia da segurança e do funcionamento adequado de equipamentos e instalações elétricas.

Em uma instalação elétrica,

- (A) o condutor neutro e o condutor de proteção sempre devem ser distintos.
- (B) o esquema de aterramento pode prever que todas as partes vivas sejam isoladas da terra.
- (C) a seção do condutor de proteção deve ser maior que a seção dos condutores fase.
- (D) as tubulações de água metálicas podem ser utilizadas como condutores de proteção.
- (E) as massas dos eletrodomésticos instalados em local abrigado podem ser utilizadas como condutores de proteção.

49

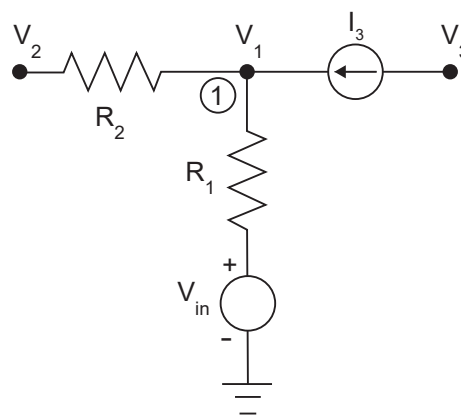

Na Figura, apresenta-se parte de um circuito em torno do nó 1, contendo a fonte de tensão  $V_{in}$  e a fonte de corrente  $I_3$ . Sabe-se que  $V_1$ ,  $V_2$  e  $V_3$  são as tensões nos pontos indicados.

Aplicando-se a Lei de Kirchhoff das correntes no nó 1, qual a equação que deverá ser obtida?

(A)  $\frac{(V_1 - V_2)}{R_2} - I_3 + \frac{(V_1 + V_{in})}{R_1} = 0$

(B)  $\frac{(V_1 - V_2)}{R_2} - I_3 + \frac{(V_1 - V_{in})}{R_1} = 0$

(C)  $\frac{(V_1 - V_2)}{R_2} + I_3 + \frac{(V_1 + V_{in})}{R_1} = 0$

(D)  $\frac{(V_1 + V_2)}{R_2} + I_3 + \frac{(V_1 + V_{in})}{R_1} = 0$

(E)  $\frac{(V_1 + V_2)}{R_2} + I_3 + \frac{(V_1 - V_{in})}{R_1} = 0$

RASCUNHO

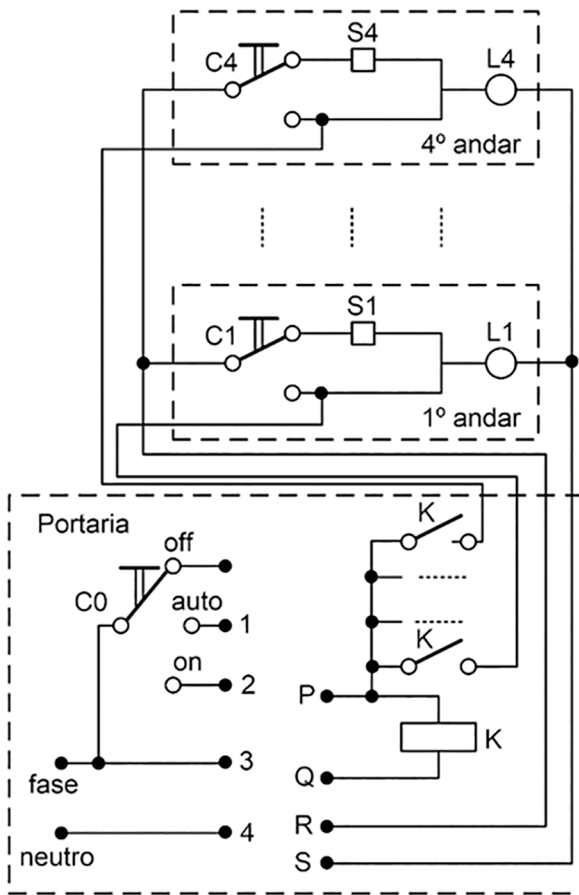

O diagrama elétrico apresentado na Figura corresponde ao circuito de iluminação dos corredores instalado em um edifício de 4 andares. Os circuitos dos 2º e 3º andares são idênticos aos dos 1º e 4º andares, tendo sido suprimidos. Os símbolos L1 e L4 representam as lâmpadas nos corredores, e S1 e S4, os sensores de presença nos correspondentes andares, cujos contatos se fecham com o movimento. Na portaria, foi instalada a chave C0 de três posições, a qual permite desligar as lâmpadas (off), colocá-las em modo automático (auto) por meio dos sensores ou mantê-las ligadas (on).

Para que o circuito funcione adequadamente, quais ligações deverão ser realizadas entre os terminais 1 a 4 e P, Q, R e S?

- (A) 1 – R; 2 – P; 4 – Q e 3 – S
- (B) 2 – R; 1 – P; 3 – Q e 3 – S
- (C) 2 – R; 1 – P; 3 – Q e 4 – S
- (D) 1 – R; 2 – P; 3 – Q e 4 – S
- (E) 1 – R; 2 – P; 4 – Q e 4 – S

RASCUNHO