

Colégio  
00001Sala  
0001Ordem  
0001

Julho/2022



**Concurso Público para o Provimento de Cargos de  
Analista Judiciário  
Área Apoio Especializado  
Especialidade: Arquitetura**

Nome do Candidato

Caderno de Prova 'A04', Tipo 001

Nº de Inscrição

MODELO

Nº do Caderno

TIPO-001

Nº do Documento

0000000000000000

ASSINATURA DO CANDIDATO

**PROVA**

**Conhecimentos Gerais  
Conhecimentos Específicos  
Discursiva-Redação**

**INSTRUÇÕES**

Quando autorizado pelo fiscal de sala, transcreva a frase ao lado, com sua caligrafia usual, no espaço apropriado na Folha de Respostas.

O segredo da felicidade é encontrar a nossa alegria na alegria dos outros.

- Verifique se este caderno:
  - corresponde à sua opção de cargo.
  - contém 60 questões, numeradas de 1 a 60.
  - contém a proposta e o espaço para o rascunho da Prova Discursiva-Redação.Caso contrário, solicite imediatamente ao fiscal da sala a substituição do caderno. Não serão aceitas reclamações posteriores.
- Para cada questão existe apenas UMA resposta certa.
- Leia cuidadosamente cada uma das questões e escolha a resposta certa.
- Essa resposta deve ser marcada na FOLHA DE RESPOSTAS que você recebeu.

**VOCÊ DEVE**

- Procurar, na FOLHA DE RESPOSTAS, o número da questão que você está respondendo.
- Verificar no caderno de prova qual a letra (A,B,C,D,E) da resposta que você escolheu.
- Marcar essa letra na FOLHA DE RESPOSTAS, conforme o exemplo: (A) ● (C) (D) (E)
- Ler o que se pede na Prova Discursiva-Redação e utilizar, se necessário, os espaços para rascunho.

**ATENÇÃO**

- Marque as respostas com caneta esferográfica de material transparente e tinta preta ou azul. Não será permitida a utilização de lápis, lapiseira, marca-texto, régua ou borracha durante a realização da prova.
- Marque apenas uma letra para cada questão. Será anulada a questão em que mais de uma letra estiver assinalada.
- Responda a todas as questões.
- Não será permitida nenhuma espécie de consulta ou comunicação entre os candidatos, nem a utilização de livros, códigos, manuais, impressos ou quaisquer anotações, máquina calculadora ou similar.
- Em hipótese alguma o rascunho da Prova Discursiva-Redação será corrigido.
- Você deverá transcrever a sua Prova Discursiva-Redação a tinta, na folha apropriada.
- A duração da prova é de 4 horas, para responder a todas as questões objetivas, preencher a Folha de Respostas e fazer a Prova Discursiva-Redação (rascunho e transcrição) na folha correspondente.
- Ao terminar a prova, chame o fiscal e devolva todo o material recebido para conferência.
- É proibida a divulgação ou impressão parcial ou total da presente prova. Direitos Reservados.

**CONHECIMENTOS GERAIS****Português**

**Atenção:** Para responder às questões de números 01 a 10, considere um trecho do romance *Quincas Borba*, de Machado de Assis.

*Rubião fitava a enseada, – eram oito horas da manhã. Quem o visse, com os polegares metidos no cordão do chambre, à janela de uma grande casa de Botafogo, cuidaria que ele admirava aquele pedaço de água quieta; mas, em verdade, vos digo que pensava em outra coisa. Cotejava o passado com o presente. Que era, há um ano? Professor. Que é agora? Capitalista. Olha para si, para as chinelas (umas chinelas de Túnis, que lhe deu recente amigo, Cristiano Palha), para a casa, para o jardim, para a enseada, para os morros e para o céu; e tudo, desde as chinelas até o céu, tudo entra na mesma sensação de propriedade.*

*– Vejam como Deus escreve direito por linhas tortas, pensa ele. Se mana Piedade tem casado com Quincas Borba, apenas me daria uma esperança colateral. Não casou; ambos morreram, e aqui está tudo comigo; de modo que o que parecia uma desgraça...*

*Que abismo que há entre o espírito e o coração! O espírito do ex-professor, vexado daquele pensamento, arrepiou caminho, buscou outro assunto, uma canoa que ia passando; o coração, porém, deixou-se estar a bater de alegria. Que lhe importa a canoa nem o canoeiro, que os olhos de Rubião acompanham, arregalados? Ele, coração, vai dizendo que, uma vez que a mana Piedade tinha de morrer, foi bom que não casasse; podia vir um filho ou uma filha... – Bonita canoa! – Antes assim! – Como obedece bem aos remos do homem! – O certo é que eles estão no Céu!*

*Um criado trouxe o café. Rubião pegou na xícara e, enquanto lhe deitava açúcar, ia disfarçadamente mirando a bandeja, que era de prata lavrada. Prata, ouro, eram os metais que amava de coração; não gostava de bronze, mas o amigo Palha disse-lhe que era matéria de preço, e assim se explica este par de figuras que aqui está na sala, um Mefistófeles e um Fausto. Tivesse, porém, de escolher, escolheria a bandeja, – primor de argenteria, execução fina e acabada.*

(Machado de Assis. **Quincas Borba**. São Paulo: Companhia das Letras, 2012)

1. A reflexão de Rubião no 2º parágrafo permite caracterizá-lo como

- (A) calculista.
- (B) altruísta.
- (C) melancólico.
- (D) indolente.
- (E) nostálgico.

2. Depreende-se do 3º parágrafo que

- (A) o “coração” de Rubião busca ocultar o sentimento de alegria pela morte da irmã e do amigo Quincas Borba.
- (B) o “espírito” (ou seja, a razão) de Rubião busca consolar seu “coração” pela morte da irmã e do amigo Quincas Borba.
- (C) o “espírito” (ou seja, a razão) de Rubião busca se afastar do sentimento de alegria pela morte da irmã e do amigo Quincas Borba.
- (D) o “coração” de Rubião mostra-se constrangido pelo sentimento de alegria experimentado por seu “espírito” (ou seja, por sua razão).
- (E) o “espírito” (ou seja, a razão) de Rubião mostra-se orgulhoso por cercear o sentimento de alegria experimentado por seu “coração”.

3. Considere os seguintes trechos do texto.

- I. *Quem o visse, com os polegares metidos no cordão do chambre, à janela de uma grande casa de Botafogo, cuidaria que ele admirava aquele pedaço de água quieta; mas, em verdade, vos digo que pensava em outra coisa.* (1º parágrafo)
- II. *Olha para si, para as chinelas (umas chinelas de Túnis, que lhe deu recente amigo, Cristiano Palha), para a casa, para o jardim, para a enseada, para os morros e para o céu; e tudo, desde as chinelas até o céu, tudo entra na mesma sensação de propriedade.* (1º parágrafo)
- III. *– Vejam como Deus escreve direito por linhas tortas, pensa ele. Se mana Piedade tem casado com Quincas Borba, apenas me daria uma esperança colateral.* (2º parágrafo)

O narrador dirige-se explicitamente a seu leitor APENAS em

- (A) II.
- (B) I.
- (C) III.
- (D) I e II.
- (E) I e III.

4. Verifica-se a ocorrência de discurso indireto livre no seguinte trecho:

- (A) *– Vejam como Deus escreve direito por linhas tortas, pensa ele.* (2º parágrafo)
- (B) *Rubião fitava a enseada, – eram oito horas da manhã.* (1º parágrafo)
- (C) *Cotejava o passado com o presente. Que era, há um ano? Professor. Que é agora? Capitalista.* (1º parágrafo)
- (D) *Se mana Piedade tem casado com Quincas Borba, apenas me daria uma esperança colateral.* (2º parágrafo)
- (E) *– Bonita canoa! – Antes assim! – Como obedece bem aos remos do homem! – O certo é que eles estão no Céu!* (3º parágrafo)



5. *O espírito do ex-professor, vexado daquele pensamento, arrepiou caminho, buscou outro assunto* (3º parágrafo)

Sem que haja prejuízo para o sentido do texto, as expressões sublinhadas podem ser substituídas, respectivamente, por:

- (A) orgulhoso e discordou da direção
- (B) constrangido e mudou de rumo
- (C) desconfiado e tomou uma decisão
- (D) horrorizado e tomou um susto
- (E) desanimado e desconfiou da direção

6. Considere os seguintes trechos do texto.

I. *Quem o visse, com os polegares metidos no cordão do chambre* (1º parágrafo).

II. *tudo, desde as chinelas até o céu, tudo entra na mesma sensação de propriedade* (1º parágrafo).

III. *não gostava de bronze, mas o amigo Palha disse-lhe que era matéria de preço* (4º parágrafo).

Retoma um termo mencionado anteriormente no texto a palavra sublinhada APENAS em

- (A) II e III.
- (B) II.
- (C) III.
- (D) I e II.
- (E) I.

7. A antítese é uma figura pela qual se opõem, numa mesma frase, duas palavras ou dois pensamentos de sentido contrário, a exemplo do que se verifica em:

(A) – *Vejam como Deus escreve direito por linhas tortas, pensa ele.* (2º parágrafo)

(B) *Rubião fitava a enseada, – eram oito horas da manhã.* (1º parágrafo)

(C) *Que lhe importa a canoa nem o canoero, que os olhos de Rubião acompanham, arregalados?* (3º parágrafo)

(D) – *Como obedece bem aos remos do homem!* (3º parágrafo)

(E) *Rubião pegou na xícara e, enquanto lhe deitava açúcar, ia disfarçadamente mirando a bandeja, que era de prata lavrada.* (4º parágrafo)

8. *Tivesse, porém, de escolher, escolheria a bandeja* (4º parágrafo)

Em relação à oração que a sucede, a oração sublinhada expressa ideia de

- (A) comparação.
- (B) concessão.
- (C) causa.
- (D) condição.
- (E) consequência.

9. *Um criado trouxe o café. Rubião pegou na xícara e, enquanto lhe deitava açúcar, ia disfarçadamente mirando a bandeja, que era de prata lavrada.* (4º parágrafo)

Os termos sublinhados referem-se, respectivamente, a

- (A) “Rubião” e “prata lavrada”.
- (B) “Rubião” e “bandeja”.
- (C) “xícara” e “prata lavrada”.
- (D) “xícara” e “bandeja”.
- (E) “açúcar” e “bandeja”.

10. *Quem o visse, [...], cuidaria que ele admirava aquele pedaço de água quieta* (1º parágrafo)

Os sujeitos dos verbos sublinhados são, respectivamente,

- (A) “Quem” e “Quem o visse”.
- (B) “Rubião” e “Quem o visse”.
- (C) “Quem” e “Rubião”.
- (D) “Rubião” e “eu” (o narrador).
- (E) “Quem” e “eu” (o narrador).



**Atenção:** Para responder às questões de números 11 a 15, considere o texto de Mario Quintana.

### Velha história

*Era uma vez um homem que estava pescando, Maria. Até que apanhou um peixinho! Mas o peixinho era tão pequenininho e inocente, e tinha um azulado tão indescritível nas escamas, que o homem ficou com pena. E retirou cuidadosamente o anzol e pinçou com iodo a garganta do coitadinho. Depois guardou-o no bolso traseiro das calças, para que o animalzinho sarasse no quente. E desde então ficaram inseparáveis. Aonde o homem ia, o peixinho o acompanhava a trote, que nem um cachorrinho. Pelas calçadas. Pelos elevadores. Pelo café. Como era tocante vê-los no "17"! – o homem, grave, de preto, com uma das mãos segurando a xícara de fumegante moça, com a outra lendo o jornal, com a outra fumando, com a outra cuidando do peixinho, enquanto este, silencioso e levemente melancólico, tomava laranja por um canudinho especial...*

*Ora, um dia o homem e o peixinho passeavam à margem do rio onde o segundo dos dois fora pescado. E eis que os olhos do primeiro se encheram de lágrimas. E disse o homem ao peixinho:*

*“Não, não me assiste o direito de te guardar comigo. Por que roubar-te por mais tempo ao carinho do teu pai, da tua mãe, dos teus irmãozinhos, da tua tia solteira? Não, não e não! Volta para o seio da tua família. E viva eu cá na terra sempre triste!...”*

*Dito isso, verteu copioso pranto e, desviando o rosto, atirou o peixinho n'água. E a água fez redemoinho, que foi depois serenando, serenando até que o peixinho morreu afogado...*

(Mario Quintana. **Eu passarinho**. São Paulo: Ática, 2014)

11. Tendo em vista a tipologia textual, “Velha história” constitui um texto, sobretudo,

- (A) informativo.
- (B) narrativo.
- (C) dissertativo.
- (D) injuntivo.
- (E) expositivo.

12. “Não, não me assiste o direito de te guardar comigo. Por que roubar-te por mais tempo ao carinho do teu pai, da tua mãe, dos teus irmãozinhos, da tua tia solteira? Não, não e não! Volta para o seio da tua família. E viva eu cá na terra sempre triste!...” (3º parágrafo)

Ao se transpor o trecho acima para o discurso indireto, os termos sublinhados assumem as seguintes formas:

- (A) *assistira* e *voltara*.
- (B) *assistiria* e *voltasse*.
- (C) *assistia* e *voltava*.
- (D) *assistiria* e *voltaria*.
- (E) *assistia* e *voltasse*.

13. Aonde o homem ia, o peixinho o acompanhava a trote, que nem um cachorrinho. (1º parágrafo)

Considerando o contexto, os termos sublinhados constituem, respectivamente,

- (A) um pronome, um artigo, um artigo e uma preposição.
- (B) uma preposição, um pronome, um pronome e um artigo.
- (C) um pronome, um pronome, um pronome e um artigo.
- (D) um artigo, um artigo, um artigo e uma preposição.
- (E) um artigo, um artigo, um pronome e uma preposição.

14. Verifica-se o emprego de vírgula para separar um vocativo em:

- (A) *Era uma vez um homem que estava pescando, Maria.* (1º parágrafo)
- (B) *Não, não me assiste o direito de te guardar comigo.* (3º parágrafo)
- (C) *Aonde o homem ia, o peixinho o acompanhava a trote, que nem um cachorrinho.* (1º parágrafo)
- (D) *Ora, um dia o homem e o peixinho passeavam à margem do rio onde o segundo dos dois fora pescado.* (2º parágrafo)
- (E) *Dito isso, verteu copioso pranto e, desviando o rosto, atirou o peixinho n'água.* (4º parágrafo)

15. Verifica-se o emprego de voz passiva no seguinte trecho:

- (A) *Depois guardou-o no bolso traseiro das calças, para que o animalzinho sarasse no quente.* (1º parágrafo)
- (B) *Ora, um dia o homem e o peixinho passeavam à margem do rio onde o segundo dos dois fora pescado.* (2º parágrafo)
- (C) *E eis que os olhos do primeiro se encheram de lágrimas.* (2º parágrafo)
- (D) *E viva eu cá na terra sempre triste!...* (3º parágrafo)
- (E) *Por que roubar-te por mais tempo ao carinho do teu pai, da tua mãe, dos teus irmãozinhos, da tua tia solteira?* (3º parágrafo)

**Raciocínio Lógico-Matemático**

16. Os apartamentos de um moderno edifício são numerados com três algarismos da seguinte maneira: o primeiro algarismo indica o andar e os dois seguintes o número do apartamento. Por exemplo, o apartamento numerado com 201 é o apartamento 01 do segundo andar. O edifício tem 6 andares com 15 apartamentos por andar. Os andares são numerados de 1 a 6, e, em cada andar, os apartamentos são numerados de 01 a 15. A quantidade de algarismos 2 necessária para numerar todos os apartamentos da forma descrita acima é:
- (A) 15  
(B) 12  
(C) 27  
(D) 21  
(E) 20
- 
17. Oito cartões, numerados de 1 a 8, sem repetições, são distribuídos em duas caixas, **A** e **B**, de modo que a soma dos números dos cartões da caixa **A** seja igual à soma dos números dos cartões da caixa **B**. Se na caixa **A** há três cartões, então, certamente,
- (A) o cartão com número 8 está na caixa **A**.  
(B) o cartão com número 7 está na caixa **A**.  
(C) o cartão com número 3 está na caixa **B**.  
(D) os cartões com números 1 e 2 estão na caixa **B**.  
(E) o cartão com número 4 está na caixa **B**.
- 
18. Sabendo-se que  $\blacksquare$  representa um número e que  $\blacksquare + 15 = \blacksquare + \blacksquare + (\blacksquare/2)$ , o número representado por  $\blacksquare$  é
- (A) 10  
(B) 14  
(C) 8  
(D) 12  
(E) 6
- 
19. Cento e oitenta bombons, sendo noventa e seis de chocolate meio amargo e oitenta e quatro de chocolate ao leite, devem ser colocados em caixas. As caixas devem ter o mesmo número de bombons, e cada caixa deve ter apenas bombons de um mesmo sabor. O menor número de caixas a serem compradas é:
- (A) 10  
(B) 9  
(C) 12  
(D) 18  
(E) 15
- 
20. Geraldo perguntou aos seus três filhos, Antonio, Bruno e Carlos, quantas cabeças de gado ele possuía. Antonio disse 2022, Bruno disse 2027 e Carlos disse 2010. Geraldo respondeu que eles erraram por 12, 7 e 5 cabeças, não necessariamente nessa ordem. O número de cabeças de gado que Geraldo possui é:
- (A) 2012  
(B) 2015  
(C) 2017  
(D) 2020  
(E) 2010

**Legislação**

21. Considere as seguintes definições:

- I. Retorno à atividade de servidor aposentado.
- II. Reinvestidura do servidor estável no cargo anteriormente ocupado, ou no cargo resultante de sua transformação, quando invalidada a sua demissão por decisão administrativa ou judicial, com ressarcimento de todas as vantagens.
- III. Retorno do servidor estável ao cargo anteriormente ocupado.

Nos termos da Lei nº 8.112/1990, que dispõe sobre o regime jurídico dos servidores públicos civis da União, das autarquias e das fundações públicas federais, as definições I, II e III correspondem correta e respectivamente a:

- (A) aproveitamento, reintegração e readaptação.
- (B) reversão, aproveitamento e recondução.
- (C) reversão, reintegração e recondução.
- (D) recondução, aproveitamento e readaptação.
- (E) aproveitamento, recondução e reintegração.

22. Considere os seguintes itens:

- I. Reintegração.
- II Recondução.
- III. Reversão.
- IV. Promoção.
- V. Readaptação.

De acordo com a Lei nº 8.112/1990, a vacância do cargo público ocorre APENAS nos casos indicados em:

- (A) I, II, III e V.
- (B) I, II e III.
- (C) III, IV e V.
- (D) IV e V.
- (E) I, II e IV.

23. Consoante a Lei nº 8.112/1990, no que concerne ao processo disciplinar:

- (A) O processo disciplinar será conduzido por comissão composta de três servidores estáveis ou comissionados designados pela autoridade competente.
- (B) Na fase do inquérito, o presidente da comissão poderá denegar pedidos considerados de nenhum interesse para o esclarecimento dos fatos.
- (C) As reuniões e as audiências da comissão condutora do processo disciplinar terão caráter público.
- (D) O prazo para a conclusão do processo disciplinar, improrrogável, não excederá sessenta dias.
- (E) O julgamento fora do prazo legal implica nulidade do processo.

24. Nos termos do Regimento Interno do Tribunal Regional do Trabalho da 4ª Região, a eleição para os cargos de Direção do Tribunal far-se-á mediante escrutínio

- (A) secreto, em sessão ordinária do Tribunal Pleno, tomando posse os eleitos perante seus pares em sessão plenária reunida, extraordinariamente.
- (B) aberto, em sessão extraordinária do Órgão Especial, tomando posse os eleitos perante seus pares em sessão plenária reunida, extraordinariamente.
- (C) secreto, em sessão extraordinária do Tribunal Pleno, tomando posse os eleitos perante seus pares em sessão plenária reunida, extraordinariamente.
- (D) aberto, em sessão ordinária do Tribunal Pleno, tomando posse os eleitos perante seus pares em sessão plenária reunida, ordinariamente.
- (E) secreto, em sessão ordinária do Órgão Especial, tomando posse os eleitos perante seus pares em sessão plenária reunida, ordinariamente.

25. Consoante os termos do Regimento Interno do Tribunal Regional do Trabalho da 4ª Região, fixar os horários de funcionamento dos serviços e das unidades judiciárias da região e eleger os magistrados que integrarão as Comissões Temporárias compete, respectivamente,

- (A) ao Órgão Especial e às Seções Especializadas.
- (B) ao Tribunal Pleno e às Seções Especializadas.
- (C) ao Tribunal Pleno e ao Órgão Especial.
- (D) ao Tribunal Pleno e ao Tribunal Pleno.
- (E) ao Órgão Especial e ao Órgão Especial.



26. Conforme dispõe o Regimento Interno do Tribunal Regional do Trabalho da 4ª Região, no que concerne às Turmas, é correto afirmar que
- (A) de suas decisões não há previsão legal para recurso ao Órgão Especial.
  - (B) não têm competência para o julgamento de recursos.
  - (C) compõem-se de até quatro julgadores, dos quais apenas três participarão do julgamento.
  - (D) o Presidente da Turma profere voto apenas para desempate.
  - (E) o Presidente da Turma afastado temporariamente é substituído por um Presidente de outra Turma, com acúmulo de funções.
- 
27. Segundo a Lei Geral de Proteção de Dados Pessoais (LGPD), Lei nº 13.709/2018, o dado pessoal sobre origem racial ou étnica, convicção religiosa, opinião política, filiação a sindicato ou a organização de caráter religioso, filosófico ou político, dado referente à saúde ou à vida sexual, dado genético ou biométrico, quando vinculado a uma pessoa natural, é denominado dado pessoal
- (A) social.
  - (B) sensível.
  - (C) intangível.
  - (D) não qualificável.
  - (E) não classificável.
- 
28. Nos termos da Lei Geral de Proteção de Dados Pessoais (LGPD), Lei nº 13.709/2018, no que concerne ao tratamento de dados pessoais de crianças e de adolescentes,
- (A) o consentimento pode ser genérico ou específico.
  - (B) o consentimento deve ser dado por ambos os pais ou responsável legal.
  - (C) os dados podem ser coletados sem o consentimento, se para contatar os pais ou responsável legal, podendo ser utilizados a essa finalidade.
  - (D) os dados podem ser coletados sem consentimento, desde que para contatar os pais ou responsável legal, não podendo ficar armazenados.
  - (E) os dados podem ser coletados, se para sua proteção, e podem ser repassados a terceiros, ambos sem consentimento.
- 
29. Conforme estabelece a Lei nº 8.429/1992, a pena de *perda dos bens ou valores acrescidos ilicitamente ao patrimônio, perda da função pública, suspensão dos direitos políticos até catorze anos, pagamento de multa civil equivalente ao valor do acréscimo patrimonial e proibição de contratar com o poder público ou de receber benefícios ou incentivos fiscais ou creditícios, direta ou indiretamente, ainda que por intermédio de pessoa jurídica da qual seja sócio majoritário, pelo prazo não superior a catorze anos* pode ser aplicada no ato que
- (A) permite ou facilita a aquisição, permuta ou locação de bem ou serviço por preço superior ao de mercado.
  - (B) ordena ou permite a realização de despesas não autorizadas em lei ou regulamento.
  - (C) deixa de prestar contas quando esteja obrigado a fazê-lo, desde que disponha das condições para isso, com vistas a ocultar irregularidades.
  - (D) descumpra as normas relativas à celebração, fiscalização e aprovação de contas de parcerias firmadas pela administração pública com entidades privadas.
  - (E) percebe vantagem econômica, direta ou indireta, para facilitar a alienação, permuta ou locação de bem público ou o fornecimento de serviço por ente estatal por preço inferior ao valor de mercado.
- 
30. Nos termos da Lei nº 14.133/2021 (nova Lei de Licitações), no que concerne à participação consorciada nos certames licitatórios,
- (A) para consórcios compostos, em sua totalidade, de microempresas e pequenas empresas, assim definidas em lei, não haverá acréscimo sobre o valor exigido de licitante individual para a habilitação econômico-financeira.
  - (B) cada empresa consorciada deve comprovar, isoladamente, os requisitos habilitatórios exigidos no edital.
  - (C) é vedada a participação de empresas em consórcio na licitação.
  - (D) o edital de licitação não poderá estabelecer limite máximo para o número de empresas em consórcio.
  - (E) a substituição de consorciado independe de ser expressamente autorizada pelo órgão ou entidade contratante.



## CONHECIMENTOS ESPECÍFICOS

31. Considere a figura abaixo.

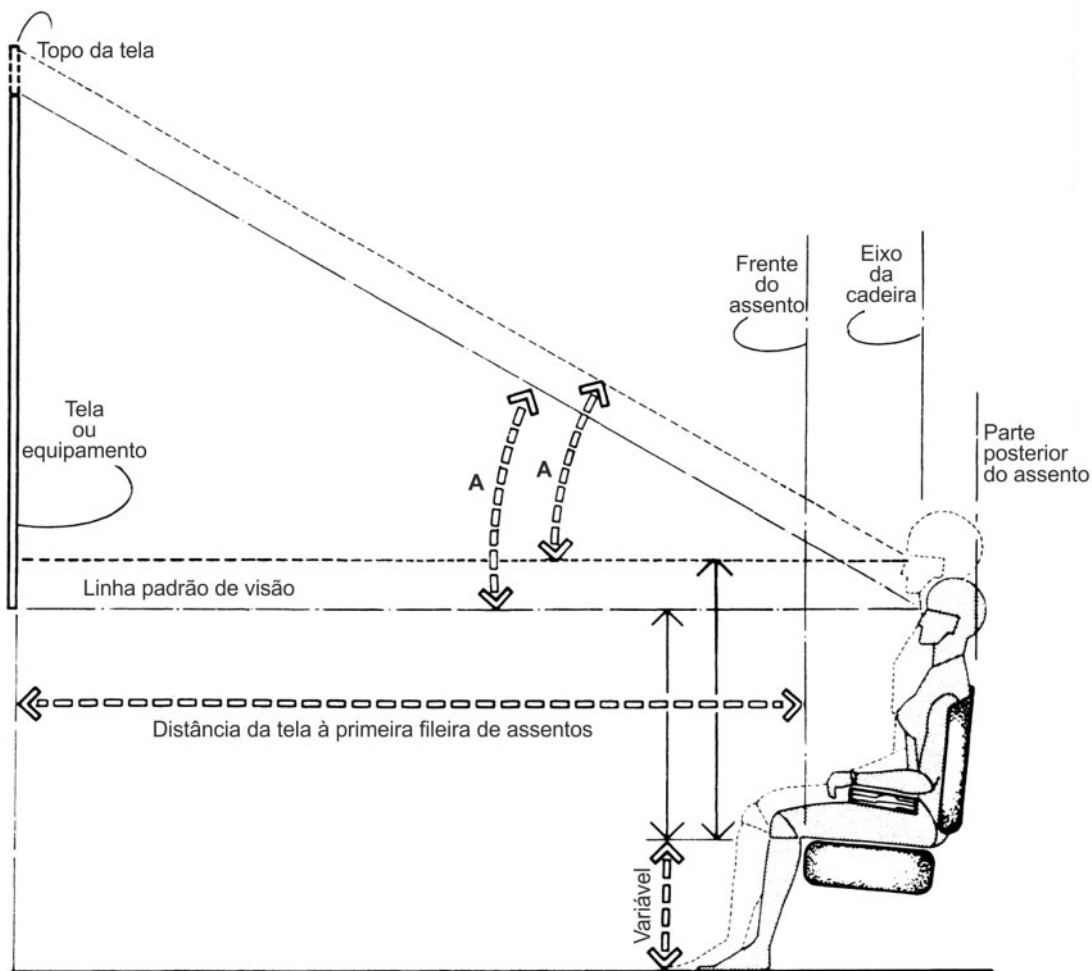

No adequado dimensionamento de um ambiente de exibição para grupos de pessoas, demonstrado na figura, a distância mínima entre a primeira fileira e o equipamento e/ou tela de projeção, pode ser determinada desenhando-se uma linha de visão desde o topo da imagem projetada até o olho do espectador sentado na primeira fileira, em um ângulo  $A$  admissível:

- (A)  $25^\circ \leq A \leq 45^\circ$
- (B)  $35^\circ \leq A \leq 45^\circ$
- (C)  $30^\circ \leq A \leq 33^\circ$
- (D)  $20^\circ \leq A \leq 35^\circ$
- (E)  $15^\circ \leq A \leq 33^\circ$

32. Devido às variações significativas nas dimensões corporais individuais, as "médias" são obviamente pouco usadas pelos arquitetos e *designers*, sendo necessário então trabalhar com essa gama de variação. Estatisticamente, demonstrou-se que, em qualquer grupo populacional dado, as medidas do corpo humano são distribuídas numa faixa média, enquanto um número menor de medidas extremas situa-se nas duas pontas do espectro. Recomenda-se, nos dimensionamentos de projeto, não adotar os extremos das duas pontas e trabalhar com 90% do grupo populacional em questão. A maior parte dos dados antropométricos é frequentemente expressa em percentis. Diante do exposto, considere:

- I. Percentis indicam a porcentagem de pessoas dentro da população que tem uma dimensão corporal de um certo tamanho ou menor.
- II. Para fins de estudo, a população é dividida em 100 categorias percentuais da maior para a menor em relação a algum tipo específico de medida corporal.
- III. O primeiro percentil de estatura ou altura, por exemplo, indica que 99% da população estudada teriam altura/estaturas maiores.
- IV. O percentil 95 indicaria que somente 5% da população estudada teriam alturas maiores e que 95% dessa população teriam a mesma altura ou menores

Está correto o que se afirma em

- (A) I e II, apenas.
- (B) I, III e IV, apenas.
- (C) II e III, apenas.
- (D) I, II, III e IV.
- (E) IV, apenas.





33. Quanto ao uso racional de energia nas edificações, os conceitos de tecnologias solares passivas são essenciais para os projetos e obras, considere:
- I. Tecnologias solares passivas são aquelas que se utilizam das condições climáticas do local para atingir os níveis desejados de conforto ambiental e eficiência energética.
  - II. Utilizam largamente as envoltentes verticais e horizontais, opacas e transparentes, e não demandam a utilização de nenhum outro tipo de energia para o seu funcionamento, a não ser a energia solar e eletromagnética.
  - III. Complementam as tecnologias ativas, geram dispêndios energéticos e ofertas de energia no balanço do coeficiente C.
  - IV. Complementam as tecnologias proativas, não geram dispêndios energéticos e ofertas de energia no balanço do coeficiente Th-K.

Está correto o que se afirma em

- (A) I e II, apenas.
- (B) I, II, III e IV.
- (C) I, III e IV, apenas.
- (D) III e IV, apenas.
- (E) I, apenas.

34. Nos projetos e obras envolvendo estruturas metálicas, chama-se de soldagem, ou solda, ao processo de produzir fusão entre duas peças de metal, de modo que o local de junção forme como um todo uma massa homogênea. Os componentes que participam da execução de uma solda por meio de arco voltaico são: eletricidade, calor, luz, material a ser depositado, material básico, escória e, finalmente, os gases provenientes da escória e do arco. Os riscos envolvidos nesse trabalho são:
- I. provenientes da irradiação do arco.
  - II. de ordem respiratória.
  - III. de ordem calorífica.
  - IV. de ordem elétrica.
  - V. de ordem mecânica.

Está correto o que se afirma em

- (A) IV, apenas.
- (B) I, II, III e IV, apenas.
- (C) III e V, apenas.
- (D) II, III, IV e V, apenas.
- (E) I, II, III, IV e V.

35. O material de construção com bom desempenho térmico e acústico, com boa resistência ao fogo, com baixa massa específica permitindo significativos ganhos quanto às cargas da estrutura e fundações, cujo processo produtivo resulta da reação química entre cal, cimento, areia e pó de alumínio que, a partir da cura a vapor a alta pressão gera silicato de cálcio, um composto químico estável, denomina-se:
- (A) gipsita.
  - (B) concreto celular.
  - (C) cinasita.
  - (D) calcita.
  - (E) concreto magro de alto desempenho.

36. Em um sistema de condicionamento de ar de grande porte os *fan coils* trocam calor entre a água e o ar por meio de serpentina e ventilador e, a partir daí o ar-condicionado é distribuído por uma rede de dutos localizados geralmente no entreferro/teto ou no piso elevado. Esse sistema, quando explorado positivamente e ao máximo pelo projetista, apresenta as seguintes vantagens:
- I. Menor investimento inicial.
  - II. Ausência de casa de máquinas.
  - III. Possibilidade de controle individual por ambiente.
  - IV. Controle de umidade que pode ser acoplado facilmente quando ligado a sistema de VAV (Volume de Ar Variável).
  - V. Maior vida útil.

Está correto o que se afirma em

- (A) III, IV e V, apenas.
- (B) I, II, III, IV e V.
- (C) III e V, apenas.
- (D) I, II e III, apenas.
- (E) II e IV, apenas.



37. Quanto às normas de segurança do trabalho aplicadas à construção civil, a Norma Regulamentadora nº 5 (NR-5), estabelece que a Comissão Interna de Prevenção de Acidentes (CIPA), tem como objetivo a prevenção de acidentes e doenças relacionadas ao trabalho, de modo a tornar compatível, permanentemente, o trabalho com a preservação da vida e promoção da saúde do trabalhador. O anexo 1 da NR-5, denominado CIPA DA INDÚSTRIA DA CONSTRUÇÃO, define que:
- I. A organização responsável pela obra é obrigada a constituir CIPA por frente de trabalho.
  - II. O representante nomeado da organização responsável pela obra não pode ser nomeado como representante para mais de uma frente de trabalho.
  - III. Obras com até duzentos e oitenta dias de duração estão dispensadas da constituição da CIPA, devendo a Comunicação Prévia de Obra ser enviada ao sindicato dos trabalhadores da categoria preponderante do local, no prazo máximo de dez dias, a partir de seu registro eletrônico no Sistema de Comunicação Prévia de Obras (SCPO).
  - IV. A nomeação do representante da organização prestadora de serviços a terceiros, no canteiro de obras ou na frente de trabalho, não obriga que ele exerça suas atividades no local.
  - V. Na hipótese de haver, no canteiro de obras ou na frente de trabalho, organização prestadora de serviços a terceiros, essa deve nomear, no mínimo, um representante da organização para cumprir os objetivos da NR-5, quando possuir cinco ou mais empregados próprios no local.

Está correto o que se afirma em

- (A) III e V, apenas.
  - (B) I, II, III, IV e V.
  - (C) V, apenas.
  - (D) I, II, III e IV, apenas.
  - (E) I, II e III, apenas.
- 
38. A ABNT NBR 16280/2020 – Reforma em edificações – Sistemas de gestão de reformas – Requisitos, disciplina que antes do início das obras de reforma cabe aos responsáveis legais da edificação:
- I. Autorizar a entrada de insumos e pessoas contratadas para realização dos serviços de reforma na edificação somente após o atendimento a todos os requisitos do plano de reforma.
  - II. Promover a comunicação e disseminação entre os demais usuários sobre as obras de reforma na edificação que estiverem aprovadas.
  - III. Requerer a necessária atualização do manual de operação, uso e manutenção da edificação, observadas as normas pertinentes vigentes
  - IV. Quando condomínio, disponibilizar o teor da convenção de condomínio e regimento interno.
  - V. requerer dos órgãos de fiscalização profissional, CAU/CREA, as documentações, acervo técnico e certidões do profissional habilitado

Está correto o que se afirma em

- (A) I, II e III, apenas.
  - (B) I, II, III, IV e V.
  - (C) III e V, apenas.
  - (D) I, II, III e V, apenas.
  - (E) I, II, III e IV, apenas.
- 
39. Nas instalações elétricas de baixa tensão, o meio destinado a suprir a proteção contra choques elétricos, quando massas ou partes condutivas acessíveis tornam-se acidentalmente vivas, denomina-se:
- (A) proteção adicional.
  - (B) proteção supletiva.
  - (C) dispositivo de proteção a corrente diferencial-residual.
  - (D) PELV (do inglês *protected extra-low voltage*).
  - (E) SELV (do inglês *separated extra-low voltage*).

- 
40. Considerando o preconizado pela ABNT NBR 5674/2012 – Manutenção de edificações – Requisitos para o sistema de gestão de manutenção, os orçamentos dos serviços de manutenção devem conter:
- I. Escopo dos serviços ou objeto.
  - II. Descrição de cada atividade, com os respectivos prazos.
  - III. Especificações técnicas de execução e de manutenção futura, desenhos, cálculos ou projetos, quando aplicável.
  - IV. Seguro de responsabilidade civil e erros de execução/manutenção compatível com o capital social do proponente.
  - V. Garantias e exclusões.

Está correto o que se afirma em

- (A) I, III, IV e V, apenas.
- (B) I, II, III, IV e V.
- (C) III, IV e V, apenas.
- (D) I, II, III e V, apenas.
- (E) I, II e III, apenas.



41. No que tange ao estudo de viabilidade econômico-financeiro das incorporações imobiliárias e a partir da afirmação que “a decisão do empresário em investir num projeto específico dependerá não apenas da perspectiva de geração de lucros, como também da existência de financiamento para a produção e potenciais compradores”, é correto afirmar que a decisão de incorporar é afetada
- (A) somente por fatores econômicos, como geração de lucros.  
 (B) por fatores financeiros, como a razão custo-benefício.  
 (C) por fatores econômicos, como obtenção de recursos para financiamento do produto.  
 (D) somente por fatores financeiros, como obtenção de recursos para financiamento do cliente.  
 (E) por fatores econômicos, como a obtenção positiva de retorno econômico.

42. No Brasil entende-se por zoneamento a divisão das cidades com vistas a atribuir diferentes usos e ocupação para distintas áreas. Essa divisão busca uma melhor utilização do espaço de acordo com o sistema viário, a topografia e a infraestrutura existente. Em relação ao que tange exclusivamente a lei de zoneamento, considere:
- I. Disciplina as edificações, objetivando garantir as condições de higiene, saúde, conforto e segurança da população.  
 II. Estabelece exigências fundamentais de ordenação da cidade para cumprimento da função social da propriedade urbana.  
 III. Regula o uso do solo e a ocupação dos edifícios, a altura e o gabarito das construções, a proporção que estas podem ocupar e a densidade da população.  
 IV. Os municípios regem o zoneamento, por competência constitucional, a partir de suas leis municipais.

Está correto o que se afirma APENAS em

- (A) I e III.  
 (B) II e III.  
 (C) III e IV.  
 (D) I e IV.  
 (E) II e IV.
43. De acordo com a Norma Brasileira ABNT NBR 9050/2020, os espaços podem ter quatro definições básicas. Considere:
- I. Espaços, mobiliários, equipamentos urbanos, edificações, transportes, informação e comunicação, inclusive seus sistemas e tecnologias ou elementos, que possam ser alcançados, acionados, utilizados e vivenciados por qualquer pessoa.  
 II. Espaço, edificação, mobiliário, equipamento urbano ou elemento cujas características possam ser alteradas para que se tornem acessíveis.  
 III. Espaço, edificação, mobiliário, equipamento urbano ou elemento cujas características originais foram alteradas posteriormente para serem acessíveis.  
 IV. Espaço, edificação, mobiliário, equipamento urbano ou elemento cujas características foram originalmente planejadas para serem acessíveis.
- As definições de I a IV referem-se, respectivamente, aos seguintes termos:
- (A) adaptado – adaptável – adequado – acessível.  
 (B) acessível – adaptado – adaptável – adequado.  
 (C) adequado – adaptável – adaptado – acessível.  
 (D) acessível – adaptável – adaptado – adequado.  
 (E) adaptável – acessível – adequado – adaptado.

44. Os elementos do mobiliário urbano são classificados, segundo o Manual para implantação de mobiliário urbano na cidade do Rio de Janeiro (1996), em seis categorias diferentes de acordo com seus aspectos funcionais.

Com relação à definição “são conjuntos de dois ou mais elementos, independentes, que se complementam para o desempenho de uma só função. São compostas de um ou mais elementos de fixação [...] e o equipamento em si, seja ele suporte para a rede de distribuição de infraestrutura e sinalização, acessório de apoio a esta infraestrutura ou elemento utilitário à prestação de serviços de limpeza e comunicação”, trata-se da categoria:

- (A) Estruturas.  
 (B) Equipamentos de Lazer.  
 (C) Cabines ou quiosques.  
 (D) Separação de Meios.  
 (E) Elementos Paisagísticos.
45. Recuos e Afastamentos referem-se às distâncias entre as faces da construção e os limites do terreno. A partir dessa afirmação, o conceito, e a respectiva finalidade deste importante parâmetro urbanístico são:

	Conceito	Finalidade
A	cidade-mercadoria	estimular o adensamento
B	sanitarista	garantir aeração e insolação do edifício
C	planejamento integrado	aumentar a permeabilidade do solo
D	cidade eficiente	controlar a densidade vertical
E	superplanos	regular a volumetria urbana



46. A Lei nº 12.651/2012, conhecida como o novo Código Florestal, estabelece normas para proteção da vegetação nativa em áreas de preservação permanente, reserva legal, uso restrito, exploração florestal e assuntos relacionados. Em seu Art. 3º define Áreas de Preservação Permanente (APP), sendo a *“área protegida, coberta ou não por vegetação nativa, com a função ambiental de preservar os recursos hídricos, a paisagem, a estabilidade geológica e a biodiversidade, facilitar o fluxo gênico de fauna e flora, proteger o solo e assegurar o bem-estar das populações humanas”*.

O novo Código Florestal estabelece que nas Áreas de Preservação Permanente (APP) é autorizada a continuidade das atividades *agrossilvipastoris*, de ecoturismo e de turismo rural em áreas rurais consolidadas até 22 de julho de 2008. Contudo, a continuidade destas em uma APP, como de uso consolidado, é dependente da adoção de boas práticas de conservação de solo e água, como a recomposição das faixas marginais.

De acordo com a referida lei, são métodos de recomposição:

- (A) a manutenção da diversidade genética, a regularização hidrológica e a conservação de espécies vegetais.
  - (B) a condução de regeneração natural de espécies nativas, o plantio de espécies nativas e o plantio de espécies nativas conjugado com a condução da regeneração natural de espécies nativas.
  - (C) a interligação dos remanescentes vegetais, a dispersão de espécies de flora e o replantio.
  - (D) o reflorestamento ciliar, a recuperação física e a recuperação química.
  - (E) a recuperação biológica, a recuperação hídrica e a recuperação biológica conjugada com recuperação hídrica.
- 
47. O Decreto Federal nº 7.983/2013 estabelece regras e critérios para elaboração do orçamento de referência de obras e serviços de engenharia, contratados e executados com recursos dos orçamentos da União, e dá outras providências. Para fins da aplicação do referido Decreto, um dos conceitos assim se descreve: *“valor percentual que incide sobre o custo global de referência para realização da obra ou serviço de engenharia”*.

A descrição se refere a

- (A) Benefícios e Despesas Indiretas.
  - (B) Tarefa.
  - (C) Custo Unitário de Referência.
  - (D) Empreitada.
  - (E) Taxa de Rateio.
- 
48. A Lei Federal nº 14.133/2021 estabelece normas gerais de licitação e contratação. Uma das modalidades de licitação previstas na referida lei assim se descreve: *“modalidade de licitação obrigatória para aquisição de bens e serviços comuns, cujo critério de julgamento poderá ser o de menor preço ou o de maior desconto,”*.

A descrição se refere a:

- (A) Pregão.
  - (B) Concorrência.
  - (C) Concurso.
  - (D) Leilão.
  - (E) Diálogo Competitivo.
- 
49. O Estádio Governador Magalhães Pinto, popularmente conhecido como Estádio do Mineirão, localizado na capital do Estado de Minas Gerais, Belo Horizonte, foi renovado em 2014 para a Copa do Mundo de 2014. A proposta do escritório BCMF Arquitetos seguiu as recomendações da FIFA para a criação de Ecoarenas e buscou qualificar o diálogo com a paisagem cultural da região e integrar o projeto ao conjunto Urbanístico-Arquitetônico da Lagoa da Pampulha. O projeto contempla também soluções sustentáveis, tomadas com o intuito de minimizar os impactos do estádio no meio à sua volta, tendo sido o primeiro estádio do Brasil (e o segundo do mundo) a obter o certificado LEED PLATINUM, certificação que determina benefícios econômicos, sociais e ambientais aos projetos.

NÃO representa um benefício sustentável ambiental utilizado nesse projeto:

- (A) Reaproveitamento de água pluvial para redução de consumo de água tratada.
  - (B) Implantação de painéis fotovoltaicos na cobertura.
  - (C) Modernização do estádio com menor obsolescência da edificação.
  - (D) Sistemas eficientes de iluminação e condicionamento de ar.
  - (E) Utilização prioritária de materiais certificados e regionais.
- 
50. De acordo com J.F.G. Monico, em “Posicionamento pelo GNSS: Descrição, Fundamentos e Aplicações”, um Sistema Geodésico de Referência (SGR) é definido com base em um conjunto de parâmetros e convenções, associados à figura de um elipsóide adequado às dimensões da Terra, constituindo um referencial apropriado para atribuição das posições de pontos sobre a superfície terrestre.

A evolução tecnológica propiciou o melhoramento dos SGR's ao longo do tempo, tanto no aspecto de definição do sistema, como no de sua realização. Em fevereiro de 2015, o IBGE instituiu que todos os usuários no Brasil devem adotar, exclusivamente, um único referencial em suas atividades. Trata-se do referencial geodésico

- (A) SAD 69/96.
- (B) Astro Datum Chuá.
- (C) WGS 84.
- (D) Córrego Alegre.
- (E) SIRGAS2000.



51. Considere a seguir os desenhos e as imagens do Conjunto para Moradia Estudantil da Unifesp em Osasco (2015), SP, projeto do escritório H+F Arquitetos.

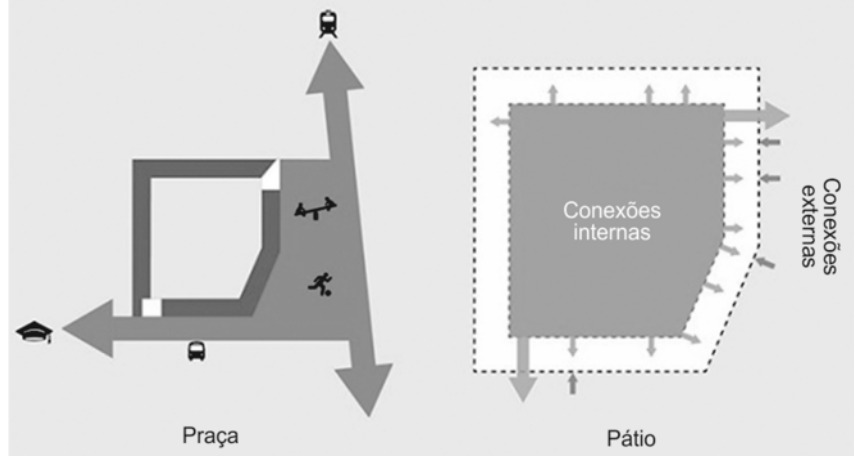
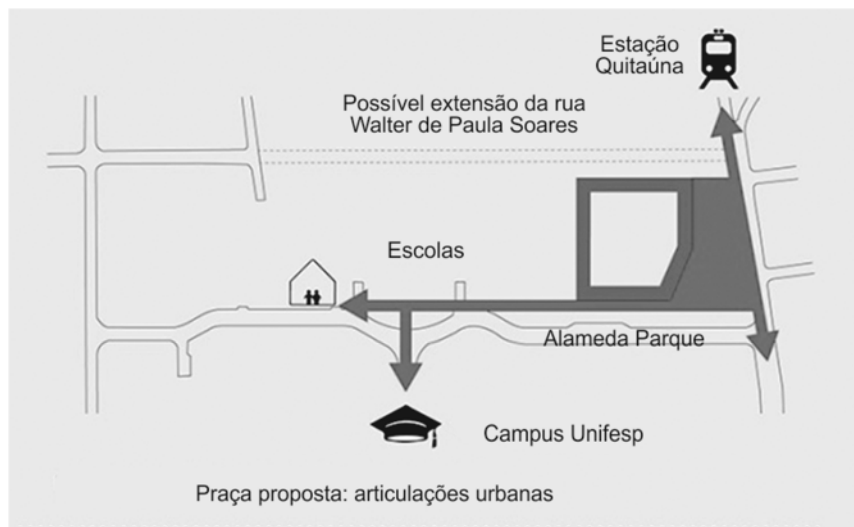
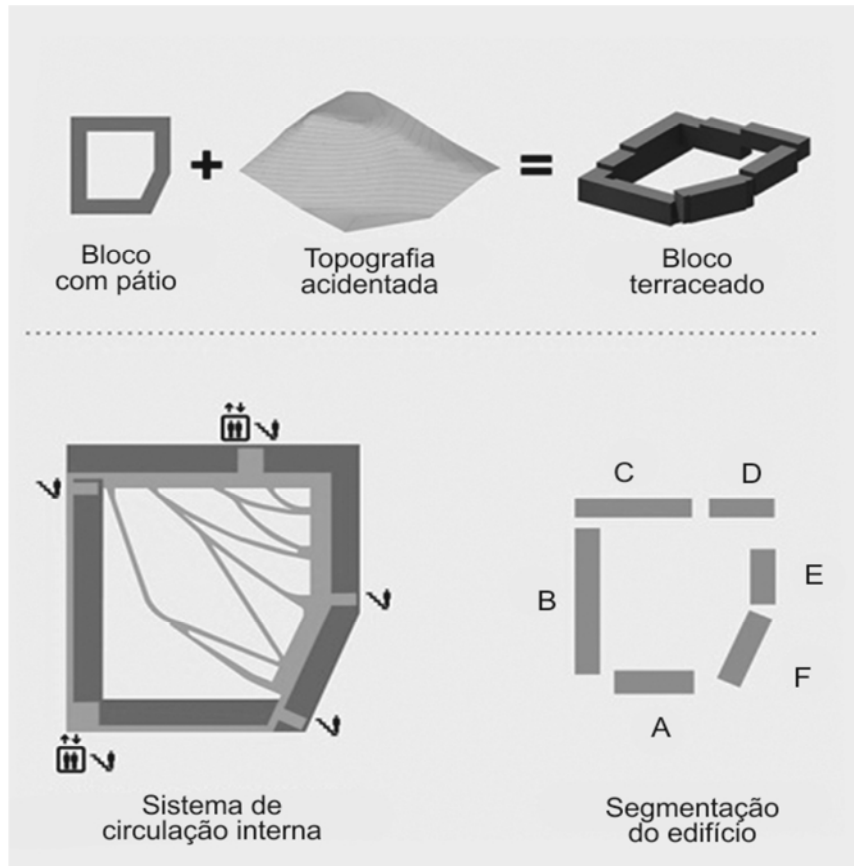

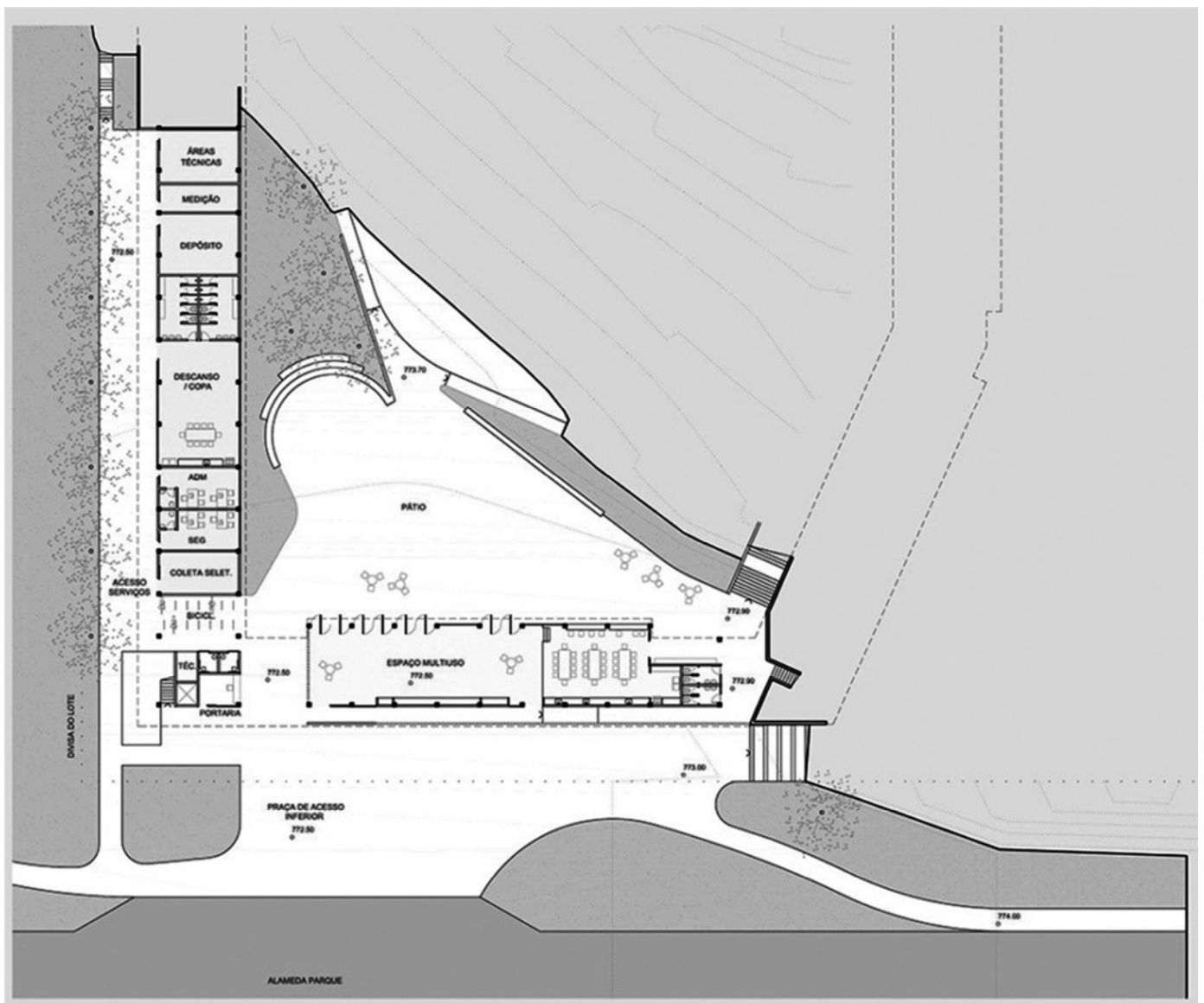
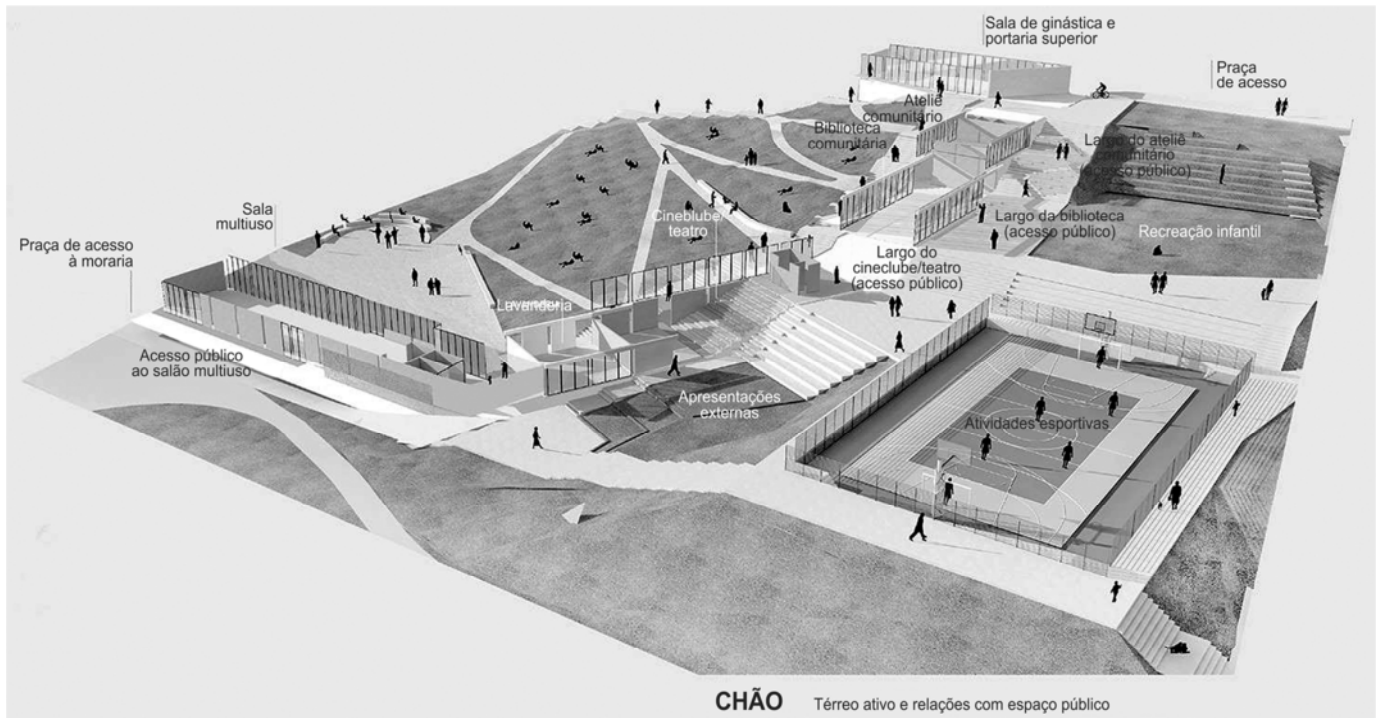

Via @carla\_gabola

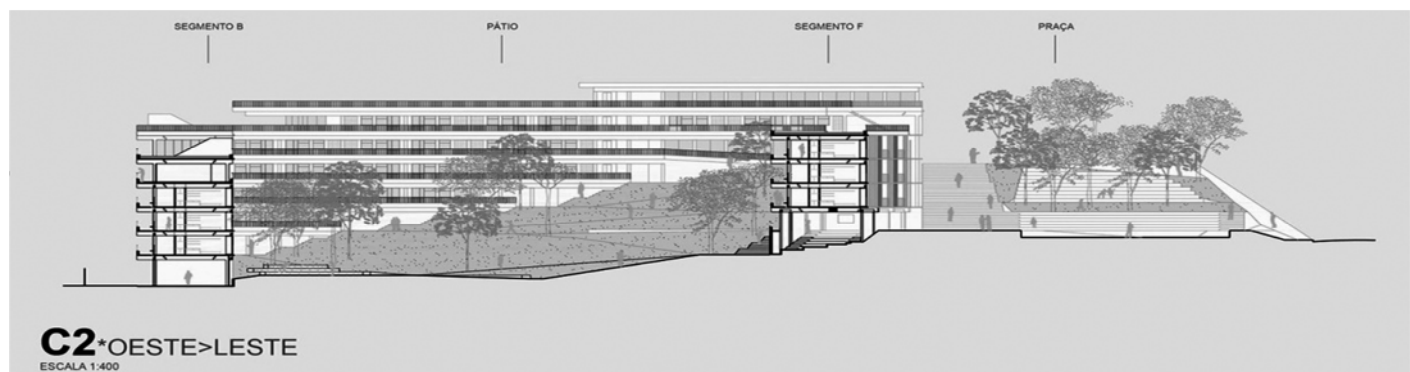
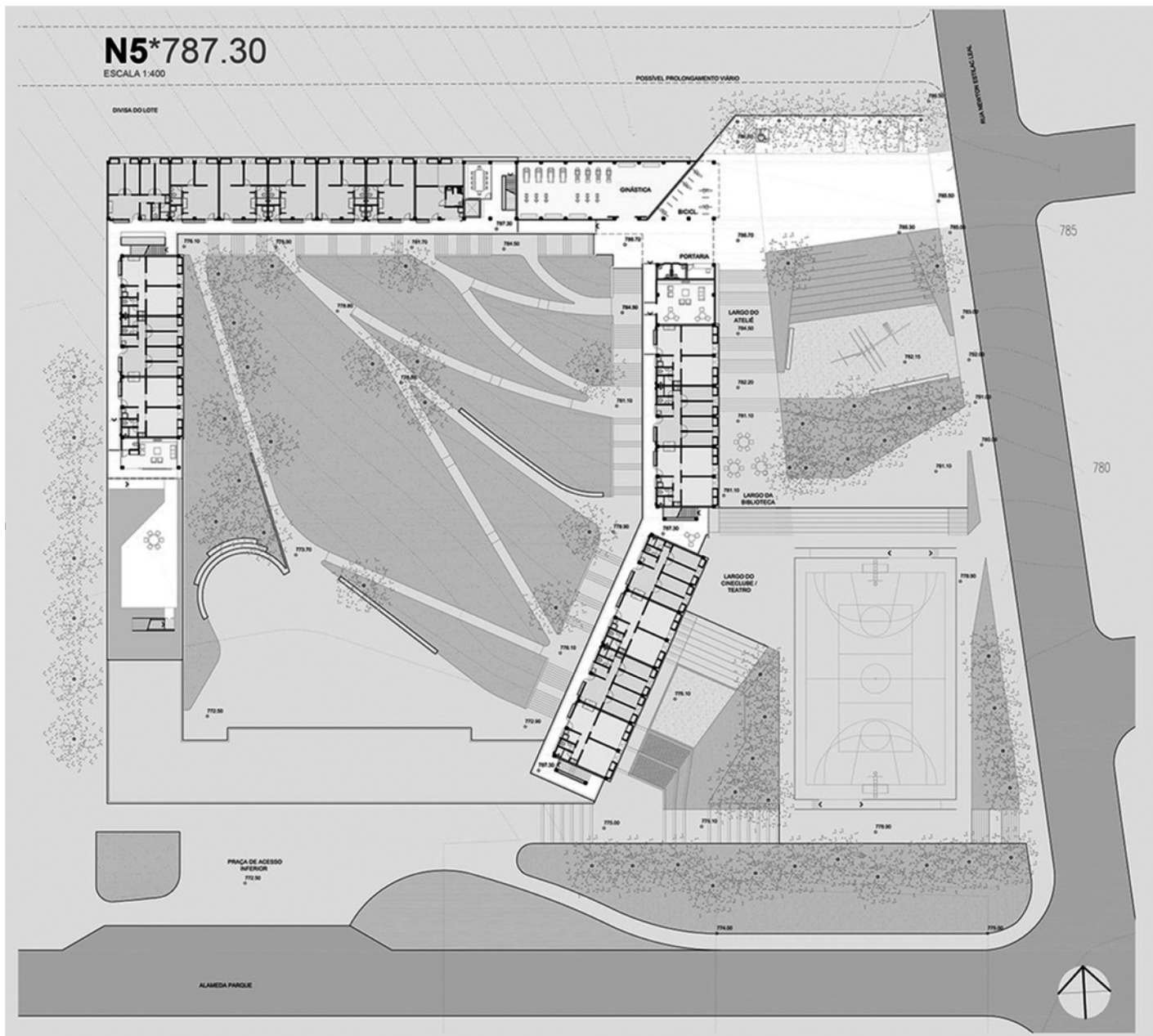



Em relação aos princípios e características dessa arquitetura,

- (A) a implantação do projeto se define a partir da sobreposição de três elementos principais: um sistema modular regular, um vazio articulador e o redesenho da topografia.
- (B) o partido adotado pressupõe uma intervenção a um só tempo arquitetônica e paisagística, e procura constituir um recinto qualificado claramente delimitado pelos dois pavilhões de habitação.
- (C) a organização das edificações do conjunto conformando um pátio valeu-se das premissas urbanas adotadas para o partido além de possibilitar uma condição de “dupla fachada” dos programas de uso coletivo geral que podem dessa forma ativar tanto o pátio interno como a praça pública.
- (D) o projeto se realiza a partir de dois sistemas construtivos distintos: um sistema modular industrializado, pré-fabricado, de natureza tectônica, que organiza os espaços típicos que apresentam ordem e repetição, e uma construção pesada, estereotômica, em concreto armado, que redesenha o chão e constrói um embasamento, abrigando os espaços atípicos.
- (E) a tensão e a diferenciação entre o desenho do chão e o desenho da construção é uma das questões centrais que se procura explorar na implantação do conjunto.





52. Considere a seguir os desenhos e as imagens da Biblioteca Central de Seattle (2004), Estados Unidos, do arquiteto Rem Koolhaas (OMA/LMN).



Observação: Os termos em inglês não prejudicam a resolução da questão.

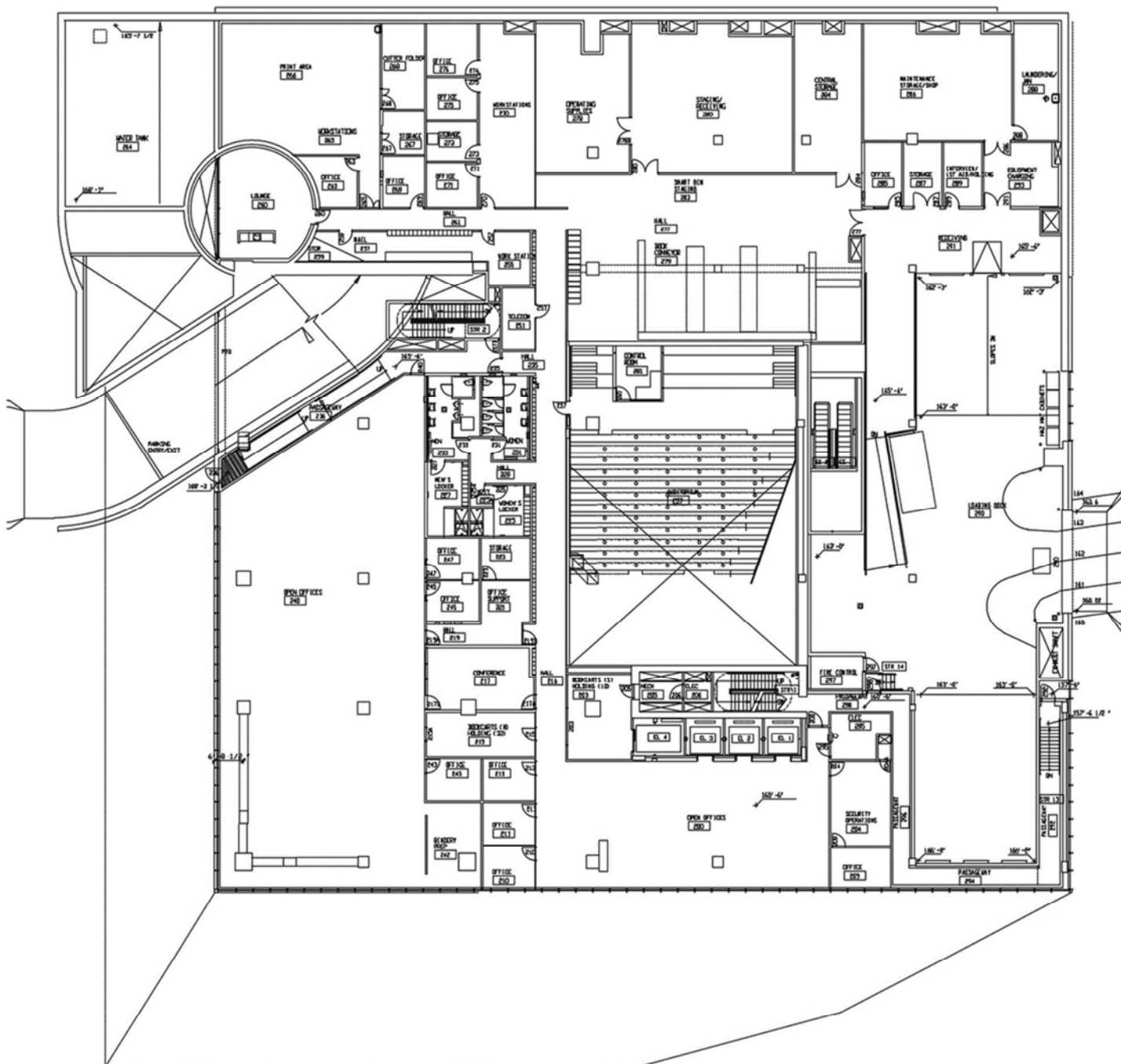
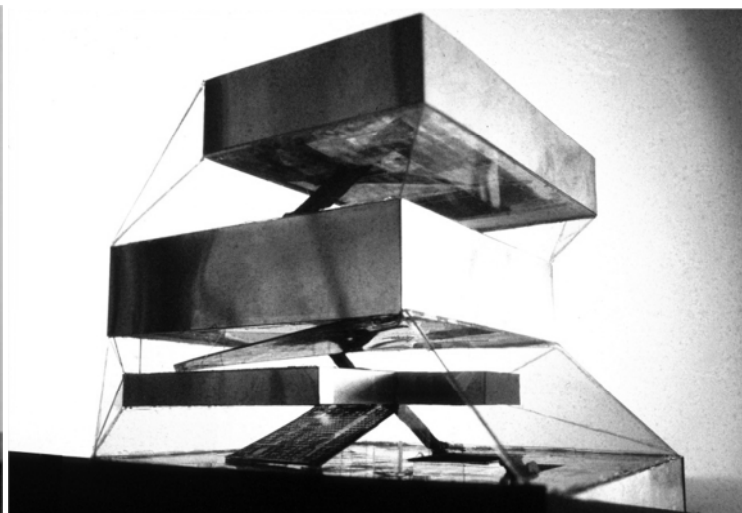
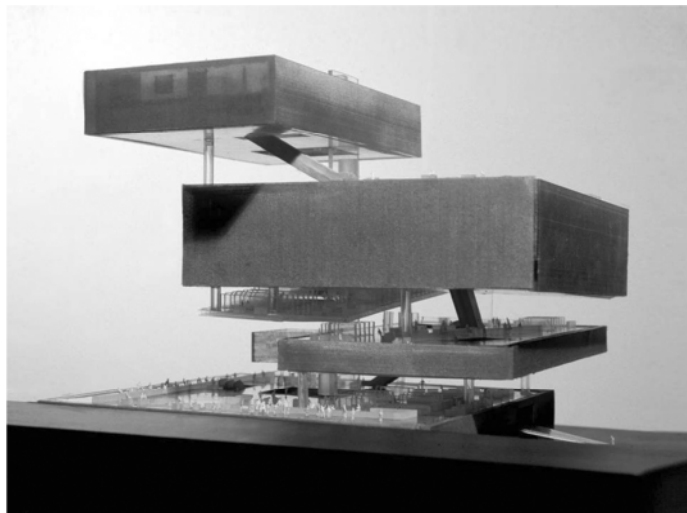

Planta 02

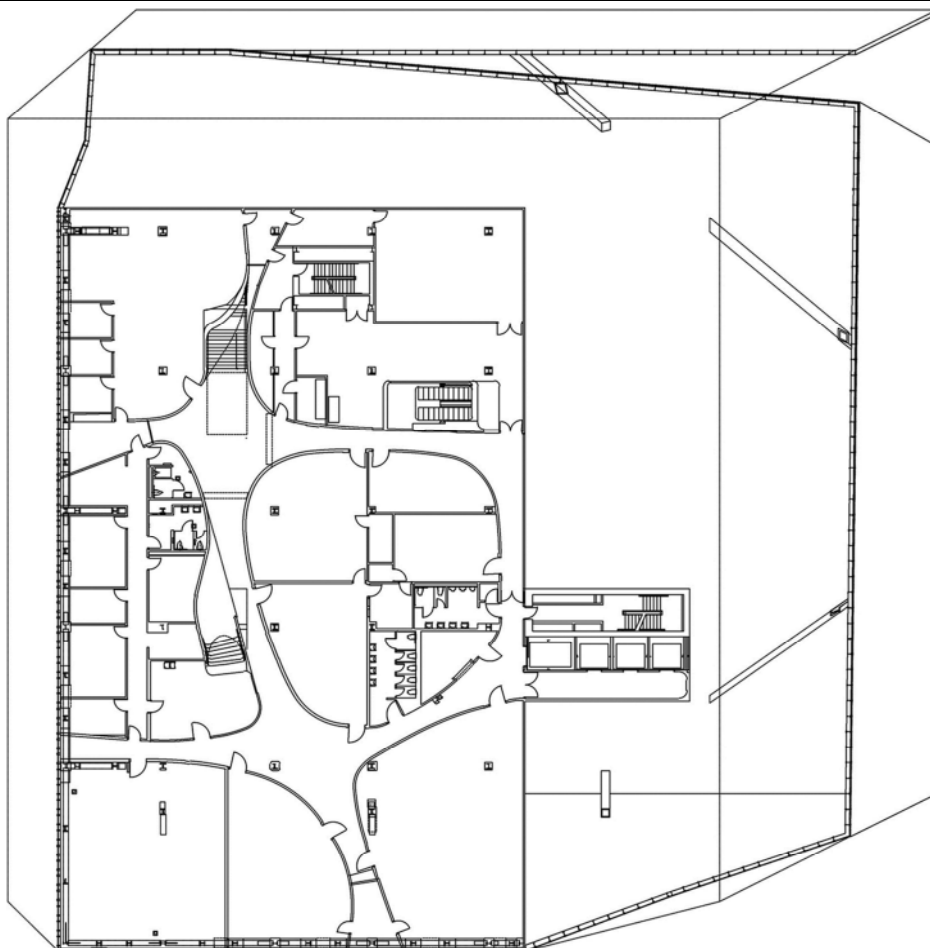

Planta 04

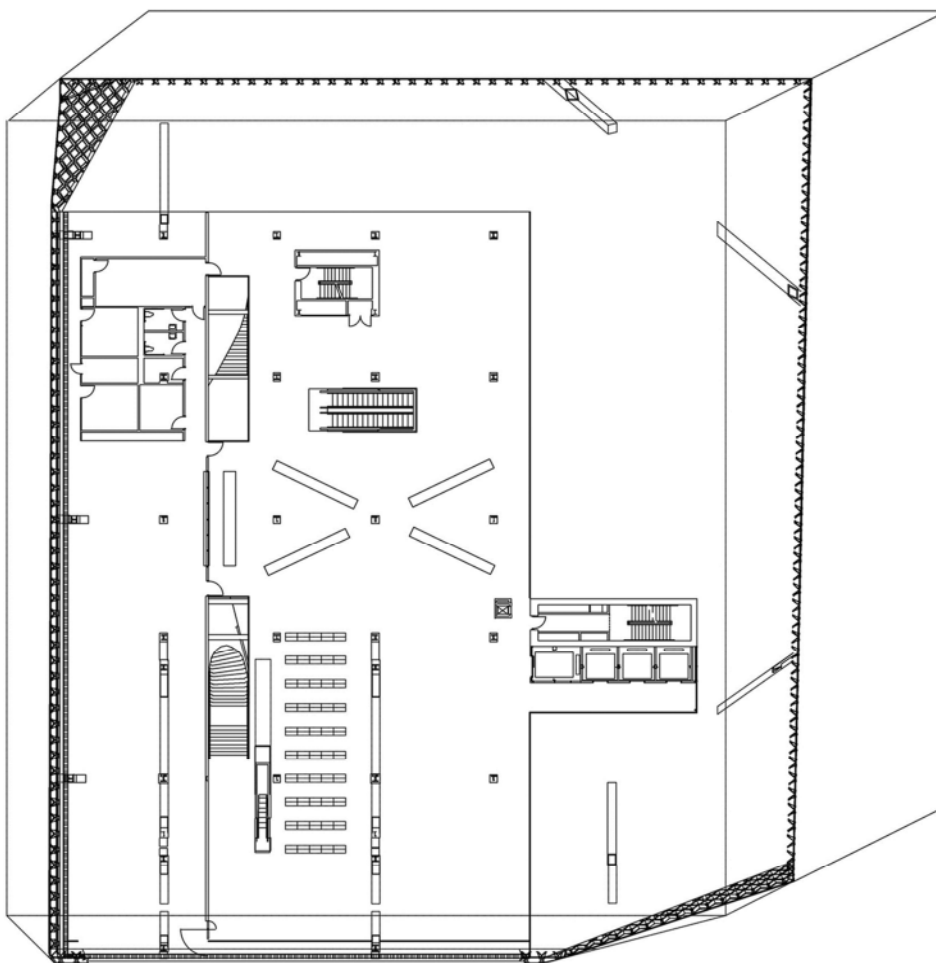

Planta 05

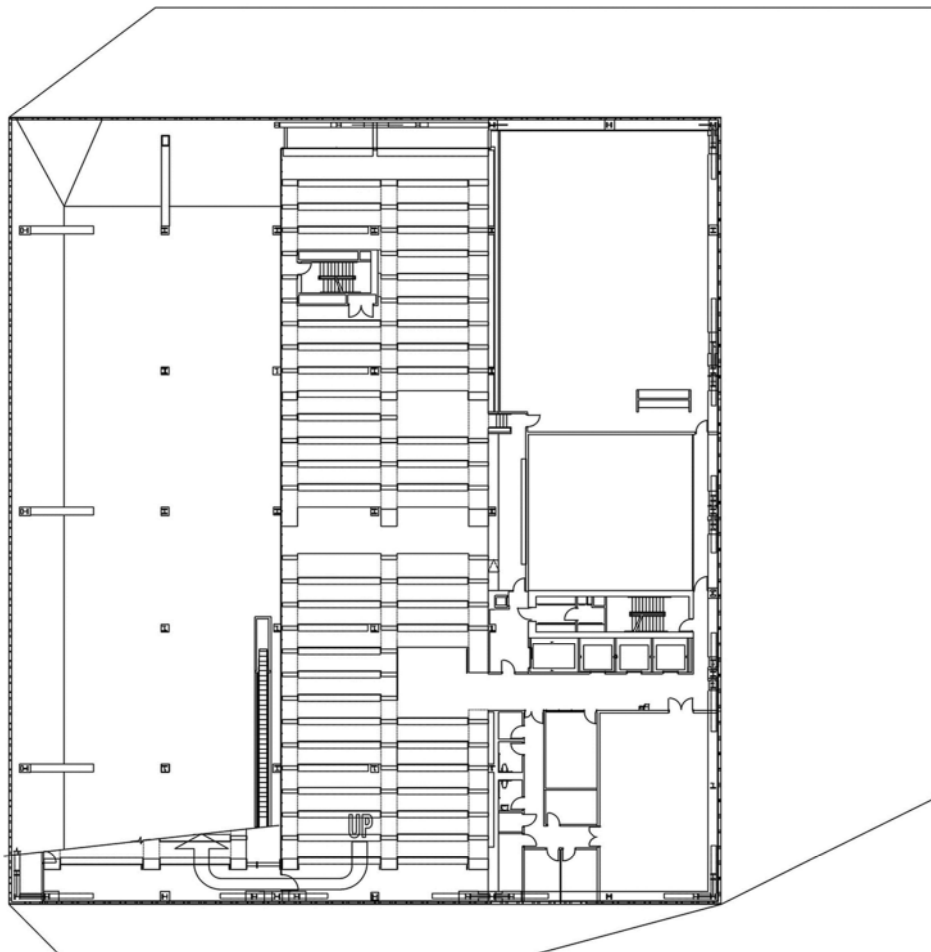

Planta 06

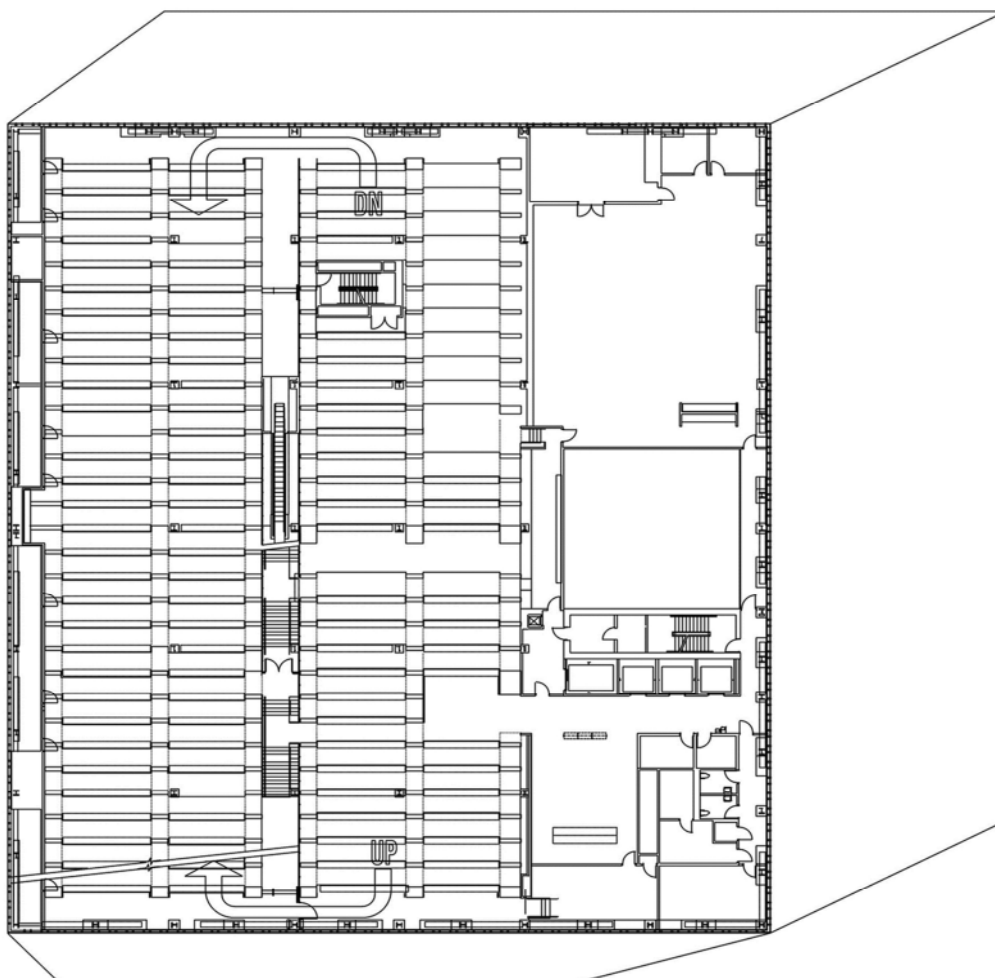

Planta 07

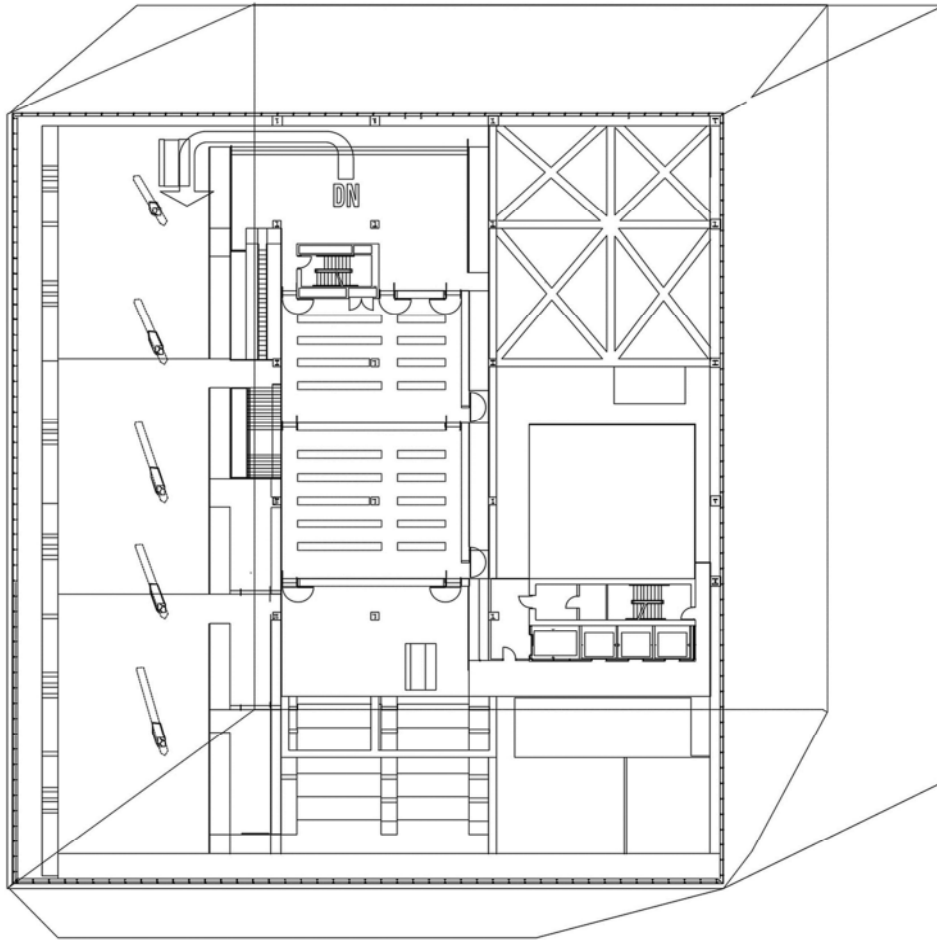

Planta 10

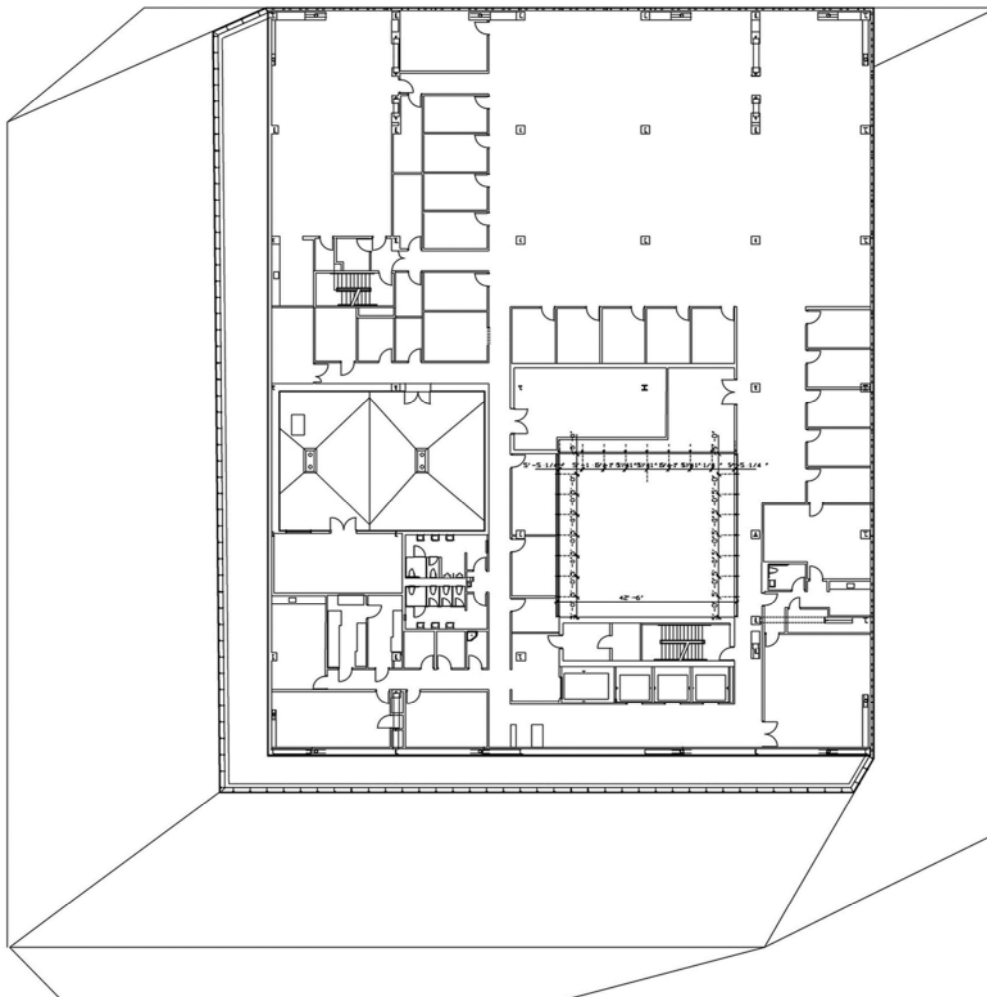

Planta 11

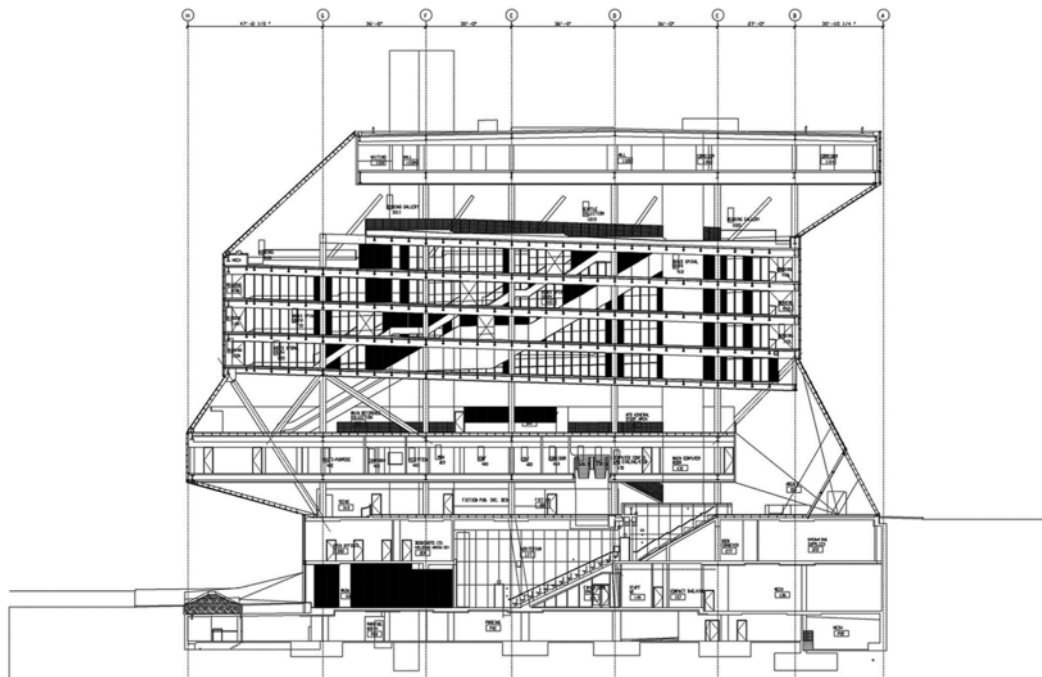

Seção A

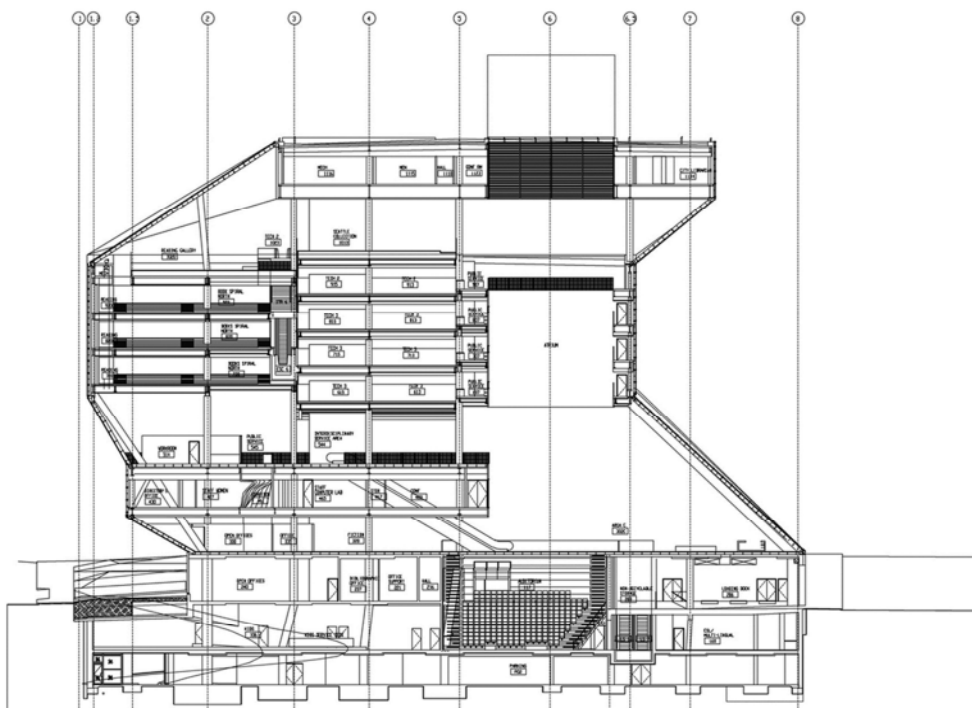

Seção B

Em relação aos princípios dessa arquitetura, considere:

- I. Intercalam-se, na vertical, camadas de vazios “vibrantes” – praças da multidão – e espaços da clausura – como nas câmaras escuras e nos corredores de “hieróglifos” silenciosos das pirâmides.
- II. Uma sequência de escadas rolantes na vertical garante uma passagem tênue e fluida entre camadas, favorecendo o entrelaçamento entre elas. Uma espiral de vários andares, abrigando o acervo da biblioteca, complementa o papel das escadas rolantes.
- III. A presença das escadas rolantes articulando diretamente as três praças, além da espiral dos livros, facilita e acentua a circulação na vertical, o que favorece as trocas entre os ambientes, dinamizando-os.
- IV. A superposição dos andares no típico *high rise* – arranha-céu – americano é mais sensível (a geometria fornece sombra e luz natural, onde desejável) do que contextual (cada lado reage de maneira diferente às condições urbanas específicas) ou icônico.

Está correto o que se afirma em

- (A) I, II e III, apenas.
- (B) I, II, III e IV.
- (C) II e III, apenas.
- (D) I e II, apenas.
- (E) III e IV, apenas.



53. Considere a seguinte afirmação de Maurice Merleau-Ponty (1908-61), importante filósofo fenomenólogo francês:

*“A ciência manipula as coisas e renuncia habitá-las. Estabelece modelos internos delas e, operando sobre esses índices ou variáveis as transformações permitidas por sua definição, só de longe em longe se confronta com o mundo real.”*

Sobre o conceito de Lugar, intimamente ligado à adoção de uma fenomenologia da arquitetura, constata-se que:

- I. Lugar é um fenômeno qualitativo total, que não pode se reduzir a nenhuma de suas propriedades, como as relações espaciais, sem que se perca de vista sua natureza concreta.
- II. Sendo totalidades qualitativas de natureza complexa, os lugares não podem ser definidos por meio de conceitos analíticos, “científicos”.
- III. A fenomenologia foi concebida como um “retorno às coisas” em oposição às abstrações e construções mentais.
- IV. Enquanto “espaço” indica a organização tridimensional dos elementos que formam um lugar, o “caráter” denota a “atmosfera” geral que é a propriedade mais abrangente de um lugar.

Está correto o que se afirma em

- (A) I e II, apenas.
- (B) I, II, III e IV.
- (C) II e III, apenas.
- (D) I, II e III, apenas.
- (E) III e IV, apenas.

54. Considere os desenhos dos Apartamentos Al Rabissale (1970-74) em Misuno, Suíça, projeto do arquiteto Luigi Snozzi.

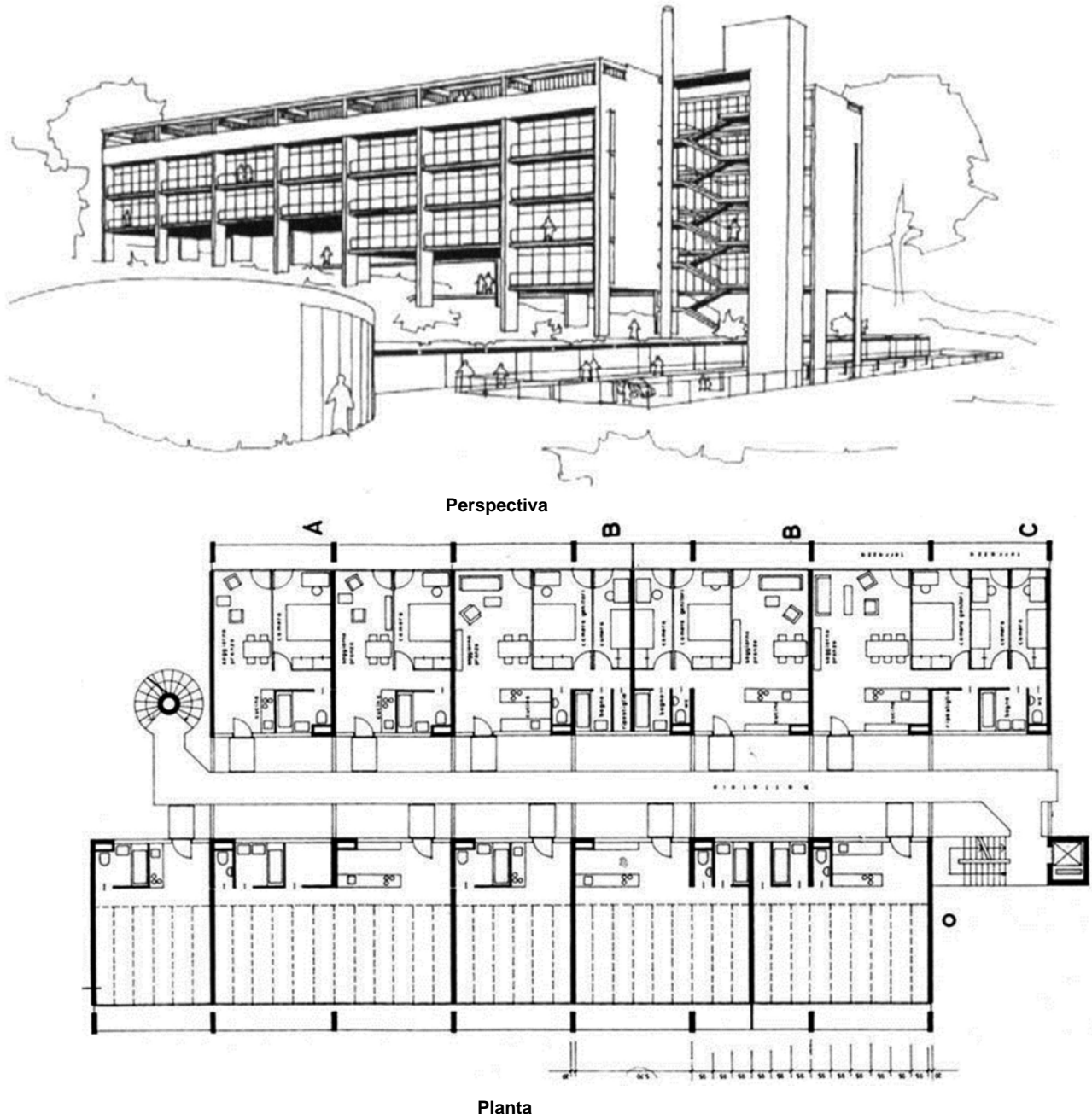

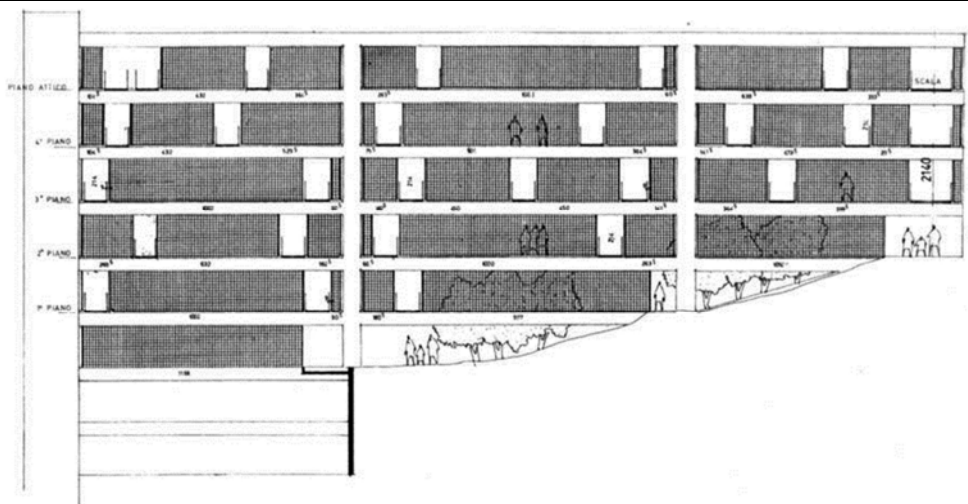

Corte pela circulação

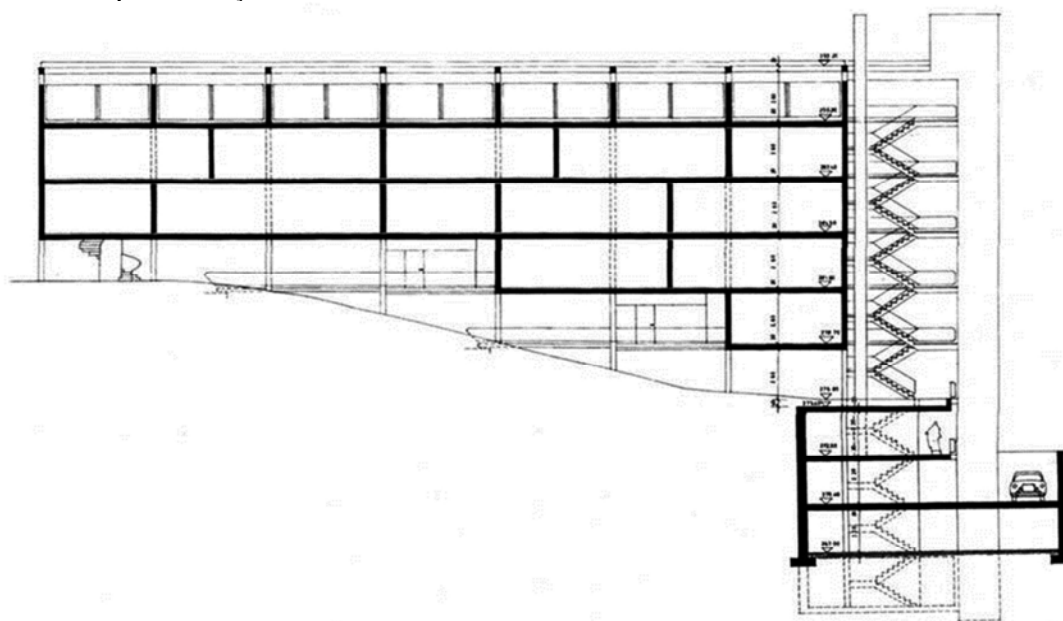

Corte pelas unidades

Em relação aos princípios e características dessa arquitetura,

- (A) a lógica arquitetônica moderna, simbólica do purismo, é a linha condutora das ações de projeto, desvencilhando-se dos usuais constrangimentos do lugar, das funções e do sistema construtivo.
- (B) há um interesse especial pelo figurativo, isto é, pelo potencial representativo da arquitetura, onde a hierarquia espacial é estabelecida por meio de referências antropomórficas.
- (C) a tecnologia, os meios para se conseguir um fim, sobretudo a estrutura nesse caso, é a preocupação fundamental; a resposta dos espaços às questões sociais é um aspecto secundário.
- (D) há uma nítida separação entre espaços servidores e espaços servidos, que pode ser percebida pelo tipo de luz e integração dos espaços, assim como pelos aspectos construtivos e posição das instalações.
- (E) a planta ainda é a protagonista do processo projetual, isto é, o arquiteto controla sua obra desde o plano horizontal, deixando para o corte um plano de importância representacional.

55. O interesse pelo conceito de Tipo, repensado como a essência da arquitetura, é um dos aspectos da pesquisa pós-moderna mais geral acerca do significado, pois estabelece uma continuidade com a história – cada vez mais entendida como necessária para a legibilidade da arquitetura no interior da cultura. Considere a seguinte definição de Quatremère de Quincy, um dos maiores teóricos da arquitetura:

*A palavra tipo não representa tanto a imagem de uma coisa a ser copiada ou imitada perfeitamente quanto a ideia de um elemento que deve, ele mesmo, servir de regra ao modelo.*

Sobre os conceitos de Tipo e Modelo:

- (A) O Modelo é um objeto segundo o qual cada um pode conceber obras que não se assemelharão entre si.
- (B) O Tipo é constante e se apresenta com características de necessidade; mas, mesmo determinadas, elas reagem com a técnica, com as funções, com o estilo, com o caráter coletivo e o momento individual do fato arquitetônico.
- (C) O Tipo, entendido segundo a execução prática da arquitetura, é um objeto que se deve repetir tal como é.
- (D) No Modelo tudo é mais ou menos vago.
- (E) No Tipo tudo é perfeito e bem definido.





56. A terminologia das peças que compõe os elementos de um telhado é muito diversa nas várias regiões do Brasil. Para não se fazer confusão de nomes, é comum dividir o assunto entre “terminologia dos construtores” – que serve para comunicação com o pessoal das obras –, e “terminologia estrutural”, adotada na comunicação entre engenheiros.

Considere a imagem abaixo sobre a terminologia dos construtores.

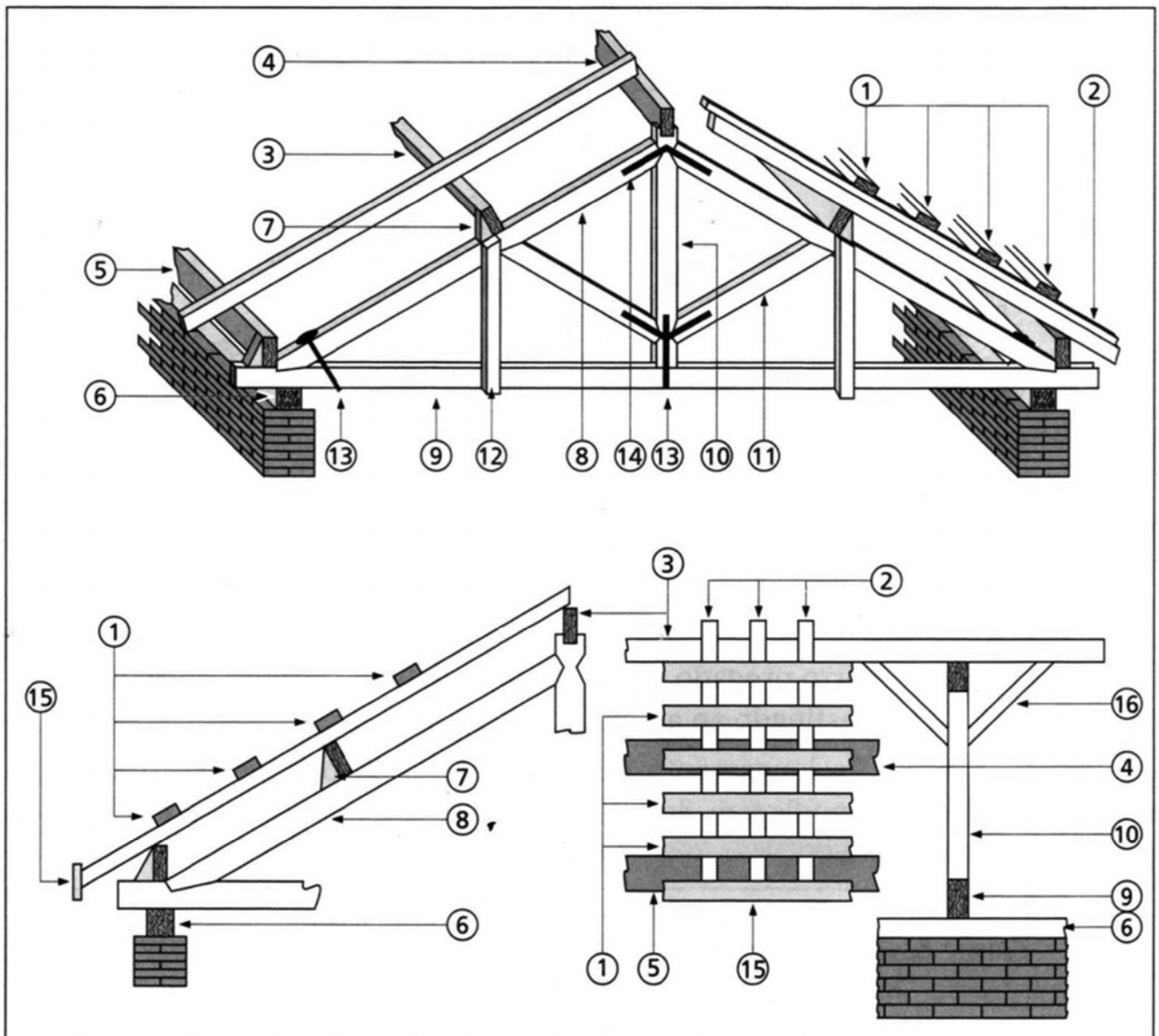

Considere:

- I. 1 a 5 – Trama: é o conjunto formado pelas ripas, caibros e terças, que servem de lastro ao material da cobertura.
- II. 7 – Chapuz: pedaço de madeira, geralmente de forma triangular, pregada na asna da tesoura, destinado a apoiar a terça.
- III. 9 – Linha, rochante, tirante, tensor ou olivel.

IV. 11 – Frechal.

Está correto o que se afirma APENAS em

- (A) I, II e III.
- (B) III e IV.
- (C) II e IV.
- (D) I e II.
- (E) IV.



57. Com uma pequena série de seis sistemas estruturais básicos compostos por barras podem ser criadas, com adequadas associações, uma quantidade quase infinita de possibilidades estruturais, de maneira análoga às sete notas musicais. Em relação ao comportamento desses sistemas estruturais básicos,
- (A) o cabo é uma barra cujo comprimento é tão predominante em relação à sua seção transversal que se torna flexível, ou seja, apresenta rigidez apenas à flexão, mas não à compressão.
  - (B) a viga vierendeel diferencia-se da treliça por dispensar a formação triangular e por ter os seus nós articulados.
  - (C) a viga balcão é um tipo de viga de alma cheia que apresentam apenas esforços de momento fletor e força cortante.
  - (D) a treliça é composta por barras que formam triângulos e estão submetidas a esforços de tração e compressão simples.
  - (E) o pilar quando submetido a cargas horizontais devidas ao vento ou frenagem de veículos sofre apenas compressão simples.
- 
58. A fundação profunda transmite a carga da superestrutura através do seu corpo, usando o atrito entre ela e o solo e a resistência na sua ponta. Em relação aos critérios para a escolha e às características técnicas da opção Estaca Hélice Contínua:
- (A) Uma desvantagem desse tipo de estaca é a sua impossibilidade de execução bem próxima à divisa, aumentando com isso as excentricidades entre as cargas dos pilares e o centro das estacas.
  - (B) É adotada quando o número de golpes de sondagem (SPT) maior ou igual a 8 estiver a profundidades inferiores a 2 m.
  - (C) A armação é colocada antes da concretagem da estaca. Se a estaca for submetida apenas a compressão, o comprimento da armação não ultrapassa 5 m.
  - (D) Pelas características de sua execução, pode atingir comprimento máximo de 30 m e não pode ser executada abaixo do nível d'água.
  - (E) Ao se alcançar a cota de apoio da estaca, inicia-se a concretagem simultaneamente à retirada da hélice, que pode ser feita sem rotação ou com lenta rotação no sentido da perfuração.
- 
59. O primeiro elemento estrutural a receber cargas é a laje. Como a laje é uma superfície, a carga que normalmente atua sobre ela se distribui por toda sua área. Considerando essas noções e as seguintes características de uma laje de concreto armado para uso de escritórios:
- dimensões em planta = 5 m × 4 m
  - altura  $h = 12$  cm
  - peso específico do concreto armado:  $CA = 2.500$  kgf/m<sup>3</sup>
  - carga acidental  $CA = 200$  kgf/m<sup>2</sup>
  - revestimento do piso  $r = 100$  kgf/m<sup>2</sup>
- O total das cargas que incidem nesta laje são:
- (A) 500 kgf/m<sup>2</sup>
  - (B) 300 kgf/m<sup>2</sup>
  - (C) 600 kgf/m<sup>2</sup>
  - (D) 6 tf
  - (E) 8 tf
- 
60. Arquivos de referência externa ou *External Reference* (Xref) é um recurso do programa AutoCAD que possibilita que se use o desenho de um arquivo para desenvolver o projeto sem ter que carregar o arquivo base, evitando-se aumentar o seu tamanho. Considere as seguintes características das referências externas a partir AutoCAD 2018:
- I. Ao associar uma referência externa a um desenho, o caminho (*path*) padrão é ajustado para *Full path* e não para *Relative path*. Isso poderá ser alterado depois.
  - II. É possível associar um *path* como *Relative* para um arquivo, mas para isso o arquivo que o hospeda não pode estar como *unnamed*.
  - III. Ao selecionar a paleta *External References*, a coluna *Saved Path* exibe o *full path* com um prefixo de asterisco, significando que *path* será alterado ao salvar o arquivo.
  - IV. A opção *Select New Path* oferecida ao selecionar o arquivo de referência permite selecionar uma nova localização para os arquivos com o caminho perdido.
- Está correto o que se afirma em
- (A) I e II, apenas.
  - (B) I, II, III e IV.
  - (C) II e III, apenas.
  - (D) III e IV, apenas.
  - (E) I, II e III, apenas.



## PROVA DISCURSIVA-REDAÇÃO

### Instruções Gerais:

Conforme Edital publicado [...] Capítulo 10. [...] 10.4 Na Prova Discursiva-Redação, o candidato deverá desenvolver texto dissertativo-argumentativo a partir de proposta única, sobre assunto de interesse geral não atrelado necessariamente ao Conteúdo Programático de Conhecimentos Específicos referido no presente Edital. 10.5 A Prova Discursiva-Redação tem o objetivo de avaliar a proficiência em Língua Portuguesa em sua modalidade escrita, considerando a capacidade de compreender e expor argumentos com clareza, concisão, precisão, coerência e objetividade a respeito do tema e com base nos textos de apoio propostos, avaliando inclusive a correção gramatical, segundo os critérios definidos nos itens 10.6 a 10.11. 10.6 Considerando que o texto constitui uma unidade, os itens discriminados a seguir serão avaliados em estreita correlação, do que não decorre proporcionalidade na atribuição dos pontos para cada um deles: 10.6.1 **Conteúdo – até 40 (quarenta) pontos:** a) perspectiva adotada no tratamento do tema; b) capacidade de análise e senso crítico em relação ao tema proposto; c) consistência dos argumentos, clareza e coerência no seu encadeamento. 10.6.1.1 A nota será prejudicada, proporcionalmente, caso ocorra abordagem tangencial, parcial ou diluída em meio a divagações e/ou colagem de textos e de questões apresentados na prova. 10.6.2 **Estrutura – até 30 (trinta) pontos:** a) respeito ao gênero solicitado; b) progressão textual e encadeamento de ideias; c) articulação de frases e parágrafos (coesão textual). 10.6.3 **Expressão – até 30 (trinta) pontos:** 10.6.3.1 A avaliação da expressão não será feita de modo estanque ou mecânico, mas sim de acordo com sua estreita correlação com o conteúdo desenvolvido. 10.6.3.2 A avaliação será feita considerando-se: a) desempenho linguístico de acordo com o nível de conhecimento exigido; b) adequação do nível de linguagem adotado à produção proposta e coerência no uso; c) domínio da norma culta formal, com atenção aos seguintes itens: estrutura sintática de orações e períodos, elementos coesivos; concordância verbal e nominal; pontuação; regência verbal e nominal; emprego de pronomes; flexão verbal e nominal; uso de tempos e modos verbais; grafia e acentuação. 10.7 Na aferição do critério de correção gramatical, por ocasião da avaliação do desempenho na Prova Discursiva-Redação a que se refere este Capítulo, deverão os candidatos valer-se das normas ortográficas em vigor, implementadas pelo Decreto Presidencial nº 6.583, de 29 de setembro de 2008, e alterado pelo Decreto Federal nº 7.875, de 27 de dezembro de 2012, que estabeleceu o Acordo Ortográfico da Língua Portuguesa. 10.8 Será atribuída nota **ZERO** à Prova Discursiva-Redação que: a) fugir à modalidade de texto solicitada e/ou ao tema proposto; b) não atender aos critérios dispostos no item 10.6. c) apresentar texto sob forma não articulada verbalmente (apenas com desenhos, números e palavras soltas ou em versos) ou qualquer fragmento de texto escrito fora do local apropriado; d) for assinada fora do local apropriado; e) apresentar qualquer sinal que, de alguma forma, possibilite a identificação do candidato; f) estiver em branco; g) apresentar letra ilegível e/ou incompreensível; h) não atender aos requisitos definidos na grade correção/máscara de critérios pela Banca Examinadora. 10.9 Na Prova Discursiva-Redação, a folha para rascunho no Caderno de Provas será de preenchimento facultativo. Em hipótese alguma o rascunho elaborado pelo candidato será considerado na correção pela Banca Examinadora. 10.10 Na Prova Discursiva-Redação deverão ser rigorosamente observados os limites mínimo de 20 (vinte) linhas e máximo de 30 (trinta) linhas, sob pena de perda de pontos a serem atribuídos à Redação. 10.11 A Prova Discursiva-Redação terá caráter eliminatório e classificatório e será avaliada na escala de 0 (zero) a 100 (cem) pontos, considerando-se habilitado o candidato que nela obtiver nota igual ou superior a 60 (sessenta) pontos.

A discussão da redução da jornada de trabalho, desde o advento do capitalismo, configura-se como um ponto de partida decisivo, ancorado no universo da vida cotidiana, para, por um lado, permitir uma reflexão fundamental sobre o autocontrole sobre o tempo de trabalho e o tempo de vida (o chamado “tempo livre”), e, por outro, possibilitar o afloramento de uma vida dotada de sentido fora do trabalho. Convém, contudo, fazer um esclarecimento: a redução da jornada de trabalho não implica necessariamente a redução do tempo de trabalho.

Uma vida cheia de sentido fora do trabalho supõe uma vida dotada de sentido dentro do trabalho. Uma vida desprovida de sentido no trabalho é incompatível com uma vida cheia de sentido fora do trabalho.

Uma vida cheia de sentido em todas as esferas do ser social somente poderá efetivar-se através da demolição das barreiras existentes entre tempo de trabalho e tempo de não trabalho, de modo que, a partir de uma atividade vital cheia de sentido, sob bases inteiramente novas, possa se desenvolver uma nova sociabilidade.

(ANTUNES, Ricardo. **Adeus ao trabalho?**, edição digital)

Ancorado nas ideias expostas acima, redija um texto dissertativo-argumentativo sobre a importância da relação entre “tempo de trabalho” e “tempo livre” na vida do indivíduo contemporâneo.

01	
02	
03	
04	
05	
06	
07	
08	
09	
10	
11	



12	
13	
14	
15	
16	
17	
18	
19	
20	
21	
22	
23	
24	
25	
26	
27	
28	
29	
30	

NÃO ESCREVA NESTE ESPAÇO