



# CONCURSO PARA PROVIMENTO DE CARGOS DA PREFEITURA MUNICIPAL DE UBERLÂNDIA

Edital Nº 01 / 2019

## DESENHISTA

Código: 323

### LEIA COM ATENÇÃO AS SEGUINTE INSTRUÇÕES

1. Este caderno contém as questões da **Prova Objetiva**.
2. Use o Gabarito (Versão do Candidato) reproduzido ao final deste caderno apenas para marcar o gabarito.
3. Ao receber a **Folha de Respostas da Prova Objetiva**:
  - Confira seu nome, número de inscrição e cargo.
  - Assine, **A TINTA**, no espaço próprio indicado.

4. **ATENÇÃO:** transcreva no espaço apropriado da sua **FOLHA DE RESPOSTAS**, com sua caligrafia usual, mantendo as letras maiúsculas e minúsculas, desconsiderando aspas e autoria, a seguinte frase:

**“Bravo não é quem sente medo, é quem o vence.”** Nelson Mandela

#### ATENÇÃO:

**FOLHA DE RESPOSTAS SEM ASSINATURA NÃO TEM VALIDADE.**

5. Ao transferir as respostas para a **Folha de Respostas**:

01  A  B  C  D • use apenas caneta esferográfica azul ou preta.

02  A  B  C  D • preencha, sem forçar o papel, toda a área reservada à letra correspondente à resposta solicitada em cada questão.

03  A  B  C  D • assinale somente **uma** alternativa em cada questão.

04  A  B  C  D Sua resposta **NÃO** será computada se houver marcação de mais de uma alternativa, questões não assinaladas ou rasuras.

#### NÃO DEIXE NENHUMA QUESTÃO SEM RESPOSTA.

A **Folha de Respostas** não deve ser dobrada, amassada ou rasurada.

**ATENÇÃO:** Período de Sigilo – Não será permitido ao candidato se ausentar em definitivo da sala de provas antes de decorridas 2 (duas) horas do início das provas. O candidato não poderá fazer anotação de questões ou informações relativas às suas respostas no Comprovante Definitivo de Inscrição (CDI) ou em quaisquer outros meios, que não os permitidos neste Edital e especificados na capa da prova. Os candidatos não poderão utilizar, em hipótese alguma, lapiseira, corretivos ou lápis-borracha ou outro material distinto do constante no subitem 9.4.11 do Edital. Será proibido, durante a realização das provas, fazer uso ou portar, mesmo que desligados, telefone celular, relógios, *paggers*, *beep*, agenda eletrônica, lápis, borracha, corretivo, calculadora, *walkman*, *notebook*, *palmtop*, gravador, transmissor / receptor de mensagens de qualquer tipo ou qualquer outro equipamento eletrônico, fazer uso de óculos escuros, boné, chapéu, gorro, lenço ou similares, podendo a organização deste Concurso Público vetar o ingresso do candidato com outros aparelhos além dos anteriormente citados. Durante o período de realização das provas, não será permitida qualquer espécie de consulta ou comunicação entre os candidatos ou entre estes e pessoas estranhas, oralmente ou por escrito, assim como não será permitido o uso de livros, códigos, manuais, impressos, anotações ou quaisquer outros meios. O candidato não poderá levar os cadernos de questões das Provas Objetivas e de Redação, quando houver. Não haverá substituição da Folha de Respostas da Prova Objetiva e Caderno Oficial da Prova Redação devido a erro do candidato. Ao término do prazo estabelecido para a prova, os três últimos candidatos deverão permanecer na sala até que o último candidato termine sua prova. As instruções constantes no Caderno de Questões e na Folha de Respostas da Prova Objetiva, bem como as orientações e instruções expedidas pela Fundep durante a realização das provas, complementam o Edital e deverão ser rigorosamente observadas e seguidas pelo candidato.

O Caderno de Questões e o Gabarito da Prova Objetiva serão divulgados no endereço eletrônico  
<[www.gestaodeconcursos.com.br](http://www.gestaodeconcursos.com.br)> no dia 17 de dezembro de 2019.

**DURAÇÃO MÁXIMA DA PROVA: 4 (QUATRO) HORAS**



# ATENÇÃO

Sr.(a) Candidato(a),

Antes de começar a fazer a prova, confira se este caderno contém, ao todo, **45 (quarenta e cinco)** questões de múltipla escolha, cada uma constituída de 4 (quatro) alternativas de resposta, assim distribuídas: 10 (dez) questões de **Língua Portuguesa**, 10 (dez) questões de **Matemática / Raciocínio Lógico**, 5 (cinco) questões de **Atualidades**, 5 (cinco) questões de **Legislação**, e 15 (quinze) questões de **Conhecimentos Específicos**, todas perfeitamente legíveis.

Havendo algum problema, informe **imediatamente** ao aplicador de provas para que ele tome as providências necessárias.

Caso não observe essa recomendação, não lhe caberão quaisquer reclamações ou recursos posteriores.

**INSTRUÇÃO:** Leia o texto a seguir para responder às questões de 1 a 6.

### A fotografia está morrendo?

De tempos em tempos temos algum artigo apocalíptico dizendo que algo está morrendo, ou simplesmente vai acabar. Até hoje estamos esperando a morte do rádio ou o fim do papel. Mas, alguns destes artigos nos trazem coisas para pensarmos. É o caso do texto intitulado “The Death of Photography: are camera phones destroying an artform?” (Em português: “A morte da fotografia: as câmeras de celular estão destruindo uma forma de arte?”) publicado no *The Guardian* por Stuart Jeffries em 13 de dezembro. Ele parte de uma pergunta simples: estaria a massificação da fotografia destruindo a arte? Pergunta complicada. Em vez de expressar unicamente sua opinião, o jornalista procurou alguns grandes fotógrafos e os fez pensar sobre o assunto.

O primeiro a ser questionado foi Antonio Olmos, fotógrafo mexicano que vive em Londres. Segundo ele, nunca houve tantas fotografias tiradas no mundo, mas ao mesmo tempo a fotografia está morrendo. Para o fotógrafo isso se deve justamente pela massificação. Para falar a verdade, a reportagem toda foi motivada por dois acontecimentos da semana passada. O primeiro foi flagrante do autorretrato em que participou o Presidente dos Estados Unidos Barack Obama na cerimônia em memória a Nelson Mandela. Segundo a reportagem ela mostra toda a natureza narcisista que cerca a nova fotografia executada com celulares. O segundo fato foi a divulgação de uma pesquisa feita por psicólogos onde foi demonstrado que o atual comportamento que nos leva a fotografar tudo o que vemos tem por consequência o fato de não vivermos intensamente o momento, levando a sua não assimilação total dos fatos. Ou seja, quanto mais você fotografa o seu cotidiano, menos capacidade de se lembrar dele você tem.

É nesse segundo ponto que Olmos bate mais forte: “As pessoas que tomam fotografias de sua comida em um restaurante em vez de comê-la. As pessoas que tomam fotografias da Mona Lisa, em vez de olhar para ela. Acho que o *iPhone* está levando as pessoas para longe de suas experiências.” O argumento do fotógrafo também passa pela história do surgimento da fotografia, na qual os pintores perderam o filão de retratos de família para os fotógrafos. Agora, os profissionais estão perdendo o seu espaço para as fotografias feitas pelo cidadão comum. Entendo o argumento do fotógrafo, mas sinto aqui também um pouco de amargura. Sabemos que o ramo do fotojornalismo, a área de Olmos, está em crise. Antigamente era necessário enviar um profissional para uma zona de conflito. Hoje é possível encontrar diversas fotos desses conflitos feitas por quem está vivendo o acontecimento. Imagens feitas com celulares e postadas em redes sociais. Complicado competir com esse tipo de interatividade.

Por outro lado, o fotógrafo Eamonn McCabe tem uma visão um pouco diferente. Para ele, a massificação da tecnologia digital está deixando os fotógrafos cada vez mais preguiçosos. Antes uma sessão fotográfica era feita com dois rolos de filme de 24 poses. Hoje pode-se fazer mil fotos em uma sessão e todos os defeitos são corrigidos no pós processamento. Sem dizer que tamanha quantidade de fotos nos tira a capacidade de apreciar uma imagem. Por isso que sempre digo que ninguém vai querer ver as 2 mil fotos de suas férias. Faça uma seleção de 20 fotos e vai ser um sucesso. “As pessoas estão fazendo um monte de fotos, mas ninguém está olhando para elas”.

E, no final do artigo, temos a voz da razão na pessoa do fotógrafo Nick Knight, que já publicou um livro e fez uma campanha de moda utilizando apenas o *iPhone*. Para ele, o *iPhone* trouxe uma liberdade que só tem paralelo com os anos 60, quando deixou-se de utilizar tripé nas sessões de moda com a utilização de câmeras 35mm em detrimento das de médio formato. Segundo Nick, “O que importa, artisticamente, não é quantos pixels elas tem, mas se as imagens funcionam. A máquina com que você cria sua arte é irrelevante.”

O artigo é muito mais denso e merece uma leitura detalhada. Mas, qual minha opinião? A arte sempre vai estar morrendo, segundo a opinião de alguém. Além do mais, a fotografia não é arte. É uma forma de comunicação que pode ser utilizada como arte. Esta utilização é que se encontra em baixa ultimamente e é de difícil acesso para o público comum. Até mesmo para os fotógrafos que investiram milhares de Reais em seu equipamento. Vejo muita foto feita com câmeras caras, lentes soberbas, conhecimento técnico e pós processamento exorbitante que são, apenas, bonitinhas. Expressões máximas da frase “sua fotografia é tão boa quanto seu equipamento”. A fotografia, como expressão da arte, não está morrendo. Ela continua existindo no mesmo nicho que sempre existiu. Talvez agora um pouco mais escondida por conta da massificação, mas ela está lá, vivendo bem.

Disponível em: <<https://meiobit.com/274065/fotografia-esta-morrendo/>>. Acesso em: 31 jul. 2019 (Adaptação).

### QUESTÃO 1

Releia este trecho.

“De tempos em tempos temos algum artigo **apocalíptico** dizendo que algo está morrendo, ou simplesmente vai acabar. Até hoje estamos esperando a morte do rádio ou o fim do papel.”

O adjetivo em destaque, no contexto em que se encontra, foi utilizado com sentido

- A) denotativo, pois refere-se ao primeiro sentido do termo, de uma revelação religiosa.
- B) literal, pois atribui ao termo “apocalipse” novos significados para além do original.
- C) conotativo, já que o sentido original do termo é reelaborado, e remete à anunciação do fim de algo.
- D) figurado, pois o sentido original do termo é empregado em sua totalidade.

## QUESTÃO 2

O texto tem como título o questionamento: “A fotografia está morrendo?” e apresenta distintas opiniões sobre esse tema.

Entre as opiniões, aquela que justifica a morte da fotografia está corretamente expressa em:

- A) “[...] a massificação da tecnologia digital está deixando os fotógrafos cada vez mais preguiçosos. Antes uma sessão fotográfica era feita com dois rolos de filme de 24 poses. Hoje pode-se fazer mil fotos em uma sessão e todos os defeitos são corrigidos no pós processamento [...]”
- B) “o *iPhone* trouxe uma liberdade que só tem paralelo com os anos 60, quando deixou-se de utilizar tripé nas sessões de moda com a utilização de câmeras 35mm em detrimento das de médio formato.”
- C) “(a fotografia) É uma forma de comunicação que pode ser utilizada como arte. Essa utilização é que se encontra em baixa ultimamente e é de difícil acesso para o público comum. Até mesmo para os fotógrafos que investiram milhares de Reais em seu equipamento.”
- D) “O argumento do fotógrafo também passa pela história do surgimento da fotografia, na qual os pintores perderam o filão de retratos de família para os fotógrafos. Agora, os profissionais estão perdendo o seu espaço para as fotografias feitas pelo cidadão comum.”

## QUESTÃO 3

Na conclusão do texto, o autor expressa sua opinião própria sobre o tema. Assinale a alternativa que a sintetiza corretamente.

- A) Para o autor, não se trata da morte da fotografia enquanto expressão artística, pois esta continua existindo, e, sim, da massificação da fotografia como um todo.
- B) O autor, concordando com o fotógrafo Nick Knight, acredita que o maior acesso das pessoas a dispositivos de fotografar é responsável pela queda na qualidade expressiva da fotografia.
- C) O autor acredita que fotografia não é arte e, por isso, nem mesmo os melhores equipamentos seriam capazes de produzir fotografias artísticas.
- D) O autor do texto acredita que a massificação promovida pelas novas formas de fotografar gera fotógrafos preguiçosos, incapazes de produzir arte.

## QUESTÃO 4

O texto em questão, como se trata de um artigo de opinião, traz o posicionamento do autor em relação ao tema debatido.

Nesse sentido, é correto afirmar que, a respeito das opiniões expressas pelos fotógrafos abordados, o autor

- A) discorda da opinião de Eamonn McCabe e de Antonio Olmos.
- B) discorda de Antonio Olmos, enquanto concorda com Nick Knight.
- C) refuta a opinião de todos os fotógrafos abordados.
- D) reitera a opinião de Eamonn McCabe e discorda de Nick Knight.

## QUESTÃO 5

Analise os trechos a seguir.

- I. “Sem dizer que tamanha quantidade de fotos nos tira a capacidade de apreciar uma imagem.”
- II. “O que importa, artisticamente, não é quantos pixels elas tem, mas se as imagens funcionam.”
- III. “Segundo ele, nunca houve tantas fotografias tiradas no mundo, mas ao mesmo tempo a fotografia está morrendo.”

Há desvio da norma-padrão no que diz respeito à concordância verbal no(s) trecho(s)

- A) I, apenas.
- B) II, apenas.
- C) II e III, apenas.
- D) I, II e III.

## QUESTÃO 6

Analise os trechos a seguir.

- I. “Para ele, o *iPhone* trouxe uma liberdade que só tem paralelo com os anos 60, quando deixou-se de utilizar tripé nas sessões de moda.”
- II. “Hoje pode-se fazer mil fotos em uma sessão e todos os defeitos são corrigidos no pós processamento.”

Considerando a norma-padrão da língua portuguesa, assinale a alternativa correta.

- A) Ambos os trechos estão em desacordo com a norma-padrão. Em I, há um problema de colocação pronominal, e, em II, um problema de hifenização.
- B) O trecho I está de acordo com a norma-padrão, e, em II, há um problema de índice de indeterminação do sujeito.
- C) No trecho I, há um problema de conjugação verbal, e o trecho II está de acordo com a norma-padrão.
- D) Ambos os trechos estão de acordo com a norma-padrão da língua portuguesa.

**INSTRUÇÃO:** Leia o texto a seguir para responder às questões 7 e 8.

[...]

O de amendoim  
que se chamava midubim e não era torrado era cozido  
Me lembro de todos os pregões:  
Ovos frescos e baratos  
Dez ovos por uma pataca

Foi há muito tempo...  
A vida não me chegava pelos jornais nem pelos livros  
Vinha da boca do povo na língua errada do povo  
Língua certa do povo  
Porque ele é que fala gostoso o português do Brasil  
Ao passo que nós  
O que fazemos  
É macaquear  
A sintaxe lusiada

A vida com uma porção de coisas que eu não entendia  
bem  
Terras que não sabia onde ficavam  
Recife...  
Rua da União...  
A casa de meu avô...  
Nunca pensei que ela acabasse!  
Tudo lá parecia impregnado de eternidade  
Recife...  
Meu avô morto.  
Recife morto, Recife bom, Recife brasileiro  
como a casa de meu avô.”

(*Evocação do Recife* – Manuel Bandeira). Disponível em:  
<<https://www.escritas.org/pt/t/9074/evocacao-do-recife>>.  
Acesso em: 1º ago. 2019.

### QUESTÃO 7

Sobre as reflexões de Manuel Bandeira a respeito dos usos da língua portuguesa, assinale a alternativa incorreta.

- A) Os versos “Dez ovos por uma pataca” remetem aos pregões que o eu lírico ouvia nas ruas de sua cidade, portanto representam uma variação informal do português.
- B) Quando se refere à “língua errada do povo”, o eu lírico utiliza ironia e investe contra a noção da existência de uma língua certa e uma língua errada.
- C) Em “A vida não me chegava pelos jornais nem pelos livros / Vinha da boca do povo”, é estabelecida uma divisão entre a linguagem escrita (formal) e a linguagem oral (informal).
- D) Em “Ao passo que nós / O que fazemos / É macaquear / A sintaxe lusiada”, o eu lírico relembra as origens da língua e aponta a incapacidade do falante brasileiro de utilizar a sintaxe corretamente.

### QUESTÃO 8

Nos versos “Recife... / Rua da União... / A casa de meu avô...”, as reticências desempenham a função de

- A) indicar que a ideia expressa pelos versos se perpetua no pensamento do eu lírico e não termina com o fim da frase.
- B) assinalar uma suspensão no ritmo da fala provocada por uma hesitação nas ideias expressas pelo eu lírico.
- C) mostrar a interrupção do fluxo de ideias do eu lírico, e a mudança do assunto que vinha sendo tratado até ali.
- D) marcar o corte na fala do eu lírico, pela interferência da fala de outro personagem presente no poema.

### QUESTÃO 9

Leia o texto a seguir, de Manoel de Barros.

#### Auto-Retrato Falado

Venho de um Cuiabá de garimpos e de ruelas entortadas.  
Meu pai teve uma venda no Beco da Marinha, onde nasci.  
Me criei no Pantanal de Corumbá entre bichos do chão, aves, pessoas humildes, árvores e rios.  
Aprecio viver em lugares decadentes por gosto de estar entre pedras e lagartos.  
Já publiquei 10 livros de poesia: ao publicá-los me sinto meio desonrado e fujo para o Pantanal onde sou abençoado a garças.  
Me procurei a vida inteira e não me achei – pelo que fui salvo.  
Não estou na sarjeta porque herdei uma fazenda de gado.  
Os bois me recriam.  
Agora eu sou tão ocaso!  
Estou na categoria de sofrer do moral porque só faço coisas inúteis.  
No meu morrer tem uma dor de árvore.

Disponível em: <<https://www.pensador.com/frase/MTY2MzAyNA/>>. Acesso em: 29 jul. 2019.

A respeito do gênero e da tipologia desse texto, é correto afirmar que se trata de um(a)

- A) texto híbrido, que mescla elementos do autorretrato e do poema.
- B) autobiografia, de tipologia injuntiva.
- C) texto tipicamente descritivo, portanto, uma biografia.
- D) trecho de diário, texto típico da oralidade.

## QUESTÃO 10

Analise os textos a seguir.

### TEXTO I



Disponível em: <<https://tinyurl.com/y565jq7l>>. Acesso em: 1º ago. 2019.

### TEXTO II

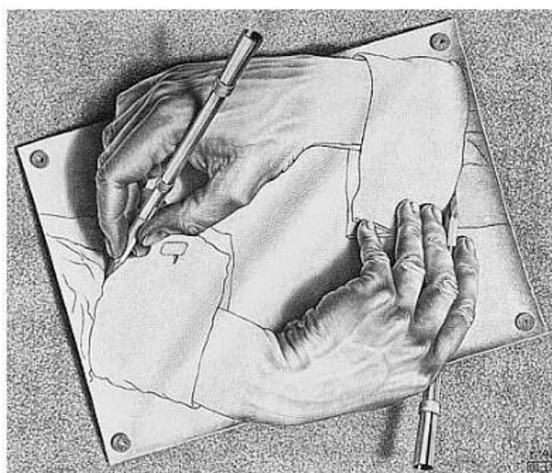

(*Mãos Desenhando* – M. C. Escher.) Disponível em: <<http://miriancoelho.files.wordpress.com/2008/03/escher-drawinghands.jpg>>. Acesso em: 1º ago. 2019.

A respeito dos recursos linguísticos utilizados pelos textos, analise as afirmativas a seguir e a possível relação entre elas.

- I. Ambos os textos utilizam a linguagem da qual são feitos para pensar essa própria linguagem, seja a tirinha que se autorreferencia, no texto I, seja o desenho que desenha a si mesmo, no texto II.

### PORTANTO

- II. o processo presente em ambos os textos é denominado metalinguagem.

Nesse contexto, pode-se afirmar:

- A) Ambas as afirmativas estão corretas, mas a II não é conclusão da I.
- B) Ambas as afirmativas estão corretas, e a II é conclusão da I.
- C) A afirmativa I está correta, e a II está incorreta.
- D) A afirmativa I está incorreta, e a II está correta.

**QUESTÃO 11**

Dani e Larissa são colegas de escola. Dani, que sempre tenta impressionar com suas habilidades matemáticas, sugeriu à Larissa o seguinte: “você pensa em um número natural qualquer de 1 até 10 e, após algumas instruções que eu te der, vou adivinhar o resultado final sem saber qual número você pensou!”.

Após isso, Dani dá as seguintes instruções para sua colega Larissa:

- Pense em um número natural qualquer de 1 até 10;
- Em seguida, multiplique esse número que você pensou por 9;
- Agora, some o primeiro com o último dígito do resultado obtido da operação anterior se o resultado for um número de dois dígitos e some 0 caso o resultado seja um número de um dígito só;
- Some 4 ao resultado da operação anterior.

Supondo que Larissa tenha realizado todas as operações de forma correta e sem que ela falasse para a colega qual o número havia pensado inicialmente, Dani adivinhou que o resultado final das operações feitas, após a última instrução dada por ela, era igual a

- A) 7.
- B) 9.
- C) 11.
- D) 13.

**QUESTÃO 12**

Em uma reunião com as lideranças de uma empresa, uma das gerentes pediu a palavra e disse as seguintes afirmativas:

- I. “Se um funcionário cumpre com todas as suas obrigações, então ele será promovido a um cargo melhor.”
- II. “Se um funcionário é promovido a um cargo melhor, então ele receberá um salário melhor.”

Assinale a alternativa que relaciona, de maneira correta, a falsidade ou a veracidade das duas afirmativas ditas pela gerente.

- A) Se é falsa a afirmativa I, então será necessariamente verdadeira a afirmativa II.
- B) Se é falsa a afirmativa I, então será necessariamente falsa a afirmativa II.
- C) Se a afirmativa II é falsa, então será necessariamente falsa a afirmativa I.
- D) Se a afirmativa II é verdadeira, então será necessariamente verdadeira a afirmativa I.

**QUESTÃO 13**

Bruna disse o seguinte: “Se gosto de filmes, então gosto de cinema”.

Uma proposição que é logicamente equivalente à dita por Bruna é:

- A) Se não gosto de filmes, então não gosto de cinema.
- B) Não gosto de filmes ou gosto de cinema.
- C) Gosto de filmes ou não gosto de cinema.
- D) Gosto de filmes e de cinema.

**QUESTÃO 14**

Cleide pretende comprar uma bicicleta a fim de praticar diariamente ciclismo. Ela entrou em uma loja especializada na venda desse tipo de produto e, após escolher a bicicleta que iria comprar, o vendedor da loja, prontamente, explicou quais as formas de pagamento:

- À vista no valor de R\$ 1 720,00; ou
- A prazo, em duas parcelas iguais, sendo a primeira no ato da compra e a segunda trinta dias após o primeiro pagamento.

Ao verificar que o valor do produto, nas condições do pagamento a prazo, é de R\$ 1 840,00, Cleide, imediatamente, calculou o percentual da taxa mensal de juros praticados pela loja de bicicletas, chegando ao valor igual a

- A) 5%.
- B) 7%.
- C) 13%.
- D) 15%.

**QUESTÃO 15**

Em uma clínica de controle alimentar, um médico entregou à sua assistente uma tabela com a massa, em quilograma, dos doze pacientes que haviam realizado consulta com ele em um determinado dia:

88	58	54	64
70	85	91	70
76	66	56	92

Para que o médico pudesse fazer uma melhor análise dos resultados expressos na tabela naquele dia, sua assistente calculou, respectivamente, os valores da média, da mediana e da moda do conjunto de resultados, encontrando, correta e respectivamente,

- A) 72,5; 70 e 70.
- B) 72; 88 e 92.
- C) 72; 70 e 92.
- D) 72,5; 88 e 70.

### QUESTÃO 16

Um plano de saúde cobra de seus associados, de acordo com a tabela, as seguintes mensalidades para a modalidade de coparticipação:

Tipo de plano: enfermaria coparticipativo		Tipo de plano: apartamento coparticipativo	
Faixa etária	Valor do plano (R\$)	Faixa etária	Valor do plano (R\$)
0 – 18	134,35	0 – 18	178,43
19 – 23	144,83	19 – 23	192,35
24 – 28	163,66	24 – 28	217,35
29 – 33	191,48	29 – 33	254,30
34 – 38	220,20	34 – 38	292,45
39 – 43	268,64	39 – 43	356,79
44 – 48	330,43	44 – 48	438,85
49 – 53	380,00	49 – 53	504,67
54 – 58	463,60	54 – 58	615,70
59 ou mais	672,22	59 ou mais	892,77

No sistema de coparticipação, cada associado, além da mensalidade, paga também parte (tabelada) do valor dos procedimentos médico, terapêutico, ambulatorial realizados. Os valores pagos na coparticipação pelos associados são os mesmos, independentemente do tipo de plano, enfermaria ou apartamento. Quais sejam:

**Consultas:** coparticipação de R\$ 21,29, por procedimento;

**Exames do Grupo 1:** coparticipação de R\$ 3,56, por procedimento;

**Exames do Grupo 2:** coparticipação de R\$ 28,39, por procedimento;

**Exames do Grupo 3:** coparticipação de R\$ 56,75, por procedimento;

**Terapias:** coparticipação de R\$ 11,35, por procedimento.

Sr. Joel, que tem 61 anos de idade, é associado do plano de saúde citado na modalidade coparticipação e tipo de plano apartamento. Em um determinado mês, ele realizou um exame do Grupo 1, dois exames do grupo 3 e 15 sessões de uma determinada terapia.

Considerando os valores apresentados, nesse mês em que realizou os procedimentos, Sr. Joel pagou, ao plano de saúde, o valor correspondente a

- A) R\$ 1 021,18.
- B) R\$ 1 123,36.
- C) R\$ 1 176,48.
- D) R\$ 1 180,08.

### QUESTÃO 17

Ari é criador de mulas e, em sua propriedade, tem 72 desses animais. Ele acabou de comprar uma quantidade de ração suficiente para alimentá-las por um período de trinta dias, a contar do dia da compra. Cinco dias após comprar a ração, Ari adquiriu mais três mulas e, dez dias após essa compra, ele vendeu um terço dos animais que possuía.

Se Ari não aumentou e nem diminuiu a quantidade de animais após a última venda, é correto afirmar que a quantidade inicial de ração comprada por ele durou um total de

- A) 14 dias.
- B) 24 dias.
- C) 30 dias.
- D) 36 dias.



### QUESTÃO 18

A sala de reuniões de uma empresa é composta por uma grande mesa retangular e oito cadeiras dispostas da seguinte maneira: quatro de um lado da mesa e quatro do outro.

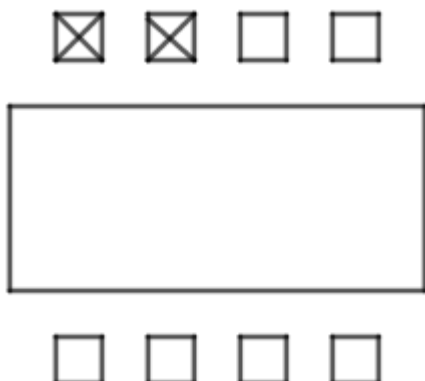

Duas cadeiras específicas (na representação marcadas com x) são ocupadas, em todas as reuniões, somente pelo presidente e vice-presidente da empresa, que, entre si, podem trocar de lugar. As demais cadeiras são sempre ocupadas, em qualquer ordem, pelos seis conselheiros dessa mesma empresa.

De acordo com a organização descrita, o número de maneiras distintas em que presidente, vice-presidente e os seis conselheiros podem se sentar em uma reunião em que todos estiverem presentes é igual a

- A) 720.
- B) 1 440.
- C) 2 880.
- D) 5 040.

### QUESTÃO 19

Ari, Rui e Ivo são, não necessariamente nessa ordem, professor, economista e deputado. Ao fazer uma comparação das suas alturas, sabe-se que o economista, melhor amigo de Ari, é o mais baixo dos três. Já o deputado é mais baixo do que Ivo.

Logo, é correto afirmar que

- A) Rui é o deputado.
- B) Ivo é o professor.
- C) Ari é mais baixo que o deputado.
- D) Ari é o economista.

### QUESTÃO 20

Em um grupo de redes sociais, usuários levantaram uma enquete a respeito de três marcas de carro: A, B e C. Foi perguntado quantos usuários já tiveram carros de pelo menos uma dessas marcas. Os valores obtidos na enquete foram os seguintes:

- 35 usuários já tiveram carro da marca A;
- 43 usuários já tiveram carro da marca B;
- 40 usuários já tiveram carro da marca C;
- 20 usuários já tiveram carros das marcas A e B;
- 13 usuários já tiveram carros das marcas A e C;
- 15 usuários já tiveram carros das marcas B e C; e
- 8 usuários já tiveram carros das três marcas.

Todos os usuários responderam à enquete e tiveram pelo menos um carro de uma das marcas.

Escolhendo um dentre os usuários desse grupo ao acaso, a probabilidade de que ele tenha tido um carro de uma única marca é igual a:

- A)  $\frac{23}{39}$
- B)  $\frac{23}{59}$
- C)  $\frac{35}{39}$
- D)  $\frac{35}{59}$

## ATUALIDADES

### QUESTÃO 21

Leia o trecho a seguir.

#### **Teatro Grande Otelo é tombado como patrimônio histórico e cultural de Uberlândia**

Decreto de tombamento foi publicado no Diário Oficial do Município desta segunda-feira (1º). Início das obras de revitalização ainda segue sem data definida.

Disponível em: <<https://g1.globo.com/mg/triangulo-mineiro/noticia/2019/04/01/teatro-grande-otelo-e-tombado-como-patrimonio-historico-e-cultural-de-uberlandia.ghtml>>.  
Acesso em: 18 jul. 2019.

O teatro Grande Otelo, importante edifício de Uberlândia, recebeu esse nome em 1993, devido ao

- A) ator uberlandense, Sebastião Bernardes.
- B) Cine Vera Cruz, que foi um presente de Grande Otelo para o entretenimento da cidade.
- C) projeto de revitalização do teatro, que foi inspirado na obra de Grande Otelo.
- D) tombamento do teatro como patrimônio histórico e cultural de Uberlândia.

## QUESTÃO 22

Analise a charge a seguir.



Disponível em: <<http://www.leovillanova.net/category/charges/page/20/>>. Acesso em: 17 jul. 2019.

Após analisar a charge, é possível concluir que

- A) a dengue e a zika são transmitidas pelo mesmo tipo de mosquito.
- B) a vacina contra dengue é eficiente no tratamento da zika.
- C) os transmissores da dengue ao contrário dos da zika, são afetados pela vacina.
- D) os mosquitos transmissores da dengue e da zika são diferentes.

## QUESTÃO 23

Analise a imagem a seguir.



Disponível em: <<http://reamp.com.br/blog/2018/09/o-crescimento-das-fake-news-no-ambiente-digital/>>. Acesso em: 17 jul. 2019.

“Fake News são notícias falsas publicadas por veículos de comunicação como se fossem informações reais.”

Disponível em: <<https://brasilecola.uol.com.br/curiosidades/o-que-sao-fake-news.htm>>. Acesso em: 17 jul. 2019.

Sobre *fake news*, é correto afirmar:

- A) As *fake news* se restringem ao campo do humor, não oferecendo prejuízo aos usuários da tecnologia.
- B) As falsas notícias podem ser controladas pela justiça e seu conteúdo corrigido por meio das redes sociais.
- C) As redes sociais se autorregulam no que tange à divulgação de *fake news* que podem ser debatidas no meio digital.
- D) As tecnologias digitais favoreceram a divulgação de *fake news* devido à sua velocidade e extensão de acesso.

## QUESTÃO 24

Leia o trecho a seguir.

### Empresários de Uberlândia já buscam alternativas aos canudos plásticos

Disponível em: <<https://diariodeuberlandia.com.br/noticia/21610/empresarios-de-uberlandia-ja-buscam-alternativas-aos-canudos-plasticos>>. Acesso em: 12 jul. 2019.

A preocupação de empresários de Uberlândia está alinhada a uma tendência que pode ser observada em outros lugares do Brasil.

A principal motivação para a substituição e abolição dos canudinhos de plástico está relacionada à(ao)

- A) necessidade de se substituir os canudos plásticos por outros fabricados com produtos mais baratos.
- B) adesão aos movimentos ecológicos que vem reduzindo gradativamente o uso de plástico para consumo em geral.
- C) alto custo gerado pela coleta seletiva dos materiais à base de polipropileno e poliestireno.
- D) impacto ecológico do plástico, que pode levar séculos para se decompor no meio ambiente.

## QUESTÃO 25

Analise o gráfico a seguir, referente ao IDH de Uberlândia.

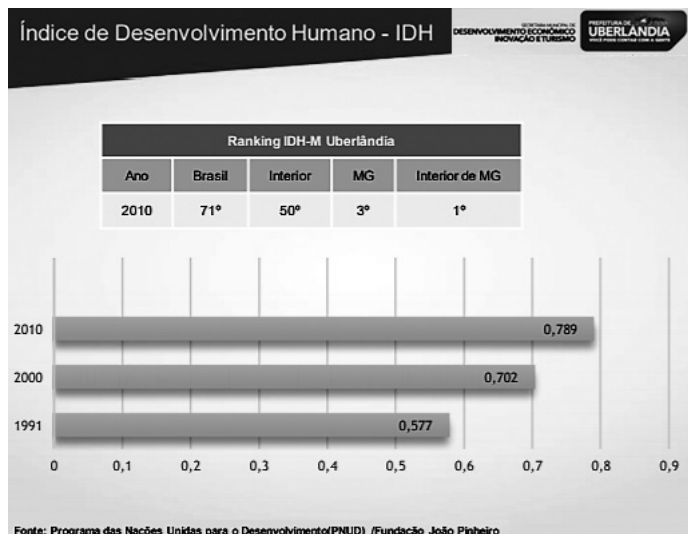

Disponível em: <[http://www.uberlandia.mg.gov.br/uploads/cms\\_b\\_arquivos/21167.pdf](http://www.uberlandia.mg.gov.br/uploads/cms_b_arquivos/21167.pdf)>. Acesso em: 15 jul. 2019

“O Índice de Desenvolvimento Humano varia de 0 a 1, quanto mais se aproxima de 1, maior o IDH de um local. De acordo com dados divulgados em novembro de 2010 pela ONU, o Brasil apresenta IDH de 0,699.”

Disponível em: <<https://brasilecola.uol.com.br/brasil/o-idh-no-brasil.htm>>. Acesso em: 15 jul. 2019.

A partir do gráfico e do texto, é possível afirmar que o IDH de Uberlândia

- A) está acima da média do IDH brasileiro.
- B) manteve-se estável de 1991 a 2010.
- C) tem baixo índice em relação ao interior do estado.
- D) sofreu queda em 2010.

**QUESTÃO 26**

Sabendo-se que os cargos, empregos e funções são acessíveis aos brasileiros que preenchem os requisitos previstos em lei, considere as disposições da Lei Orgânica do Município de Uberlândia a respeito dos servidores públicos municipais e assinale a alternativa incorreta.

- A) O prazo de validade do concurso público é de até dois anos, prorrogável duas vezes por igual período.
- B) A lei estabelecerá os casos de contratação por tempo determinado, para atender a necessidade temporária e de excepcional interesse público.
- C) A investidura em cargo ou emprego público depende da aprovação prévia em concurso de provas ou de provas e títulos, ressalvadas as nomeações para cargo em comissão declarado em lei, de livre nomeação e exoneração.
- D) O servidor público municipal em exercício de mandato eletivo federal ou estadual ficará afastado do cargo, emprego ou função.

**QUESTÃO 27**

De acordo com a Lei Orgânica do Município de Uberlândia, as fiscalizações contábil, financeira, orçamentária, operacional e patrimonial do município e das entidades da Administração Direta e Indireta, quanto à legalidade, legitimidade, economicidade, aplicação das subvenções e renúncias de receitas, serão exercidas, mediante controle externo, pelo(a)

- A) procurador municipal.
- B) Tribunal de Justiça.
- C) Câmara Municipal.
- D) controladoria fazendária.

**QUESTÃO 28**

Quanto à estabilidade do servidor público prevista na Lei Orgânica do Município de Uberlândia, é correto afirmar:

- A) É estável, após três anos de efetivo exercício, o servidor público municipal nomeado em virtude de concurso público.
- B) É estável, após dois anos de efetivo exercício e desde que aprovado em avaliação de desempenho, o servidor público municipal nomeado para cargo de confiança.
- C) É estável, após dois anos de efetivo exercício, o servidor público municipal nomeado em virtude de concurso público.
- D) É estável, após três anos da aprovação em concurso público, o servidor público municipal em exercício.

**QUESTÃO 29**

Sobre o provimento em cargos no serviço público do município de Uberlândia, considere as afirmativas a seguir.

- I. O servidor estável não poderá perder o cargo em virtude de processo administrativo disciplinar, sendo necessária a existência de sentença judicial transitada em julgado contra a qual não cabe recurso aos tribunais superiores.
- II. No ato da posse, o servidor apresentará, obrigatoriamente, declaração de bens e valores que constituem seu patrimônio e declaração quanto ao exercício ou não de outro cargo, emprego ou função pública.
- III. O exercício do cargo, que é o efetivo desempenho de suas atribuições, terá início dentro do prazo de trinta dias, contados da data da posse ou da data da publicação do ato em qualquer outro caso.

Conforme as disposições da Lei Complementar nº 40 de 1992 do município de Uberlândia, estão corretas as afirmativas

- A) I e III, apenas.
- B) II e III, apenas.
- C) I e II, apenas.
- D) I, II e III.

**QUESTÃO 30**

Relacione a COLUNA II com a COLUNA I, associando as gratificações e os adicionais deferidos aos servidores municipais de Uberlândia pela Lei Complementar nº 40/1992 às suas respectivas características.

**COLUNA I**

- 1. Gratificação de função
- 2. Gratificação natalina
- 3. Adicional por serviço extraordinário
- 4. Adicional por tempo de serviço

**COLUNA II**

- ( ) Remuneração com acréscimo de cinquenta por cento em relação à hora normal de trabalho.
- ( ) Corresponde a um por cento do vencimento do seu cargo efetivo, ao qual se incorpora para todos os efeitos legais, até o limite de trinta e cinco anuênios.
- ( ) Devida(o) ao servidor investido em função de chefia, direção ou assessoramento.
- ( ) Corresponde a um doze avos, por mês de efetivo exercício, da remuneração devida, do cargo de que seja titular, em dezembro do ano correspondente.

Assinale a sequência correta.

- A) 3 4 1 2
- B) 2 1 3 4
- C) 3 2 4 1
- D) 1 3 2 4

**DESENHISTA****QUESTÃO 31**

O Código de Obras do Município de Uberlândia dispõe, entre outras coisas, das necessidades de padronização na apresentação de projetos arquitetônicos. Entre essas solicitações, estão as que se referem à padronização das escalas e elementos gráficos e / ou textuais que devem acompanhá-los para apresentação dos projetos arquitetônicos para fins residenciais, de acordo a finalidade de cada desenho.

Considerando esse contexto, assinale com V as afirmativas as verdadeiras e com F as falsas.

- ( ) Exige-se a utilização da escala mínima de 1:50 tanto para representação de plantas baixas dos pavimentos quanto para cortes longitudinais e transversais, assim como no desenho da elevação das fachadas voltadas para as vias públicas. Para outros desenhos, todavia, pode-se utilizar escalas mais reduzidas, devido ao menor detalhamento dos desenhos, sendo, respectivamente, exigidas as escalas mínimas de 1:200 para planta de locação e 1:2000 para planta de situação.
- ( ) A representação técnica da planta baixa de cada pavimento deve ser cotada e obrigatoriamente indicar, entre outros elementos: as dimensões e áreas exatas de todos os compartimentos, inclusive vão de iluminação, ventilação e áreas de estacionamento; a finalidade de cada compartimento; os traços indicativos de cortes longitudinais e transversais; e as dimensões das espessuras de paredes.
- ( ) Desde que os desenhos estejam representados nas escalas corretas, a apresentação concomitante das escalas numérica (absoluta) e gráfica junto aos desenhos de um projeto arquitetônico exclui a necessidade de representação das dimensões dos ambientes e demais elementos de construção por meio de cotas numéricas. No caso das elevações das fachadas voltadas para a via pública, estas independem tanto de cotas como da apresentação de quaisquer escalas.

Assinale a sequência correta.

- A) V V F
- B) V F F
- C) F V V
- D) F F V

**QUESTÃO 32**

O capítulo II do Código de Obras do Município de Uberlândia traz em sua seção I as disposições gerais aplicáveis às edificações não residenciais, entre elas as que regulamentam as instalações sanitárias dessas edificações e dispõe ainda em seu Art. 80 que “as edificações não residenciais deverão obedecer às disposições contidas na norma NBR 9050 ou outra que vier a substituí-la e no Título III dessa Lei Complementar, além das exigências contidas nesse Capítulo” (PREFEITURA DE UBERLÂNDIA, 2011). Nas demais seções do mesmo capítulo, são apresentadas, ainda, exigências específicas para determinados tipos de edificações.

Em relação às disposições gerais e específicas de que tratam esse capítulo, assim como aquelas dispostas na NBR 9.050, assinale a alternativa correta.

- A) As exigências descritas nas disposições gerais (Seção I) apresentam requisitos mínimos em relação às instalações sanitárias a serem implantadas em edificações não residenciais, e são sempre mais detalhadas e / ou exigentes do que em casos específicos dispostos nas seções seguintes.
- B) Uma exigência em comum da seção I em relação às instalações sanitárias a serem instaladas nas edificações não residenciais de que trata esse capítulo é de que elas sejam separadas por sexo. Todavia, a obrigatoriedade da implantação de instalações sanitárias com acessibilidade, assim como a quantidade e dimensionamento destas, não são tratadas especificamente no texto, devendo, portanto, obedecer às normas da NBR 9.050.
- C) Segundo a NBR 9.050, “os boxes para bacia sanitária devem garantir as áreas para transferência diagonal, lateral e perpendicular, bem como área de manobra para rotação de 180°” (ABNT, 1994). Além disso, apresenta um exemplo de planta baixa de um box com as dimensões mínimas do ambiente, abrindo exceção apenas em caso de reformas, em que relaciona outras exigências. No município de Uberlândia, o exemplo da norma é pouco relevante, uma vez que o atendimento à NBR 9.050 se trata apenas de recomendação, não de exigência legal.
- D) Nas disposições gerais, relaciona-se que para edificações de uso coletivo exige-se ainda “área para vestiários, equipados com chuveiros e escaninhos junto aos sanitários de empregados [...]” (PREFEITURA DE UBERLÂNDIA, 2011), o que inviabiliza o atendimento dessa exigência por pequenas edificações comerciais, sobretudo por aquelas que possuem área inferior a 250 m<sup>2</sup>. Assim sendo, por falta de opção nesses casos, pode-se inferir que esses estabelecimentos são prejudicados pelo Código de Obras do Município de Uberlândia.

### QUESTÃO 33

No desenho de plantas baixas realizadas por meio do software AutoCAD, são várias as ferramentas e possibilidades para se iniciar, desenvolver e finalizar o processo de desenho.

Analise as figuras de 1 a 4 a seguir, que representam parte do processo de desenho da planta baixa de uma edícula utilizando o AutoCAD.

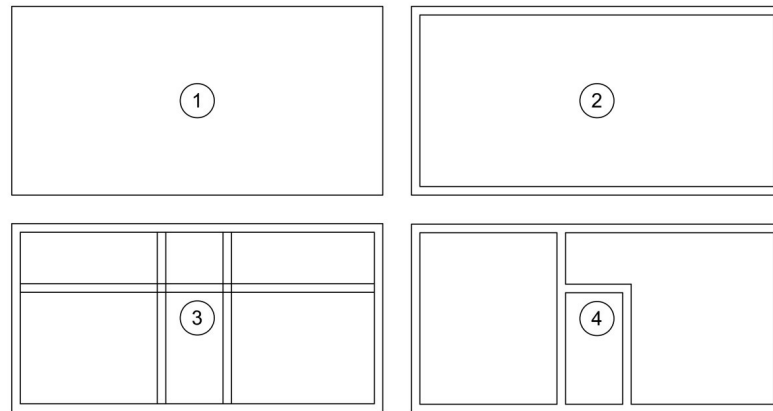

Para a realização das etapas apresentadas pelas figuras de 1 a 4 respectivamente, no software AutoCAD, é suficiente a utilização dos seguintes comandos:

- A) 1. Rectangle / 2. Offset / 3. Ungroup + Copy / 4. Trim.
- B) 1. Line / 2. Move / 3. Offset / 4. Trim.
- C) 1. Line / 2. Copy / 3. Copy / 4. Fillet.
- D) 1. Rectangle / 2. Offset + Explode / 3. Offset / 4. Trim.

### QUESTÃO 34

Em desenho técnico, a representação dos elementos de uma cota é descrita tanto pela NBR 10.126:1987 quanto pela NBR 6.492:1994, sendo esta última uma norma mais genérica em relação aos detalhes das cotas, porém mais direcionada à representação em projetos de arquitetura. De qualquer forma, o que era feito até então manualmente, hoje pode ser configurado no AutoCAD através da janela "Manage Dimension Styles", que, por sua vez, é acessada pelo comando "DIMSTY". Ao se abrir esse comando / janela e criar um novo estilo de cota, algumas abas são mais utilizadas na configuração: "Lines", "Symbols and Arrows", "Text", "Fit", "Primary Units". Em cada uma dessas abas, há opções e campos editáveis que configuram as diversas partes do texto.

Considerando esse contexto, analise a figura a seguir.

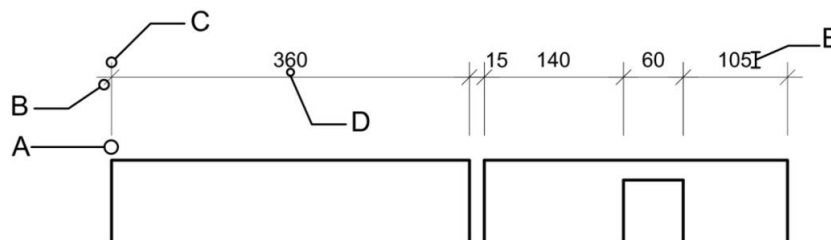

Relacione as abas e funções a seguir aos respectivos itens indicados pelas letras de "A" a "E" em que estão configurados.

- ( ) Aba "Text", opção "Offset from dim line"
- ( ) Aba "Lines", opção "Offset from origin"
- ( ) Aba "Symbols and Arrows", opção "Arrowheads"

Assinale a sequência correta.

- A) E B A
- B) D A B
- C) C D A
- D) D E A

### QUESTÃO 35

A NBR 6.492 dispõe sobre a representação de projetos de arquitetura. Publicada em 1994, quando o uso de desenho assistido por computador (CAD) ainda estava em suas primeiras décadas de existência, ela traz algumas recomendações que são ainda utilizadas em meios eletrônicos e outras que não são.

Considerando esse contexto, assinale a alternativa que apresenta recomendações que não são mais usuais nas ocasiões em que os projetos são apresentados de forma digital e / ou impressa.

- A) A utilização de formatos no padrão ISO, série A, sendo os mais conhecidos: A4, A3, A2, A1 e A0.
- B) A utilização do desenho à nanquim para papéis translúcidos, como o papel vegetal.
- C) A utilização do carimbo, também conhecido como legenda, com informações gerais do projeto.
- D) A utilização de cotas gerais, cotas de níveis e indicação de escala numérica em plantas baixas.

### QUESTÃO 36

O Art. 33 do Código de Obras do Município de Uberlândia dispõe sobre a caracterização de habitações de interesse social no intuito de delimitar certos benefícios e requisitos para construção desse tipo de edificação e diferenciá-las das demais edificações.

Considerando esse contexto, relacione a COLUNA II com a COLUNA I, associando as exigências ou benefícios ao tipo de edificação a que se aplicam.

#### COLUNA I

- 1. É exclusivamente aplicável às habitações de interesse social.
- 2. É aplicável tanto a habitações de interesse social quanto às demais edificações.
- 3. Não é aplicável às habitações de interesse social.

#### COLUNA II

- ( ) A concessão pelo Poder Executivo, por meio do órgão municipal competente, de plantas populares aos proprietários de imóveis no município de Uberlândia, desde que o requerente atenda aos requisitos expressos no código de obras.
- ( ) A construção de edificação de uso misto (residencial e comercial) por pequenas construtoras, com fins comerciais, onde as unidades habitacionais possuam área construída máxima de 70 m<sup>2</sup> (setenta metros quadrados).
- ( ) Exige-se, obrigatoriamente, a ligação da edificação às redes urbanas de água e esgoto e, na falta destas, a necessidade de se obedecer às regulamentações dos órgãos competentes.

Assinale a sequência correta.

- A) 2 1 3
- B) 1 2 3
- C) 1 3 2
- D) 2 3 1

### QUESTÃO 37

Na época em que os desenhos técnicos arquitetônicos eram realizados exclusivamente em prancheta, eram utilizados gabaritos que possibilitavam a representação padronizada de mobiliários, louças, símbolos, etc. Atualmente, softwares como o AutoCAD possuem ferramentas que facilitam essa padronização numa velocidade e precisão muito superior. A utilização de uma biblioteca digital com desenhos predefinidos agiliza muito o layout de plantas baixas, mas, apesar da facilidade em se adquirir esses desenhos – conhecidos como “blocos” –, em alguns casos, é necessário editá-los para que se adequem à necessidade do projeto ou até desenhar um objeto e transformá-lo em um bloco para futura utilização.

Considerando esse contexto, analise as afirmativas a seguir acerca do uso, criação e edição de blocos.

- I. Pode-se editar um bloco inserido no AutoCAD através da função “Block Editor”. Essa modificação, por padrão, modifica todos os blocos inseridos ou copiados no desenho a partir da mesma origem / nome (na biblioteca), o que pode ser indesejável. Assim sendo, caso queira criar um novo bloco a partir das edições do “Block Editor” em um bloco já utilizado, utiliza-se a função “Save Block As”.
- II. À medida que blocos são inseridos a partir de arquivos externos em um documento do AutoCAD, ele vai armazenando os desenhos desses blocos na biblioteca do documento. Caso o usuário deseje remover da biblioteca um bloco que esteja sendo utilizado no desenho, basta apenas utilizar o comando “Purge”, que abrirá uma janela com todos os blocos ainda utilizados no desenho. Em seguida, seleciona-se o bloco desejado e aciona-se a tecla “Delete”.
- III. Em linhas gerais, há duas funções para se criar blocos: “Create Block” e “Write Block”. A função “Create Block” objetiva a transformação de desenhos em blocos que são armazenados somente na biblioteca do documento, enquanto a “Write Block” permite tanto o armazenamento na biblioteca quanto a gravação de um arquivo externo, permitindo a importação em outros projetos.
- IV. A inserção de um bloco em um “Layer” de cor específica pode não alterar as cores das linhas desse bloco. Isto costuma acontecer quando as cores das linhas do desenho original foram predefinidas. Para que as linhas de um determinado bloco respeitem a cor da “Layer”, em que o bloco se encontra, pode-se editá-lo, atribuir-lhe a cor 0 (zero) e, em “Properties”, deixar a propriedade da cor como “By Layer”.

Estão corretas as afirmativas

- A) I, II e III, apenas.
- B) I, III e IV, apenas.
- C) I e II, apenas.
- D) III e IV, apenas.

### QUESTÃO 38

Sabe-se que para se construir uma edificação, além dos projetos arquitetônicos, utiliza-se como base os projetos complementares necessários a cada tipo de construção, tais como: fundações, estruturas, coberturas, instalações elétricas, instalações hidráulicas, prevenção e combate a incêndio e levantamento planialtimétrico. Estes, quando necessários, deverão seguir as normas técnicas vigentes e atender às exigências das concessionárias ou entidades administrativas.

Em relação à exigência dos projetos complementares, é correto afirmar que o código de obras do município de Uberlândia

- A) não faz nenhuma referência em seu texto aos projetos complementares.
- B) exige que os projetos complementares sejam apresentados para obtenção do alvará de construção.
- C) pode exigir quaisquer dos projetos complementares necessários até a obtenção do habite-se.
- D) não exige os projetos complementares no caso de construção de edificação para uso residencial.

### QUESTÃO 39

Um funcionário responsável pela conferência da conformidade de um projeto arquitetônico com o Código de Obras do Município de Uberlândia/MG, ao conferir a planta baixa de um desses projetos residenciais de uma casa, apresentado para aprovação à prefeitura, fez algumas anotações referentes ao ambiente do quarto, que possuía dimensões de 3,0 x 4,0 m, totalizando 12,0 m<sup>2</sup>, e em relação às projeções da cobertura, uma vez que não se lembrava se esses itens estariam conformes ou não com a legislação vigente.

Considerando esse contexto, relacione a COLUNA II com a COLUNA I, indicando se as situações registradas pelo funcionário estão em conformidade ou em desacordo com o Código de Obras do Município de Uberlândia / MG.

#### COLUNA I

1. Está em conformidade com o Código de Obras do Município de Uberlândia / MG.
2. Está em desacordo com o Código de Obras do Município de Uberlândia / MG.

#### COLUNA II

- ( ) O eixo de abertura da janela dista perpendicularmente 1,20 m da divisa de outra unidade autônoma.
- ( ) O vão de iluminação da janela possui dimensões 150 x 120 cm com a ventilação em 50% da área do vão.
- ( ) O beiral de 1,10 m não foi contabilizado no projeto quando efetuado o cálculo de área construída.

Assinale a sequência correta.

- A) 1 2 1
- B) 2 2 1
- C) 2 1 2
- D) 1 1 2

### QUESTÃO 40

Sabe-se que o uso de rampas para acesso de pedestres às edificações tem sido não só estimulado como exigido em diversas circunstâncias, sobretudo nos edifícios de uso público.

Nesse contexto, o Código de Obras do Município de Uberlândia / MG

- A) apresenta exigências mais rígidas que as da norma de acessibilidade vigente.
- B) apresenta exigências menos rígidas que as da norma de acessibilidade vigente.
- C) exige o atendimento das exigências segundo a norma de acessibilidade vigente.
- D) não traz em seu texto nenhuma referência às exigências para rampas para pedestre.

### QUESTÃO 41

Entre os itens de acessibilidade dos quais dispõe a NBR 9.050, está a regulamentação do uso de rampas para acesso de pedestres. Nesse contexto, assinale com V as afirmativas verdadeiras e com F as falsas.

- ( ) A largura das rampas deve ser estabelecida de acordo com o fluxo de pessoas. A largura livre mínima recomendável para as rampas em rotas acessíveis é de 1,50 m, sendo o mínimo admissível de 1,20 m. A exceção se dá para edificações existentes, quando a construção de rampas nas larguras indicadas ou a adaptação da largura das rampas for impraticável, ocasião esta em que há outras exigências específicas.
- ( ) Em reformas, quando esgotadas as possibilidades de soluções que atendam integralmente às exigências da NBR 9.050, que tratam das rampas com inclinações entre 5,00 e 8,33%, não poderão ser utilizadas inclinações superiores a 10% em nenhuma hipótese. Nesses casos, as edificações precisam dispor de elevador para acesso de cadeirantes ou pessoas com mobilidade reduzida.
- ( ) Apesar de não serem consideradas rampas as superfícies de piso com inclinação igual ou inferior a 5%, a NBR 9.050 recomenda, nesses casos, a previsão de uma área de descanso, fora da faixa de circulação, a cada 50 m, para pisos com até 3% de inclinação, ou a cada 30 m, para pisos de 3% a 5% de inclinação, lembrando que essas áreas devem estar dimensionadas para permitir também a manobra de cadeiras de rodas.
- ( ) Os patamares no início e no término das rampas devem ter dimensão longitudinal mínima de 1,50 m. Entre os segmentos de rampa devem ser previstos patamares intermediários com dimensão longitudinal mínima também de 1,50 m. Já os patamares situados em mudanças de direção devem ter dimensões iguais a 150% da largura da rampa.

Assinale a sequência correta.

- A) F V V F
- B) V F F V
- C) F V F V
- D) V F V F

### QUESTÃO 42

Na representação de taludes em vista, a NBR 6.492:1994 recomenda a utilização de uma hachura de sequência de linhas curtas e longas, alternadamente.

Sabendo-se que no AutoCAD não há hachura pronta desse tipo, considere uma situação na qual seja necessário representar um talude conforme a figura a seguir, a partir de dezenas de linhas alternadas. Considere a situação inicial “Antes” como ponto de partida de um procedimento que pretende atender à demanda, representada na figura “Depois”, já com a simulação da hachura pronta.

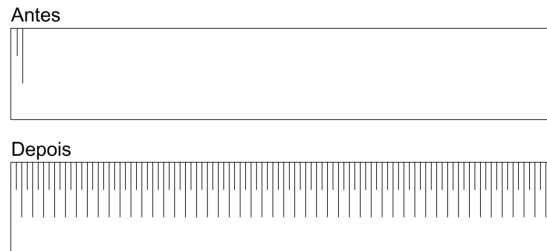

Assinale a alternativa que indica a função do AutoCAD que permite realizar as cópias necessárias à produção do desenho “Depois”, a partir das duas linhas iniciais, com uma distância predefinida e em uma só execução do comando.

- A) Move
- B) Line
- C) Offset
- D) Array

### QUESTÃO 43

Em relação à coteagem de desenhos técnicos, a NBR 10.126:1987 recomenda certas padronizações, entre elas a direção e o posicionamento dos elementos numéricos indicativos do dimensionamento dos elementos cotados.

Nesse contexto, analise as figuras a seguir.

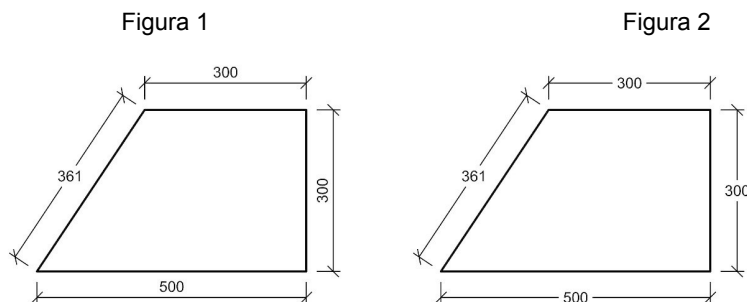

Considerando as recomendações da NBR 10.126:1987 e as representações dadas, assinale a alternativa correta.

- A) Nenhuma das duas figuras está correta, uma vez que não é permitida a utilização de texto de cota em sentido ou inclinação diferente das linhas de cota que o acompanham.
- B) Apenas a figura 2 apresenta método correto de apresentação dos textos das cotas, uma vez que se pode utilizar tanto textos de cota horizontais quanto textos alinhados às linhas de cota, mas não simultaneamente.
- C) Apenas a figura 1 apresenta um método correto de apresentação dos textos das cotas, pois os textos que acompanham linhas de cota inclinadas devem, obrigatoriamente, ser apresentados na horizontal.
- D) As duas figuras apresentam métodos corretos de apresentação dos textos das cotas, uma vez que são permitidas tanto a utilização do texto alinhado às linhas de cota quanto disposto horizontalmente, à escolha de quem o representa.

### QUESTÃO 44

Na representação de linhas dos beirais de um telhado, ou mesmo de uma laje projetada para além dos limites externos da alvenaria, projetadas sobre uma planta baixa, exige-se que elas tenham determinada aparência, de forma a permitir sua correta leitura e diferenciação de outros tipos de linha, como das alvenarias externas à edificação. No AutoCAD, existem ações que permitem a escolha da linha adequada ao seu ajuste de aparência.

Assinale a alternativa que apresenta, respectivamente, um tipo de linha adequado à representação das projeções descritas e a característica que auxilia na configuração da sua aparência quanto ao tamanho de seus traços e espaçamentos.

- A) Dashed e linetype scale.
- B) Dash dot e lineweight.
- C) Hidden e lineweight.
- D) Border e linetype scale.



### QUESTÃO 45

No desenho de perspectivas isométricas, são utilizados como base 3 eixos, indicados na figura 2 a seguir pelas letras X, Y e Z, sendo que os eixos X e Y formam com a linha H ângulos de 30° e são utilizados para representar o comprimento e a largura dos objetos, além do eixo Z, que forma com essa mesma linha H um ângulo de 90° e é, por sua vez, utilizado para a representação das alturas dos objetos.

Dessa forma, é possível, então, a partir de elementos e medidas obtidas a partir de vistas de um desenho bidimensional (figura 1), representar objetos e / ou ambientes de forma a dar uma aparência tridimensional.

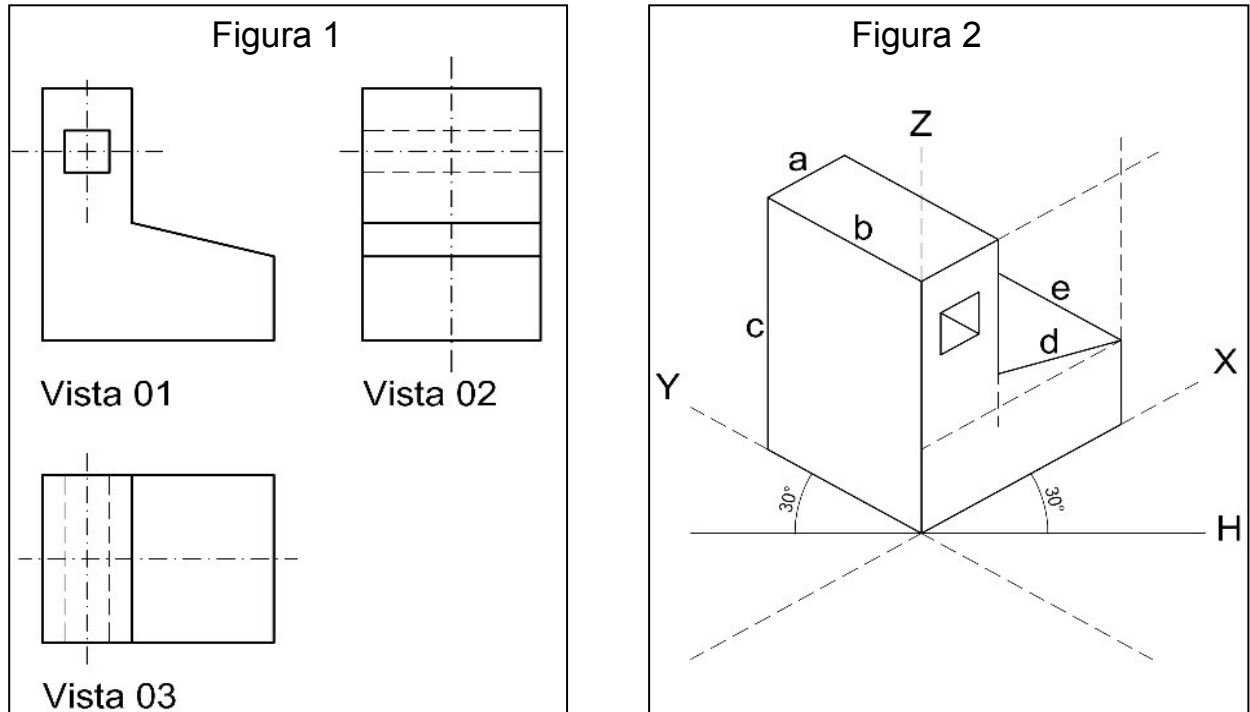

Considerando as características das representações em vista e o desenho isométrico, apresentados por essas figuras, assinale com V as afirmativas verdadeiras e com F as falsas.

- ( ) Apesar de ser indicado um coeficiente de redução para a representação de perspectivas isométricas, na prática as arestas dos desenhos isométricos de objetos que são paralelas aos eixos X, Y e Z (indicadas na figura 2 pelas letras a, b e c) são representadas em verdadeira grandeza (ainda que em escala) para facilitar a execução do desenho.
- ( ) Segundo MICELI e FERREIRA (2008), “para o traçado de arestas não isométricas deve-se considerar o sólido envolvente como elemento auxiliar, marcando-se os pontos extremos das linhas não isométricas e unindo-os posteriormente”. Na figura 2, pode-se verificar uma aresta desse tipo representada pela letra e.
- ( ) Considerando a “Vista 01”, indicada na figura 2 como sendo a vista frontal da peça representada em perspectiva isométrica na figura 1, as vistas 2 e 3 representam, respectivamente, a vista lateral esquerda e a vista inferior.
- ( ) As linhas “traço ponto” presentes nas vistas 2 e 3 (figura 2) indicam tanto o centro do furo quadrado presente no objeto representado quanto o eixo de simetria do mesmo desenho. As linhas tracejadas, por sua vez, presentes também nessas vistas, representam as arestas não visíveis do mesmo furo e possibilitam concluir que ele atravessa a peça de face a face.

Assinale sequência correta.

- A) F V F V
- B) V F V F
- C) F V V F
- D) V F F V