



TÉCNICO EM AUDIOVISUAL

Nome: _____ Inscrição: _____

INSTRUÇÕES

- Você recebeu do fiscal:
 - Este *caderno de questões* contendo 50 (cinquenta) questões de múltipla escolha da Prova Objetiva;
 - Um *cartão de respostas*, personalizado, para efetuar a marcação das respostas;
- Verifique se o cargo especificado no topo da capa deste *caderno de questões* corresponde ao cargo no qual você está inscrito e que consta do seu *cartão de respostas*. Caso não corresponda, peça imediatamente para o fiscal trocar o seu *caderno de questões*;
- Preencha acima, neste *caderno de questões*, o seu nome e o seu número de inscrição;
- Verifique se os seus dados estão corretos no *cartão de respostas*. Caso necessário, solicite ao fiscal que efetue as correções na Ata de Aplicação de Prova.
- Transcreva a frase abaixo, utilizando *letra cursiva*, no espaço reservado no canto superior direito do seu *cartão de respostas*.

“Só é lutador quem sabe lutar consigo mesmo.”

Carlos Drummond de Andrade

- Assine o seu *cartão de respostas* no local apropriado para tal;
- O *cartão de respostas* NÃO pode ser dobrado, amassado, rasurado, manchado ou conter qualquer registro fora dos locais destinados às respostas.
- SOMENTE APÓS SER AUTORIZADO O INÍCIO DA PROVA**, verifique no *caderno de questões* se a numeração das questões e a paginação estão corretas;
- Leia atentamente cada questão e assinale a alternativa no seu *cartão de respostas*.
- A maneira correta de assinalar a alternativa no seu *cartão de respostas* é cobrindo, fortemente, com caneta esferográfica azul ou preta, o espaço a ela correspondente, conforme o exemplo a seguir:



- Você dispõe de quatro horas para fazer a prova. Faça tudo com tranquilidade, mas controle o seu tempo. Esse tempo inclui a marcação do *cartão de respostas*;
- Após o início da prova, um fiscal efetuará a coleta da impressão digital de cada candidato;
- Somente após uma hora do início da prova, você poderá retirar-se da sala de prova, devolvendo seu *caderno de questões* e o seu *cartão de respostas* ao fiscal;
- Você só poderá levar este *caderno de questões* depois de decorridas, no mínimo, três horas e meia de prova, desde que permaneça em sala até este momento. O seu *cartão de respostas* deverá ser obrigatoriamente devolvido ao fiscal;
- Os 3 (três) últimos candidatos de cada sala só poderão ser liberados juntos;
- Após o término de sua prova, entregue obrigatoriamente ao fiscal, o seu *cartão de respostas* devidamente assinado e o seu *caderno de questões*;
- Não se esqueça de solicitar ao fiscal seu documento de identidade quando da entrega do seu material de prova;
- Se você precisar de algum esclarecimento, solicite a presença do responsável pelo local.

CRONOGRAMA

| | |
|---|-------------------------|
| Divulgação, na página do Concurso na Internet, do gabarito oficial preliminar da Prova Objetiva | 21/09/2009 |
| Prazo para interposição, na página do Concurso na Internet, de recurso contra a Prova Objetiva | 22/09/2009 e 23/09/2009 |
| Divulgação do resultado do julgamento dos recursos e o resultado preliminar da Prova Objetiva | 16/10/2009 |



LÍNGUA PORTUGUESA

TEXTO 1

AFAVELANÃO É CULPADA

Bernardete Toneto, *Segurança pública*

A ocupação dos morros pelas organizações criminosas levou à criação de um estereótipo: favela é lugar de bandido. Será?

“Barracão de zinco, sem telhado, sem pintura, lá no morro barracão é bangalô. Lá não existe felicidade de arranha-céu, pois quem mora lá no morro já vive pertinho do céu.” Os versos do samba “Ave-Maria no Morro”, composto em 1942 por Herivelto Martins, revela uma época em que a favela era sinônimo de beleza e melancolia. Da mesma forma que a visão era errada nas décadas de 1930 a 1950, hoje também as favelas - em especial as do Rio de Janeiro - não são reduto do crime organizado, como noticiam os meios de comunicação social e faz supor a nossa vã filosofia.

Até a primeira metade do século XX, muitas músicas enalteciam o morro como *lugar de amizade e solidariedade*. O romantismo era tão grande que os compositores Cartola e Carlos Cachaca (ambos moradores do Morro da Magueira, no Rio de Janeiro) e Hermínio Bello de Carvalho compuseram o samba “Alvorada”, cuja letra proclama: “Alvorada lá no morro que beleza. Ninguém chora, não há tristeza, ninguém sente dissabor. O sol colorido é tão lindo, e a natureza sorrindo, tingindo, tingindo a alvorada”.

A poesia foi uma forma de camuflar a realidade. A primeira favela carioca foi a do Morro da Providência, antigo Morro da Favela. A ideia da época era limpar as regiões centrais da cidade, dando um ar de modernidade à capital da República. Por isso, em 1893, os pobres que viviam em cortiços, como o da Cabeça de Porco, foram enviados para os morros sem nenhum tipo de atendimento e de infraestrutura habitacional. Logo depois chegariam os soldados que haviam lutado na Guerra de Canudos, no sertão nordestino.

Assim, o Rio de Janeiro passou a ser sinônimo de favelas, consideradas guetos de pobres e da marginalidade.

1 - A alternativa abaixo em que o termo sublinhado representa o paciente (e não o agente) do termo anterior é:

- (A) “A ocupação dos morros”;
- (B) “lugar de bandido”;
- (C) “Barracão de zinco”;
- (D) “felicidade de arranha-céu”;
- (E) “Os versos do samba”.

2 - “...levou à criação de um estereótipo...”; a alternativa em que o emprego do acento grave indicativo da crase está correto é:

- (A) A música citada no texto é dedicada à favelas do Rio;
- (B) As organizações pretendem ajudar às favelas;
- (C) Doaram àquela favela um conjunto de computadores;
- (D) Observaram às favelas pelas janelas dos edifícios;
- (E) À favela, ela foi cercada pela polícia.

3 - A afirmação “favela é lugar de bandido” é considerada um estereótipo porque:

- (A) expressa um pensamento resultado de pesquisas sociais;
- (B) revela uma generalização equivocada;
- (C) mostra um espaço social desprestigiado;

- (D) indica uma expressão politicamente incorreta;
- (E) denuncia a imagem da favela para os próprios favelados.

4 - *Arranha-céu* faz o plural da mesma forma que:

- (A) guarda-civil;
- (B) segunda-feira;
- (C) tenente-coronel;
- (D) fruta-pão;
- (E) caça-fantasma.

5 - “...vive pertinho do céu”; o valor do diminutivo no vocábulo sublinhado se repete em:

- (A) A favela é um lugarzinho bonito;
- (B) Os barracõezinhos das favelas cariocas são coloridos;
- (C) A subida para os morros está coberta de papezinhos;
- (D) A polícia chegou rapidinho ao morro;
- (E) A lourinha ganhou o concurso de beleza.

6 - Segundo o segundo parágrafo do texto, a semelhança entre a imagem da favela do samba de Herivelto e a imagem das favelas de hoje é:

- (A) a beleza melancólica;
- (B) a visão idealizada;
- (C) a consideração preconceituosa;
- (D) a conceituação falsa;
- (E) o estereótipo romântico.

7 - A frase abaixo em que o verbo destacado apresenta regência diferente da dos demais é:

- (A) “Lá não existe felicidade de arranha-céu...”;
- (B) “...pois quem mora lá no morro...”;
- (C) “...já vive pertinho do céu.”;
- (D) “Ninguém chora...”;
- (E) “...não há tristeza...”.

8 - “logo depois chegariam os soldados que haviam lutado na Guerra de Canudos, no sertão nordestino”. Com essa frase o autor do texto mostra que:

- (A) desde cedo, as favelas foram local de confronto;
- (B) as autoridades nunca compreenderam socialmente as favelas;
- (C) as favelas foram fruto de uma necessidade de moradias;
- (D) a polícia sempre se preocupou com a segurança nas favelas;
- (E) as comunidades sempre consideraram as favelas como espaço fora da lei.

9 - Ao dizer que o Morro da Providência se chamava anteriormente Morro da Favela e ao dar o nome de um cortiço da época, Cabeça de Porco, o autor do texto documenta o seguinte fato linguístico:

- (A) a mudança entre nome próprio/nome comum;
- (B) a explicação do significado dos substantivos comuns;
- (C) a presença da língua formal nas classes menos favorecidas;
- (D) a preocupação com a correção gramatical;
- (E) o preconceito linguístico contra a variante coloquial.



10 - "O romantismo era tão grande que os compositores Cartola e Carlos Cachaca (ambos moradores do morro da Mangueira, no Rio de Janeiro) e Hermínio Bello de Carvalho compuseram o samba "Alvorada...". O segmento sublinhado traz a ideia de:

- (A) causa;
- (B) consequência;
- (C) comparação;
- (D) concessão;
- (E) finalidade.

11 - "Os versos do samba 'Ave-Maria no Morro', composto em 1942 por Herivelto Martins, revela uma época..." A frase abaixo em que a vírgula é empregada pelo mesmo motivo por que é utilizada nessa frase do texto é:

- (A) "A primeira favela carioca foi a do Morro da Providência, antigo Morro da Favela.";
- (B) "Ninguém chora, não há tristeza ninguém sente dissabor.";
- (C) "Lá não existe felicidade de arranha-céu, pois quem mora lá no morro...";
- (D) "Por isso, em 1893, os pobres que viviam em cortiços...";
- (E) "O sol colorido é tão lindo, é tão lindo"...".

12 - Com a frase "Lá não existe felicidade de arranha-céu...", o compositor do samba quer dizer que, na favela:

- (A) a vida é bem mais difícil que na cidade;
- (B) as casas são muito mais pobres que os edifícios do asfalto;
- (C) a felicidade é fruto de uma visão de vida diferente;
- (D) ninguém pode ser feliz;
- (E) a felicidade é um sonho inatingível.

13 - "Ninguém chora, não há tristeza, ninguém sente dissabor"; nesse segmento da letra do samba "Alvorada", considerada a realidade da favela atual, temos uma figura de linguagem denominada:

- (A) metáfora;
- (B) hipérbato;
- (C) metonímia;
- (D) hipérbole;
- (E) eufemismo.

14 - "A poesia foi uma forma de camuflar a realidade". A frase do texto que confirma essa afirmativa é:

- (A) favela é lugar de bandido;
- (B) "A primeira favela carioca foi a do Morro da Providência, antigo Morro da Favela";
- (C) "Barracão de zinco, sem telhado, sem pintura, lá no morro...";
- (D) "O sol colorido é tão lindo, é tão lindo...";
- (E) "Assim, o Rio de Janeiro passou a ser sinônimo de favelas...".

15 - Num documento ao Ministro da Educação, o pronome de tratamento a ser utilizado (e a correspondente forma abreviada) deve ser o de:

- (A) Vossa Excelência – V. Ex^a;
- (B) Vossa Excelência – V. Excia.;
- (C) Vossa Senhoria – V. S^a;
- (D) Vossa Senhoria – V. S.;
- (E) Vossa Magnificência – V. M.

RJU – Lei 8.112/90

16 - Para o provimento de cargos públicos federais, regulado pela Lei nº 8.112, de 11 de dezembro de 1990, a combinação de fatores legais está caracterizada na seguinte alternativa:

- A) Ter requisitos básicos para a investidura em cargo público, entre outros, a nacionalidade brasileira, o gozo dos direitos políticos e a idade mínima de vinte e um anos.
- B) A posse em cargo público é ato pessoal e intransferível, sendo proibida a sua realização mediante procuração.
- C) A posse deverá ocorrer no prazo de 30 (trinta) dias contados da publicação do ato de provimento, sob pena de ser o ato tornado sem efeito.
- D) Os concursos públicos podem ter validade de até 2 (dois) anos, possíveis duas prorrogações, por igual período.
- E) A contar da posse em cargo público, o servidor tem o prazo de 10 (dez) dias para entrar em exercício.

17 - Nos limites estabelecidos pela Lei Estatutária dos Servidores Públicos Cíveis da União, a Licença para tratar de interesse particular dar-se-á da seguinte forma:

- A) sem remuneração, a critério da Administração.
- B) sem remuneração, pela manifestação de vontade do servidor.
- C) sem remuneração, durante o período que mediar entre a sua escolha em convenção partidária.
- D) com remuneração, para acompanhar cônjuge ou companheiro que foi deslocado para outro ponto do território nacional.
- E) com remuneração, por motivo de doença do cônjuge ou companheiro.

18 - Ao ser eleito, a licença a favor do servidor público regido pelo RJU (Lei 8.112/90) para o exercício de atividade política será:

- A) Não-remunerada, até o limite de três meses.
- B) Remunerada, até o limite de três meses, entre o registro de sua candidatura e o décimo dia seguinte ao da eleição.
- C) Remunerada, desde a escolha em convenção partidária, até o décimo dia seguinte ao da eleição.
- D) Não-remunerada, entre o dia da escolha em convenção partidária até o décimo dia seguinte ao da eleição.
- E) Remunerada, até o limite de quatro meses, entre a escolha em convenção partidária e a data da eleição.

19 - Os atos de demissão e de cassação de aposentadoria, em ação disciplinar, conforme expressa disposição contida na Lei nº 8.112/90, prescrevem-se em:

- A) 120 dias.
- B) 180 dias.
- C) 2 anos.
- D) 3 anos.
- E) 5 anos.

20 - Pela Lei 8.112/90, conceder-se-á indenização de transporte ao servidor que realizar despesas com a utilização de:

- A) transporte rodoviário municipal, trem e metrô.
- B) transporte rodoviário intermunicipal, trem e metrô.
- C) transporte rodoviário municipal ou intermunicipal, trem e metrô.
- D) meio próprio de locomoção para a execução de serviços externos
- E) transporte rodoviário municipal ou intermunicipal, trem, metrô e barca.



INFORMÁTICA

21 - Dentre os produtos que compõem a suíte Microsoft Office, temos, dentre outros, um processador de textos, um programa de planilhas de cálculo e um gerenciador de e-mails, denominados, respectivamente:

- (A) Word, Access e Outlook;
- (B) Excel, Outlook e Word;
- (C) Word, Excel e Explorer;
- (D) Access, Excel e Explorer;
- (E) Word, Excel e Outlook.

22 -



A figura acima mostra uma parte da pasta “Meu computador” do Windows XP. Baseado na figura, podemos dizer que, em relação às suas unidades de armazenamento, este computador:

- (A) possui dois discos rígidos com uma partição cada;
- (B) tem pelo menos uma unidade de disquete;
- (C) pode ter dois discos rígidos com uma partição cada ou um único disco rígido com duas partições;
- (D) não tem gravador de DVD;
- (E) possui um único disco rígido com duas partições.

23 - A figura abaixo mostra três botões da barra de ferramentas do MS Word. A função de cada botão, da esquerda para a direita, e as teclas de atalho correspondentes são:

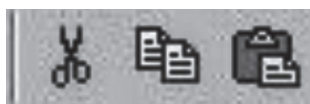

- (A) Apagar – Ctrl + A; Copiar - Ctrl + C; Colar – Ctrl + V;
- (B) Recortar - Ctrl + X; Copiar - Ctrl + C; Colar – Ctrl + V;
- (C) Recortar - Ctrl + R; Colar - Ctrl + V; Copiar – Ctrl + C;
- (D) Apagar - Ctrl + A; Copiar - Ctrl + G; Colar – Ctrl + C;
- (E) Recortar - Ctrl + R; Colar - Ctrl + V; Copiar – Ctrl + C.

24 - O MS Word é uma ferramenta poderosa, podendo trabalhar com figuras e tabelas. Uma seqüência para inserir uma figura e outra para criar uma tabela, são respectivamente:

- (A) Inserir → Figura; Tabela → Criar → Tabela;
- (B) Editar → Figura; Ferramentas → Inserir → Tabela;
- (C) Inserir → Figura; Tabela → Inserir → Tabela;
- (D) Ferramentas → Inserir → Figura; Ferramentas → Criar → Tabela;
- (E) Editar → Figura; Tabela → Inserir → Tabela;

25 - No Windows XP, a ferramenta que serve para reorganizar os arquivos dentro do disco rígido, melhorando a velocidade de leitura dos arquivos, é o:

- (A) Windows Explorer;
- (B) Desfragmentador de discos;
- (C) NTFS;
- (D) ScanDisk;
- (E) Disk Manager.

26 - Para acessar a Internet, é necessário o uso de um navegador (browser). Os navegadores mais utilizados atualmente são:

- (A) Windows Explorer e Firefox;
- (B) Internet Explorer e Firefox;
- (C) Internet Explorer e Adobe Acrobat;
- (D) MS Outlook e Firefox;
- (E) MS Outlook e Internet Explorer.

27 - Um tipo de fraude eletrônica, caracterizada por tentativas de adquirir informações sigilosas, tais como senhas e números de cartão de crédito, é conhecida como:

- (A) Spam;
- (B) Vírus;
- (C) Worm;
- (D) Phishing;
- (E) Cavalo de Troia.

28 - Uma das vantagens do correio eletrônico é a possibilidade de enviar arquivos anexos à mensagem. Por exemplo, uma maneira de anexar uma foto (arquivo foto5.jpg) a uma mensagem a ser enviada no MS Outlook, é:

- (A) Inserir → Arquivo → localizar e selecionar o arquivo foto5.jpg → Inserir;
- (B) Arquivo → Inserir → localizar e dar duplo clique no arquivo foto5.jpg ;
- (C) Anexar → Arquivo → localizar e selecionar o arquivo foto5.jpg → OK;
- (D) Inserir → Arquivo → localizar e selecionar o arquivo foto5.jpg → OK;
- (E) Anexar → Arquivo → localizar e dar duplo clique no arquivo foto5.jpg.



29 - Considere a planilha Excel abaixo:

The screenshot shows a Microsoft Excel window titled 'Microsoft Excel - Pasta1'. The menu bar includes 'Arquivo', 'Editar', 'Exibir', 'Inserir', and 'Formatar'. Below the menu bar are 'Ferramentas', 'Dados', 'Janela', and 'Ajuda'. The font is set to 'Arial' with size '10'. The active cell is G7, containing the formula '=SOMA(\$D7:F\$7)'. The spreadsheet data is as follows:

| | D | E | F | G | H |
|----|----|---|---|----|---|
| 5 | | | | | |
| 6 | 4 | 7 | 9 | | |
| 7 | 12 | 3 | 5 | 20 | |
| 8 | 11 | 2 | 6 | | |
| 9 | | | | | |
| 10 | | | | | |
| 11 | | | | | |
| 12 | | | | | |
| 13 | | | | | |

Se copiarmos o conteúdo da célula G7 para a célula H7, teremos na célula H7 o seguinte valor:

- (A) 8
- (B) 19
- (C) 20
- (D) 28
- (E) 40

30 - O programa gerenciador de arquivos do Windows XP, através do qual podemos copiar, mover, apagar, renomear arquivos e pastas das unidades de armazenamento, é o:

- (A) Internet Explorer;
- (B) Painel de controle;
- (C) File Manager;
- (D) Windows Explorer;
- (E) Windows Update.

CONHECIMENTOS ESPECÍFICOS

31 - Um Técnico em Audiovisual gravou um material em formato de vídeo 16X9 que será exibido futuramente numa tela de TV que só aceita configuração 4X3. Nesse caso a imagem ficará da seguinte forma:

- (A) comprimida no sentido vertical;
- (B) com duas barras pretas laterais;
- (C) com barras pretas superior e inferior;
- (D) esticada no sentido vertical;
- (E) esticada no sentido horizontal.

32 - Um fotógrafo precisa tirar fotos em um lugar apertado, com pouco espaço para recuar e buscar o melhor enquadramento. Para fotografar nestas condições, usando uma lente de distância focal fixa, ele utilizaria, em uma câmera 35mm, a lente do tipo:

- (A) zoom 35mm a 80mm ;
- (B) 25mm;
- (C) 80mm olho de peixe;
- (D) 135mm;
- (E) 50mm.

33 - Das cópias, de uma mesma música, relacionadas nas opções abaixo, aquela que ocupa menos espaço de memória é a que tem som captado originalmente em DAT com:

- (A) 22KHz / 8bits / mono copiado para CD de dados com 22KHz / 8bits / mono;
- (B) 44KHz / 16bits / mono copiado para CD de dados com 22KHz / 16bits / mono;
- (C) 11KHz / 8bits / mono copiado para CD de dados com 22KHz / 8bits / estéreo;
- (D) 22KHz / 8bits / estéreo copiado para CD de dados com 22KHz / 8bits / estéreo;
- (E) 32KHz / 8bits / mono copiado para CD de dados com 32KHz / 8bits / mono.

34 - Os equipamentos DAT, Mini DV e DVD Player estão relacionados respectivamente aos seguintes processos:

- (A) gravar áudio, gravar áudio e vídeo, reproduzir áudio e vídeo;
- (B) reproduzir áudio, reproduzir áudio e vídeo, reproduzir e gravar áudio, vídeo e foto;
- (C) gravar áudio em mais de duas pistas em separado, gravar áudio e vídeo, reproduzir áudio e vídeo;
- (D) gravar áudio e vídeo, gravar áudio, reproduzir áudio e vídeo;
- (E) reproduzir áudio, gravar áudio e vídeo, gravar áudio, vídeo e foto.

35 - Foi solicitado ao Técnico em Audiovisual que ligasse dois refletores, com lâmpadas de mesma potência, em uma tomada do auditório. Para que esses refletores funcionassem adequadamente foi necessária respectivamente a seguinte combinação de especificação de voltagem, do par de lâmpadas, tipo de ligação e tomada elétrica:

- (A) 110 V, ligação paralelo, tomada 220 V;
- (B) 220 V, ligação série, tomada 220 V;
- (C) 110 V, ligação série, tomada 220 V;
- (D) 220 V, ligação paralelo, tomada 110 V;
- (E) 110 V, ligação série, tomada 110 V.

36 - A qualidade da gravação de uma cópia de uma música depende respectivamente da forma como esse som foi captado originalmente e de como foi copiado. Considerando que o som foi captado originalmente em DAT, das alternativas abaixo, aquela que possui, respectivamente, a combinação de captação e cópia de melhor qualidade é a gravação com:

- (A) 22KHz / 8bits / estéreo copiado para CD de dados com 96KHz / 32bits / estéreo;
- (B) 96KHz / 32bits / estéreo copiado para CD de dados com 48KHz / 16bits / estéreo;
- (C) 11KHz / 8bits / estéreo copiado para CD de dados com 48KHz / 16bits / estéreo;
- (D) 22KHz / 8bits / estéreo copiado para CD de dados com 48KHz / 32bits / estéreo;
- (E) 192KHz / 16bits / estéreo copiado para CD de dados com 32KHz / 16bits / estéreo.



37 - Um profissional ao tentar aplicar, numa edição não-linear, a transição de um plano para outro, teve um problema, o programa não aceitou aplicar a transição. Esse problema ocorreu por causa da imagem do plano:

- (A) seguinte estar muito saturada e não aceita fusão;
- (B) anterior estar em fade out não aceitando fusão;
- (C) seguinte estar cortada na metade;
- (D) anterior estar corrompida no final;
- (E) anterior e do posterior não possuir margem para aplicar o efeito.

38 - Quando o Técnico em Audiovisual recebe um vídeo gravado com color bar e sinal de áudio de 1KHz esses componentes permitem ao Técnico:

- (A) sincronizar a câmera e o gravador DAT;
- (B) sincronizar áudio e vídeo;
- (C) alinhar as entradas da mesa com a player;
- (D) ajustar a imagem e o som para exibição;
- (E) comparar nível de vídeo com nível de áudio.

39 - Um Técnico estava em um auditório que tinha microfone e caixa de som; quando foi ligar o sistema de som, ocorreu uma forte microfonia. Nesse caso, para sanar o problema o técnico precisa:

- (A) reorientar e ajustar volume do equipamento;
- (B) desligar a caixa de som;
- (C) abafar o microfone com espuma ou com a mão;
- (D) trocar o cabo de áudio;
- (E) melhorar a equalização do som.

40 - Observe os conectores abaixo:

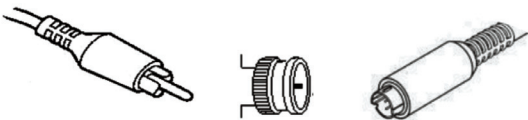

Esses conectores correspondem, respectivamente:

- (A) P2, banana e canon;
- (B) P1, BNC e XRL3;
- (C) banana, S-VHS e canon;
- (D) S-VHS, RCA e BNC;
- (E) RCA, BNC e S-VHS.

41 - Um Técnico teve que conectar um aparelho de DVD em uma TV de 56 polegadas. Para que seja garantida a melhor qualidade de imagem, o técnico deverá utilizar a seguinte conexão:

- (A) Vídeo composto Super-VHS;
- (B) Vídeo composto RCA;
- (C) Componente RGB;
- (D) VGA;
- (E) DVI.

42 - Um programa de TV americano é retransmitido para o Brasil e gravado num aparelho de vídeo doméstico; em seguida, é enviado através de cópia compatível para o Japão. Nesse caso, será necessário utilizar:

- (A) duas conversões – NTSC para PAL-M e PAL-M para SECAM;
- (B) uma conversão – SECAM para NTSC;
- (C) duas conversões – PAL-G para PAL-M e PAL-M para NTSC;
- (D) uma conversão – NTSC para PAL-G;
- (E) duas conversões – NTSC para PAL-M e PAL-M para NTSC.

43 - Num evento, com uma mesa de debates, o cinegrafista manteve a câmera com o foco automático, balanço de branco manual e diafragma manual. Ao passarem pessoas do evento, entre a câmera e a mesa, a imagem ficou:

- (A) mais clara, porque o diafragma compensa a diferença;
- (B) em foco, porque as pessoas que passam e a mesa estão na posição infinito da lente;
- (C) estável, mas mudou a temperatura de cor;
- (D) fora de foco, porque a câmera não focaliza mais de uma pessoa no mesmo plano;
- (E) mais escura, porque o diafragma compensa a diferença.

44 - Ao realizar uma reportagem, a equipe de técnicos de vídeo tinha pouco tempo para realizar gravações em diferentes locais. Ao deslocar-se de um dos locais para outro, não foi preciso corrigir o balanço de branco porque:

- (A) tanto a luz incandescente quanto a luz fluorescente são artificiais;
- (B) a diferença entre a luz do sol e da lâmpada de 10.000 w é desprezível;
- (C) a luz do dia no por do sol é próxima de uma lâmpada incandescente de 200 w;
- (D) as luzes fluorescente e incandescente tinham potencias equivalentes;
- (E) as luzes fluorescentes eram do modelo luz do dia de 5.600 K.

45 - Um Técnico de Audiovisual teve que reproduzir um DVD no computador e apareceu uma mensagem afirmando que aquele DVD estava configurado para região 1. Caso o Técnico precisasse reproduzir um DVD nacional, seria necessário um aparelho que reproduzisse DVDs de região:

- (A) - 5;
- (B) - 3;
- (C) - 2;
- (D) - 4;
- (E) - 6.

46 - Foi solicitado ao profissional de audiovisual que preparasse os equipamentos para uma apresentação contendo um filme 16mm, uma série de fotografias em slides, com molduras de plástico, e transparências em acetato. Para essa apresentação, seriam necessário os seguintes equipamentos:

- (A) projetor de filmes, computador com software de apresentação de slides e datashow;
- (B) projetor 16mm, retroprojetor e datashow;
- (C) projetor 16mm, projetor de slides e retroprojetor;
- (D) projetor de slides, computador e datashow;
- (E) projetor de filmes, computador e retroprojetor.



47 - Em uma gravação de mais de 65 minutos, o cinegrafista configurou sua câmera mini DV para o modo de gravação mais adequado. Para não precisar mudar de fita durante a gravação, foi necessário configurar a câmera para o modo:

- (A) SP;
- (B) LP;
- (C) DVCAM;
- (D) SLP;
- (E) EP.

48 - Numa gravação em um apartamento com muito ruído de rua, a voz dos quatro convidados precisa ser captada, mas não é necessário estarem separados. O técnico de som então decide usar, para manter a melhor fidelidade do som original, o seguinte equipamento:

- (A) quatro microfones de lapela com bastante abafador na lapela, divididos em dois cabos “Y”, dois em cada canal da câmera;
- (B) quatro microfones de lapela apenas com windscreen, num mixer de externa mixados em apenas um canal da câmera;
- (C) quatro microfones de lapela com abafador, num mixer de externa mixados em um canal e um shotgun em overall no outro canal;
- (D) dois microfones de lapela, um entre cada dois convidados, um em cada canal da câmera a fim de garantir que nenhum microfone interfira no funcionamento do outro;
- (E) apenas um shotgun, orientando o assistente de som a manipular a vara de boom, de forma rápida e silenciosa, no ambiente.

49 - Um diretor exige duas tomadas no set de filmagem, uma com 220volts e outra com 110. Depois que o electricista entrega o serviço, o técnico testa as tomadas com uma chave teste-néon e verifica que estão corretas quando a chave acende:

- (A) em todos os terminais de todas as tomadas;
- (B) em apenas um terminal na tomada de 220;
- (C) apenas no aterramento, mostrando que as tomadas estão energizadas;
- (D) em dois terminais na tomada 220 e um terminal na tomada 110;
- (E) na tomada 110 e pisca na tomada 220 por não suportar a tensão alta.

50 - Quando o profissional realiza uma gravação de fita minidv para DVD, a sequência mais adequada para se conectar os aparelhos é:

(A)

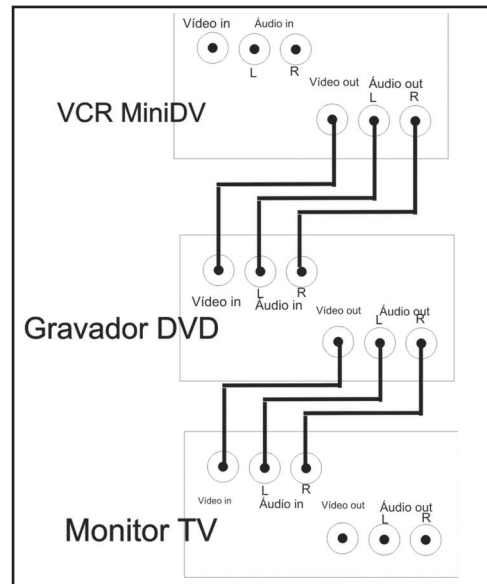

(B)

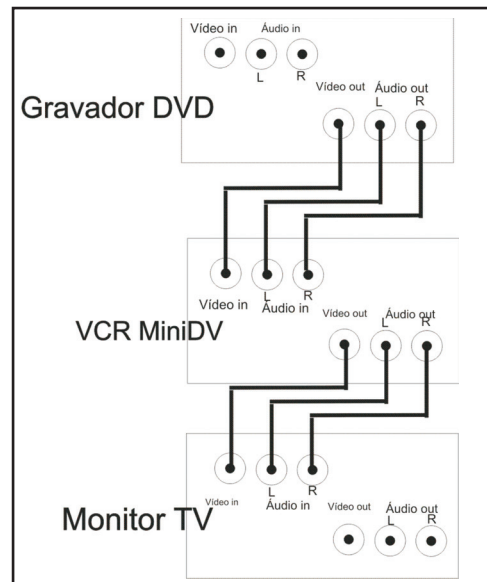

(C)

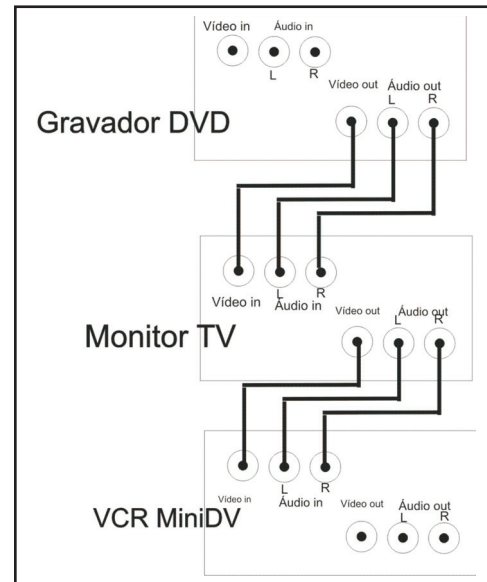



(D)

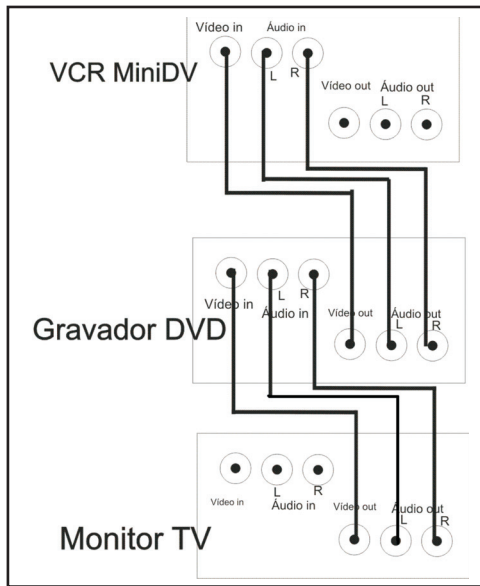

(E)

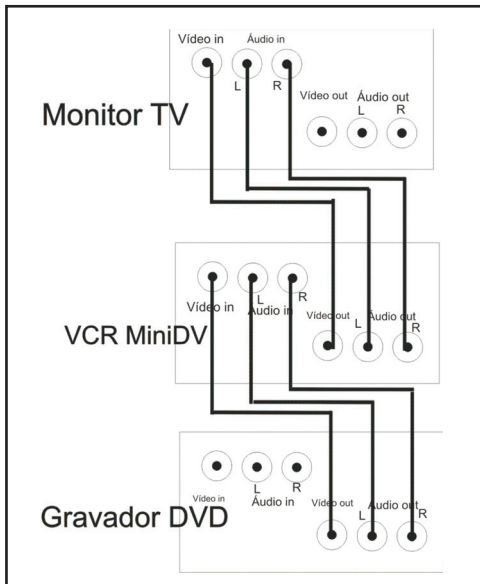



INFORMAÇÕES ADICIONAIS

Núcleo de Computação Eletrônica
Divisão de Concursos

Endereço: Av. Athos da Silveira Ramos, 274 - Ed. do CCMN, Bloco C e E
Ilha do Fundão - Cidade Universitária - Rio de Janeiro/RJ

Caixa Postal: 2324 - CEP 20010-974

Central de Atendimento: (21) 2598-3333

Informações: Dias úteis, de 8 h às 17 h (horário de Brasília)

Site: www.nce.ufrj.br/concursos

Email: concursoufrj09@nce.ufrj.br