



## PREFEITURA DA ESTÂNCIA HIDROMINERAL DE POÁ

ESTADO DE SÃO PAULO

Concurso Público

### 004. PROVA OBJETIVA

#### Almoxarife

- ◆ Você recebeu sua folha de respostas e este caderno contendo 50 questões objetivas.
- ◆ Confira seus dados impressos na capa deste caderno e na folha de respostas.
- ◆ Quando for permitido abrir o caderno, verifique se está completo ou se apresenta imperfeições. Caso haja algum problema, informe ao fiscal da sala.
- ◆ Leia cuidadosamente todas as questões e escolha a resposta que você considera correta.
- ◆ Marque, na folha de respostas, com caneta de tinta azul ou preta, a letra correspondente à alternativa que você escolheu.
- ◆ A duração da prova é de 3 horas, já incluído o tempo para o preenchimento da folha de respostas.
- ◆ Só será permitida a saída definitiva da sala e do prédio após transcorridos 75% do tempo de duração da prova.
- ◆ Ao sair, você entregará ao fiscal a folha de respostas e este caderno, podendo levar apenas o rascunho de gabarito, localizado em sua carteira, para futura conferência.
- ◆ Até que você saia do prédio, todas as proibições e orientações continuam válidas.

**AGUARDE A ORDEM DO FISCAL PARA ABRIR ESTE CADERNO DE QUESTÕES.**

Nome do candidato \_\_\_\_\_

Prédio \_\_\_\_\_

Sala \_\_\_\_\_

Carteira \_\_\_\_\_

Inscrição \_\_\_\_\_



## CONHECIMENTOS GERAIS

### LÍNGUA PORTUGUESA

Leia o texto para responder às questões de números **01** a **05**.

Entro no restaurante, sento-me, consulto o cardápio. E então reparo que alguns dos presentes, nas mesas em volta, não comem. Fotografam. O prato está pronto, e eles, antes de usarem os talheres, tiram foto da refeição com os celulares – de todos os ângulos, como se tivessem uma Gisele Bündchen na frente.

Por momentos, penso que o problema é médico: pessoas com primeiros sintomas de demência que gostam de registrar o que comeram ao almoço para não repetirem ao jantar.

Depois sou informado de que não: é moda fotografar os pratos e enviá-los para as redes sociais. Se os “amigos” sabem onde estamos e o que fazemos 24 horas por dia, é inevitável saberem também o que comemos. Desconfio até de que existem competições gastronômicas em que os pratos são usados como exibição de classe. Se as férias em família já servem para isso – esqui na Suíça, praia em Bali – por que não o almoço ou o jantar?

Mas o pasmo não termina com os fotógrafos. Continua com os enólogos amadores que tomaram conta do espaço público. No mesmo restaurante, os clientes giram os copos, cheiram, conferem a cor. Depois provam, fecham os olhos e invariavelmente convidam o empregado a servir o vinho. Quando foi que o mundo distribuiu diplomas de enologia pelo pessoal? E por que motivo eu não fui convidado?

(João Pereira Coutinho, In vino veritas. *Folha de S.Paulo*, 21.07.2015. Adaptado)

**01.** É correto afirmar que o autor

- (A) mostra-se incomodado por ter de compartilhar espaço no restaurante com pessoas fotografando a comida.
- (B) recusa-se a conviver com provadores de vinho amadores que frequentam espaços públicos.
- (C) ironiza os hábitos de divulgar em redes sociais até o que se come e de agir como especialista em vinhos.
- (D) declara sua simpatia para com a nova moda de as pessoas ostentarem a classe a que pertencem.
- (E) não confia em competições gastronômicas, as quais considera ostentação de ingredientes caros.

**02.** A expressão destacada na frase – O prato está pronto, e eles, antes de usarem os talheres, tiram foto da refeição **com os celulares** – expressa, no contexto, circunstância com o sentido de

- (A) instrumento.
- (B) companhia.
- (C) lugar.
- (D) finalidade.
- (E) comparação.

**03.** Observe as expressões destacadas nas frases – ... gostam de registrar o que comeram ao almoço **para** não repetirem ao jantar. – e – **Mas** o pasmo não termina com os fotógrafos.

É correto substituí-las, sem prejuízo de sentido, respectivamente, por:

- (A) enquanto / entretanto
- (B) se / portanto
- (C) apesar de / logo
- (D) assim que / contanto que
- (E) a fim de / porém

**04.** Assinale a alternativa em que as frases – ... penso que o problema é médico – e – Desconfio até de que existem competições gastronômicas... – estão reescritas de acordo com a norma-padrão quanto à colocação do pronome destacado e à concordância verbal.

- (A) ... penso que **se** tratava de problemas médicos / Desconfio até de que houve competições gastronômicas...
- (B) ... penso que tratava-**se** de problemas médicos / Desconfio até de que houveram competições gastronômicas...
- (C) ... penso que **se** tratavam de problemas médicos / Desconfio até de que houveram competições gastronômicas...
- (D) ... penso que tratava-**se** de problemas médicos / Desconfio até de que houve competições gastronômicas...
- (E) ... penso que tratavam-**se** de problemas médicos / Desconfio até de que houveram competições gastronômicas...

**05.** Substituindo-se **Se** por **Caso** e **estamos** por **vamos** no trecho – **Se** os “amigos” sabem onde **estamos**... –, obtém-se redação de acordo com a norma-padrão de conjugação e regência dos verbos, em:

- (A) Caso os “amigos” saibam aonde vamos...
- (B) Caso os “amigos” sabem aonde vamos...
- (C) Caso os “amigos” saibam onde vamos...
- (D) Caso os “amigos” sabiam onde vamos...
- (E) Caso os “amigos” saberem aonde vamos...

Leia o texto para responder às questões de números 06 a 08.

Minha avó gostava de festa. Minha mãe gosta de festa. Eu gosto de festa.

Quando penso em dar uma festa, meu coração se anima. Muitas vezes, no meio da lista de convidados e acepipes, tenho vontade de desistir diante da trabalhadeira da empreitada.

Respiro, me lembro das últimas festas que dei, penso na minha avó e na minha mãe em seus mistos de alegria e tensão, e acabo seguindo em frente.

Há que comemorar, há que manter os bolos, as velas, os brindes.

Há que passar adiante o “Parabéns pra Você”, mesmo que no meio da canção tudo pareça engraçado e sem sentido. Vale a pena. Nunca me arrependi de dar uma festa. No mínimo, fico feliz de ver meus vários afetos misturados em minha casa, conversando entre si, se juntando em tranças que retornam ao novelo do meu coração.

Não sei direito o porquê, mas tenho especial prazer em ver o namorado da filha da minha amiga em papo animado com a minha sogra, por exemplo. Improváveis misturas humanas a partir de mim. Foi assim que meu pai fez amizade com a mãe do segundo marido de minha mãe.

Tuta era uma senhora sacudida. Sempre de salto alto, se maquiava muito, punha flores no cabelo, fazia discursos, cantava e tocava piano.

Tinha passado a maior parte da vida longe da família e foi resgatada por minha mãe, que, inconformada e antes tarde do que nunca, decidiu presentear seu marido com o reencontro emocionado com a mãe desgarrada. Tuta passou, então, a frequentar as festas da família.

Conviveu com o filho, a nova nora e os parentes que pouco conhecia durante algum tempo, até que Fernando se foi. Viúva, minha mãe herdou de seu amado a mãe excêntrica, que continuou a fazer seus discursos, a tocar e a cantar nas festas lá de casa até seus 98.

Um tempo depois da morte de Fernando, meu pai voltou a frequentar as festas. Também afeito à cantoria, se juntou a Tuta nas canções e até declamavam poesias. Em uma festa de aniversário que ela promoveu em seu pequeno apartamento na Tijuca, minha mãe deu de cara com uma cena curiosa: os dois sozinhos na sala. Tuta ao piano e meu pai já exibindo pela janela sua linda voz de tenor. Numa manobra do destino, meu pai virou grande amigo da mãe do segundo marido de minha mãe.

A vida faz um bom crochê. As festas ajudam. Há que celebrar.

(Denise Fraga, Há que celebrar. <http://www1.folha.uol.com.br/colunas>. Acesso em: 24.07.2015. Adaptado)

06. A maneira como a autora descreve as festas que promove revela nela um sentimento de

- (A) indisposição, principalmente porque dá muito trabalho preparar tudo sozinha.
- (B) intolerância, diante de convidados que gostam de cantoria e discursos sem fim.
- (C) nostalgia, acordando lembranças boas de reuniões com pessoas amadas.
- (D) tristeza, porque a família já não se reúne mais como costumava fazer antigamente.
- (E) insatisfação, especialmente com a presença de estranhos, que querem misturar-se à família.

07. Os adjetivos destacados nas expressões – mãe **excêntrica** – e – mãe **desgarrada** – significam, no contexto, respectivamente,

- (A) extraordinária e acanhada.
- (B) assanhada e desnaturada.
- (C) estourada e inconsequente.
- (D) extravagante e afastada.
- (E) esquisita e desrespeitosa.

08. Assinale a alternativa que preenche, respectivamente, as lacunas da frase a seguir, de acordo com a norma-padrão de emprego do sinal indicativo de crase.

Meu pai voltou a comparecer \_\_\_\_\_ festas e conheceu Tuta, unindo-se \_\_\_\_\_ ela nas cantorias.

- (A) as ... à
- (B) às ... a
- (C) às ... à
- (D) à ... a
- (E) a ... à

09. A pontuação da frase está de acordo com a norma-padrão em:

- (A) Informo, a Vossa Senhoria que: todos os documentos foram extraviados.
- (B) Os funcionários perguntam, se o plantão vai ser mantido.
- (C) Aconteceram dois incidentes: o furto da impressora e a invasão da lanchonete.
- (D) A investigação revelou irregularidades, principalmente no uso, das verbas.
- (E) Fuzarco Bronca funcionário do setor responsável, pelo transporte, demitiu-se.

10. Leia a tira.



(Charles M Schulz, Snoopy – Feliz dia dos namorados!)

É correto afirmar que a reação da garota aos comentários do menino indica que ela

- (A) tem um ponto de vista nada coerente com sua postura de acomodação.
- (B) revela sua falta de disposição para a aquisição de conhecimentos.
- (C) censura o uso de recursos tecnológicos, que não devem substituir a aprendizagem.
- (D) se submete às condições impostas pela escola, que a obriga a estudar.
- (E) expressa seu receio de não saber nada, num futuro muito próximo.

MATEMÁTICA

11. Para recobrir o piso de uma casa, foram compradas 1000 lajotas, todas iguais, porém 5% delas estavam com algum defeito e não puderam ser usadas. Das lajotas sem defeitos,  $\frac{2}{5}$  foram utilizadas na primeira etapa do serviço e,  $\frac{5}{6}$  das lajotas restantes foram utilizadas na segunda etapa. O número de lajotas sem defeitos que restaram após as duas primeiras etapas da obra foi
- (A) 85.
  - (B) 90.
  - (C) 95.
  - (D) 100.
  - (E) 105.
12. Em uma obra, onde trabalham determinado número de operários, 12% deles faltaram na 2ª feira. Dos demais operários, 2 passaram mal e foram embora mais cedo, permanecendo na obra 20 operários até o final do dia. Em relação ao número total de operários que trabalham nessa obra, o número de operários que permaneceram até o final do dia, representa uma porcentagem de
- (A) 60%
  - (B) 65%
  - (C) 70%
  - (D) 75%
  - (E) 80%
13. Um restaurante especializado em massas comprou determinada quantidade de macarrão fresco e utilizou 200 g desse macarrão no preparo de cada prato. Se esse restaurante utilizasse 160 g no preparo de cada prato, poderia, com a mesma quantidade de macarrão comprada, ter preparado 5 pratos a mais. A quantidade de macarrão comprada, em quilogramas, foi
- (A) 6.
  - (B) 5.
  - (C) 4.
  - (D) 3.
  - (E) 2.

14. Uma pessoa comprou várias garrafas de diferentes sabores de suco de frutas. A tabela mostra o sabor do suco, a respectiva quantidade de garrafas e o preço unitário da garrafa.

SUCO	QUANTIDADE	PREÇO UNITÁRIO
maracujá	4	R\$ 6,65
uva	3	R\$ 5,80
caju	5	?

Considerando-se o número total de garrafas compradas, o preço de uma garrafa de suco foi, em média, R\$ 5,00. O preço de uma garrafa de suco de caju é

- (A) R\$ 4,00.  
(B) R\$ 3,80.  
(C) R\$ 3,50.  
(D) R\$ 3,20.  
(E) R\$ 3,00.
15. Um capital aplicado a juro simples com taxa de 8,4% ao ano, durante 5 meses, rendeu um juro de R\$ 28,00. O valor que deveria ser acrescentado inicialmente a esse capital para que o juro obtido, nesse mesmo período de tempo e com a mesma taxa anual, fosse de R\$ 31,50, é de
- (A) R\$ 100,00.  
(B) R\$ 200,00.  
(C) R\$ 300,00.  
(D) R\$ 400,00.  
(E) R\$ 500,00.
16. Em determinada área, foram plantadas três tipos diferentes de árvores: A, B e C; totalizando 108 árvores. O número de árvores do tipo A é igual à média aritmética entre o número de árvores dos tipos B e C; e o número de árvores do tipo B é igual a  $\frac{5}{7}$  do número de árvores do tipo C. O número de árvores do tipo B é
- (A) 25.  
(B) 30.  
(C) 36.  
(D) 42.  
(E) 45.

17. Duas salas, A e B, ambas retangulares, tem dimensões em metros, conforme mostram as figuras.

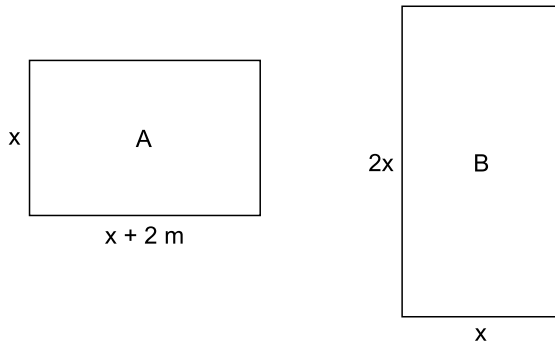

Sabendo que o perímetro da sala B é numericamente igual à área da sala A, é correto afirmar que o perímetro da sala A, em metros, é

- (A) 14.  
 (B) 16.  
 (C) 18.  
 (D) 20.  
 (E) 22.
18. Em um prisma reto de base quadrada com 4 cm de aresta e 9 cm de altura, foram colocados 100 cm<sup>3</sup> de líquido, conforme mostra a figura.

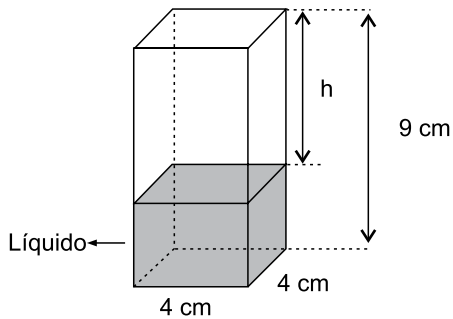

A altura  $h$ , em cm, é

- (A) 2,25.  
 (B) 2,75.  
 (C) 3,50.  
 (D) 3,85.  
 (E) 4,15.

19. Uma escada foi apoiada no ponto A de uma estante, de modo que seu pé encontra-se a 1,5 m da estante, conforme mostra a figura.

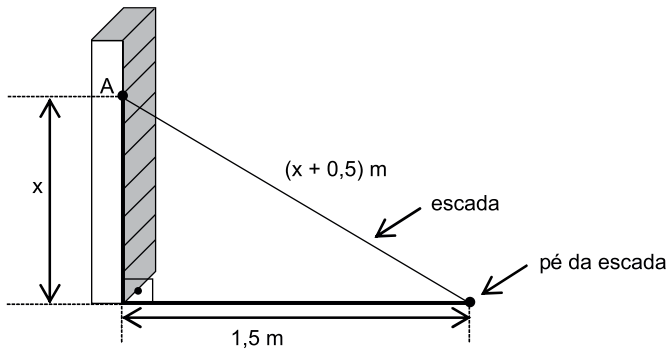

O comprimento, em metros, dessa escada, é

- (A) 2,50.
  - (B) 2,75.
  - (C) 3,00.
  - (D) 3,25.
  - (E) 3,50.
20. Para adubar certa quantia de terra, um agricultor misturou 2 tipos diferentes de fertilizantes, na seguinte proporção: 300 g do fertilizante A, para 450 g do fertilizante B. Ao preparar 3 kg dessa mistura (fertilizante A + fertilizante B), a quantia utilizada do fertilizante A, em kg, foi
- (A) 1,6.
  - (B) 1,5.
  - (C) 1,4.
  - (D) 1,3.
  - (E) 1,2.



## ATUALIDADES

21. O Senado aprovou, nesta quarta-feira (01.07), o texto base do projeto que estende os efeitos da chamada PEC da Bengala para todos os servidores públicos da União, estados e municípios, assim como aconteceu com os ministros do Supremo Tribunal Federal (STF).

(*Estadão*, disponível em: <http://goo.gl/MWloV3>, 01.07.2015. Adaptado)

Essa proposta de emenda à Constituição

- (A) garante a renovação mais rápida dos quadros do funcionalismo público.
- (B) iguala homens e mulheres na concessão de pensão por morte do cônjuge.
- (C) estipula a reserva de um terço das vagas dos concursos públicos a idosos.
- (D) estabelece a idade de 75 anos para a aposentadoria compulsória dos servidores públicos.
- (E) eleva os gastos públicos com o pagamento de convênios médicos ao funcionalismo.

22. A presidente Dilma Rousseff afirmou que, durante sua gestão à frente do Mercosul, entre dezembro de 2014 e julho deste ano, trabalhou para “acelerar trâmites” a fim de possibilitar a “entrada tranquila” do país no bloco econômico. A adesão ainda não foi oficializada e aguarda aprovação dos parlamentos dos países permanentes do bloco.

(G1, disponível em: <http://goo.gl/wQlsHM>, 17.07.2015. Adaptado)

O novo membro pleno do Mercosul do qual trata a notícia é

- (A) a Bolívia.
- (B) o Chile.
- (C) o Equador.
- (D) o Peru.
- (E) a Venezuela.

23. EUA e Cuba formalizaram, no dia 20 de julho de 2015, o reatamento de relações diplomáticas, pondo fim a mais de 50 anos de hostilidade. A medida que simbolizou a reaproximação desses países foi

- (A) o fim do embargo comercial norte-americano.
- (B) a reabertura das embaixadas nos dois países.
- (C) a devolução da base de Guantánamo a Cuba.
- (D) a libertação de todos os presos políticos cubanos.
- (E) a delegação conjunta nos Jogos Pan-Americanos.

24. Depois de cinco meses de negociações, Atenas e seus credores europeus alcançaram, em 13 de julho, um acordo que prevê um novo plano de resgate para o país, mas em troca de duras reformas. O Parlamento grego adotou um segundo pacote de reformas reclamadas pelos credores da Grécia como passo prévio ao terceiro resgate.

(*Exame*, disponível em: <http://goo.gl/931rjs>, 23.07.2015. Adaptado)

Entre as “duras reformas” a realizar, é correto citar

- (A) o aumento do deficit público.
- (B) a fundação de novas empresas estatais.
- (C) a extinção do sistema de justiça civil.
- (D) a diminuição na arrecadação de impostos.
- (E) a mudança no sistema de aposentadorias.

25. Sinais de desaceleração da economia chinesa intensificaram o clima entre os investidores nesta segunda-feira (27.07), derrubando as Bolsas globais e pressionando a cotação do dólar para cima. É a maior cotação nominal desde março de 2003.

(*Folha de S.Paulo*, disponível em: <http://goo.gl/VpcA8R>, 28.07.2015. Adaptado)

Além dos problemas mundiais que afetam o Brasil, essa desvalorização do real em relação ao dólar esteve ligada, internamente,

- (A) ao pagamento total da dívida pública.
- (B) à queda brusca da taxa básica de juros.
- (C) à dificuldade de importação de commodities.
- (D) à divulgação dos prejuízos do Banco Central.
- (E) ao anúncio de redução da meta do superavit primário.

26. O ícone exibido a seguir, foi retirado do MS-Windows 7, em sua configuração padrão.



O nome do aplicativo ao qual o ícone se refere é

- (A) Painel de Controle.  
 (B) Lixeira.  
 (C) Desfragmentador.  
 (D) Volume de Tinta.  
 (E) Limpeza de Disco.
27. O ícone cuja função é mostrar marcas de parágrafo e outros símbolos de formatação ocultos, no MS-Word 2010, em sua configuração padrão, é o representado em:

- (A)
- (B)
- (C)
- (D)
- (E)

28. Observe a planilha a seguir sendo editada por meio do MS-Excel 2010, em sua configuração padrão.

	A	B	C	D	E
1	1	2	3	4	5
2					

Assinale a alternativa que contém o valor exibido na célula A2 após esta ser preenchida com a fórmula =MAIOR(A1:D1;4)

- (A) 1  
 (B) 2  
 (C) 3  
 (D) 4  
 (E) 5

29. Observe a imagem a seguir, retirada do MS-PowerPoint 2010, em sua configuração padrão.

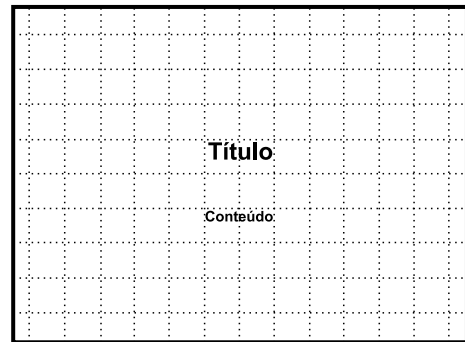

O pontilhado da imagem é exibido ao clicar em um recurso da guia Exibição. O nome deste recurso é

- (A) Formas.  
 (B) Guias.  
 (C) Slide Mestre.  
 (D) Régua.  
 (E) Linhas de Grade.
30. Um recurso de grande utilidade que todo usuário deve conhecer é o envio de arquivos por meio de correio eletrônico. Assinale a alternativa que indica o nome dado ao arquivo enviado por email.
- (A) Rascunho.  
 (B) Assinatura.  
 (C) Anexo.  
 (D) Link.  
 (E) Objeto.

## CONHECIMENTOS ESPECÍFICOS

**31.** A eficiência de um almoxarifado depende, fundamentalmente, da(o)

- (A) aumento da eficiência de armazenagem, da redução dos equipamentos de produção e do melhor aproveitamento do espaço.
- (B) aumento da quantidade de equipamentos, da diminuição da mão de obra e da redução do número de acidentes através de um local maior de armazenagem.
- (C) redução do volume de armazenagem por metro quadrado, do aumento do tamanho das pilhas na estocagem e da melhor utilização do espaço dentro e fora do depósito, ocupando todos os espaços disponíveis.
- (D) redução das distâncias internas percorridas pelas cargas, do aumento do tamanho médio das unidades armazenadas e da melhor utilização da sua capacidade volumétrica.
- (E) utilização de todos os espaços disponíveis, do volume de recursos empregados no almoxarifado, como investimentos em tecnologia de ponta, e da redução de mão de obra do pessoal para armazenagem e distribuição.

**32.** As principais funções do estoque é/são:

- (A) garantir o abastecimento de materiais da empresa e proporcionar economias de escala.
- (B) garantir o lucro total da empresa e comprar todos os materiais disponíveis.
- (C) produzir e vender o máximo de produtos e ter o faturamento mais alto possível.
- (D) estabelecer os níveis de estoque adequados ao abastecimento dos clientes e serviços.
- (E) controlar todos os materiais comprados e informar ao setor "contas a pagar" a data para o pagamento da fatura.

**33.** A Nota Fiscal é um documento exigido para

- (A) levar produtos até a linha de produção.
- (B) retirada de mercadoria em estoque.
- (C) conferência no recebimento de materiais.
- (D) enviar mercadoria da produção para a expedição.
- (E) transferência interna e para terceiro.

**34.** Na descentralização dos almoxarifados, encontra-se algumas vantagens. Entre elas, destacam-se:

- (A) maior agilidade na obtenção dos materiais, proximidade com o centro de decisão local e maior divisão de responsabilidade.
- (B) maior poder de negociação em função do volume de compras, adoção de procedimentos uniformes e melhor controle dos materiais.
- (C) possibilidade de maior especialização por parte do pessoal de compras, menor divisão de responsabilidade e melhor controle dos materiais.
- (D) adoção de procedimentos uniformes possibilitando melhor controle dos materiais, maior poder de negociação e melhores espaços de estocagem.
- (E) melhor poder de decisão, maior poder de negociação com o pessoal de vendas e menor nível de responsabilidade.

**35.** A classificação de materiais que coloca os itens num rol decrescente de grandeza, partindo-se dos itens mais importantes para os de menor importância chama-se

- (A) curva do sistema de máximos – mínimos.
- (B) sistema integrado de logística.
- (C) curva de consumo de material na produção.
- (D) sistema de duas gavetas.
- (E) curva ABC ou curva de Pareto.

**36.** Os veículos industriais são os equipamentos mais versáteis, pois não têm limites fixos de movimentação de materiais. Eles dividem-se em:

- (A) guindastes, carretas, empilhadeiras, guinchos e containers.
- (B) carretas, carrinhos, empilhadeiras, tratores e trailers.
- (C) carros, guindastes, talhas, elevadores e trens.
- (D) trailers, empilhadeiras, tratores, transportadores e pontes elevadiças.
- (E) roletes, transportadores, tratores, carretas e guinchos.

**37.** O controle do almoxarifado deve fornecer, a qualquer momento, as quantidades dos materiais que se encontram em:

- (A) armazenagem, distribuição e transportes.
- (B) estocagem, devoluções e vendas.
- (C) compras, faturamento e devoluções.
- (D) recebimento, físico e devoluções.
- (E) entradas, compras e clientes.

- 38.** O recebimento de mercadorias pelo almoxarifado compreende 4 fases:
- (A) compra do material, recebimento, armazenagem e distribuição.
  - (B) entrada de materiais, conferência quantitativa, conferência qualitativa e regularização.
  - (C) recebimento, estocagem, armazenagem e expedição.
  - (D) conferência quantitativa, entrada de materiais, devolução e estocagem.
  - (E) recebimento da nota fiscal, conferência, estocagem e distribuição para produção.
- 39.** As 6 fases da armazenagem, numa sequência lógica, são:
- (A) guarda na localização adotada, recebimento, estocagem, armazenagem, devolução e distribuição.
  - (B) recebimento, identificação do material, guarda na localização adotada, informação da localização física, verificação periódica das condições de proteção e armazenamento.
  - (C) identificação do material, codificação, catalogação, armazenagem, devolução e estocagem.
  - (D) identificação do material, separação, guarda na localização adotada, informação da localização física, verificação periódica das condições de proteção e armazenamento.
  - (E) armazenagem, recebimento, identificação do material, guarda na localização adotada, verificação periódica das condições de proteção e armazenamento.
- 40.** Assinale a alternativa que apresenta as finalidades das fichas de controle de estoque.
- (A) Preparar os pedidos de produção, analisar os fornecedores, conferir com o estoque físico e informar a contabilidade do volume das saídas do estoque.
  - (B) Informar os pagamentos, através de relatório, ao setor financeiro, conferir as entradas com as notas fiscais e informar a linha de produção da chegada de mercadorias.
  - (C) Informar o setor de patrimônio sobre a chegada de móveis e utensílios, conferir estoque físico e anotar divergências da contagem física dos estoques.
  - (D) Preparar os pedidos de compra, analisar o fornecedor, verificar exageros no consumo e no gasto, permitir rápida conferência de estoque e confeccionar inventário físico.
  - (E) Verificar exageros do setor de compras, elaborar relatório de diferenças de contagem física para o setor de contabilidade e informar aos superiores todos os itens que estão faltando quando do recebimento dos materiais.
- 41.** Assinale a alternativa que apresenta corretamente o conceito de recebimento.
- (A) A atividade intermediária entre as tarefas de compra e pagamento ao fornecedor, sendo de responsabilidade do almoxarife a conferência dos materiais destinados à empresa.
  - (B) A tomada de conhecimento do setor, ao entrar a mercadoria, pela conferência da nota fiscal e distribuição aos usuários.
  - (C) Um segmento intermediário que antecede os procedimentos de compra, estocagem e distribuição dos materiais.
  - (D) Um roteiro intermediário entre o planejamento, compra e venda de mercadorias e distribuição a todos usuários.
  - (E) A atividade entre as tarefas de faturamento e pagamento ao fornecedor.
- 42.** O recebimento de materiais envolve 3 passos que são:
- (A) verificar a qualidade do produto, armazená-lo e informar a entrega ao setor de contas a pagar.
  - (B) conferir a qualidade do produto, verificar as características de armazenamento e faturar para os clientes.
  - (C) conferir a quantidade do material, fazer testes de espessura e textura e informar aos superiores quando o material não corresponder com o pedido ou distribuir aos setores.
  - (D) especificar equipamentos e materiais específicos e restrições de especificações.
  - (E) verificar se a Nota Fiscal corresponde ao pedido, verificar a qualidade e quantidade dos materiais e liberar a guarda dos materiais se em conformidade ou providenciar devolução.
- 43.** Dependendo das características do material, a armazenagem pode dar-se em função dos seguintes parâmetros:
- (A) volume, peso, forma, aspecto, fragilidade, obsolescência e tamanho dos materiais.
  - (B) peso, cor, odor, aspectos de deterioração, fragilidade e estocagens especiais.
  - (C) frequência, obsolescência, radiação, corrosão, peso, tamanho e forma.
  - (D) piso, estocagem, equipamentos de distribuição, armazenagem e distribuição.
  - (E) fragilidade, intoxicação, radiação, corrosão, inflamabilidade, volume, peso e forma.

- 44.** Armazenagem por frequência é:
- (A) armazenar no centro do almoxarifado ou depósito os materiais de menor giro de movimentação.
  - (B) armazenar no fundo do almoxarifado ou depósito os materiais de maior giro de movimentação.
  - (C) estocar os materiais menores e de menor giro de movimentação próximo às saídas do almoxarifado ou depósito.
  - (D) armazenar próximo à saída do almoxarifado os materiais com maior giro de movimentação.
  - (E) estocar materiais de maior giro de movimentação próximo às saídas de emergência ou debaixo das escadas dos depósitos.
- 45.** O almoxarife é o responsável pelo sistema de localização de materiais e deverá possuir um esquema do \_\_\_\_\_ com o(a) \_\_\_\_\_ dos espaços disponíveis por área de \_\_\_\_\_.
- Assinale a alternativa que preenche corretamente as lacunas do enunciado.
- (A) layout ... depósito ... localização
  - (B) layout ... localização ... estocagem
  - (C) depósito ... arranjo físico ... estocagem
  - (D) dimensionamento ... tamanho ... armazenagem
  - (E) armazenamento ... localização ... estocagem
- 46.** Assinale a alternativa que define corretamente o procedimento de Codificar Materiais.
- (A) Representar todas as informações necessárias, suficientes e desejadas por meio de números e/ou letras, com base na classificação obtida do material.
  - (B) Colocar fora das embalagens das mercadorias sinais e símbolos para identificá-las.
  - (C) Colocar as informações mínimas de classificação e localização de materiais para facilitar o setor de contabilidade.
  - (D) Representar o estoque por meio de um esquema para achar o material dentro do depósito e separá-los para mandar para os clientes.
  - (E) Representar o estoque por meio de um esquema que identifique a armazenagem para os clientes.
- 47.** O inventário físico, redigido periodicamente nas empresas, tem o objetivo de
- (A) efetuar o confronto entre as saídas de estoque e o relatório de auditoria.
  - (B) informar o setor de expedição sobre as diferenças encontradas no estoque.
  - (C) efetuar o confronto entre o físico e a ficha de controle de estoque e acertar possíveis erros de valores na contabilidade.
  - (D) informar aos superiores imediatos quanto a eficiência do setor de almoxarifado.
  - (E) simples conferência entre o físico e a ficha de controle, através do inventário permanente.
- 48.** Os fatores que influenciam na escolha das estruturas metálicas para armazenagem são:
- (A) tipo de embalagem, plataformas, pisos, equipamentos de movimentação e técnicas adequadas de estocagem dos materiais.
  - (B) técnicas de armazenagens paletizadas, local de higienização das mercadorias e mesa para manuseio de documentos.
  - (C) largura dos corredores, altura das pilhas, tipo de armazenagem e equipamentos de produção de mercadorias.
  - (D) o modo de compra, armazenagem, produção e venda das mercadorias.
  - (E) tipo de material armazenado, equipamentos utilizados para a movimentação, largura mínima dos corredores e níveis de armazenagem.
- 49.** As vantagens de usar equipamentos automáticos na armazenagem são:
- (A) redução do custo de oportunidade e aumento da eficiência dos controles na descarga.
  - (B) melhor monitoramento, identificação e correção de erros no ato da verificação.
  - (C) redução do custo de mão de obra, aumento de produtividade, aumento do controle e melhor nível de serviço.
  - (D) redução do valor envolvido na compra e manutenção de equipamentos automáticos e aumento dos custos e níveis de serviço.
  - (E) diminuição do carregamento e descarregamento de caminhões e diminuição dos custos envolvidos na armazenagem.
- 50.** A escolha do sistema de estocagem de materiais depende dos seguintes fatores:
- (A) local adequado, espaço disponível, tipos de equipamentos de movimentação e tipos de estrutura de armazenagem.
  - (B) espaço disponível, tipos de materiais, número de itens, velocidade de atendimento e tipo de embalagem.
  - (C) quantidade de equipamentos de movimentação automatizáveis e quantidade de pessoal envolvido na armazenagem.
  - (D) mão de obra disponível, número de equipamento de movimentação e espaços para estocagem.
  - (E) número de caminhões carregados e descarregados e espaços ociosos envolvidos na armazenagem.





